



Replaces / Reemplaza 73296-707-01 08/2005

# Lug Landing Pads / EUSERC Kit Cat. No. MMSK2 Áreas terminales de zapatas / Accesorio EUSERC, no. de cat. MMSK2

Class	Series
Class	Serie
4162	M03

Retain for future use. / Conservar para uso futuro.

## Precautions

## Precauciones

### ⚠ DANGER / PELIGRO

#### HAZARD OF ELECTRIC SHOCK, EXPLOSION, OR ARC FLASH

- Apply appropriate personal protective equipment (PPE) and follow safe electrical work practices. See NFPA 70E.
- This equipment must only be installed and serviced by qualified electrical personnel.
- Turn off all power supplying the equipment where this kit will be installed before working on or inside equipment.
- Always use a properly rated voltage sensing device to confirm power is off.
- Replace all devices, doors and covers before turning on power to this equipment.

Failure to follow these instructions will result in death or serious injury.

#### PELIGRO DE DESCARGA ELÉCTRICA, EXPLOSIÓN O DESTELLO POR ARQUEO

- Utilice equipo de protección personal (EPP) apropiado y siga las prácticas de seguridad eléctrica establecidas por su Compañía, consulte la norma 70E de NFPA.
- Solamente el personal eléctrico especializado deberá instalar y prestar servicio de mantenimiento a este equipo.
- Desenergice el equipo en el que se instalará este accesorio, antes de realizar cualquier trabajo en él.
- Siempre utilice un dispositivo detector de tensión nominal adecuado para confirmar la desenergización del equipo.
- Vuelva a colocar todos los dispositivos, las puertas y las cubiertas antes de volver a energizar el equipo.

El incumplimiento de estas instrucciones podrá causar la muerte o lesiones serias.

Torque / Apriete	lb-in / lbs-pulg
E, F and / y G	75
J	5
X	300

NOTE: Lugs not included.

NOTA: Zapatas no incluidos.

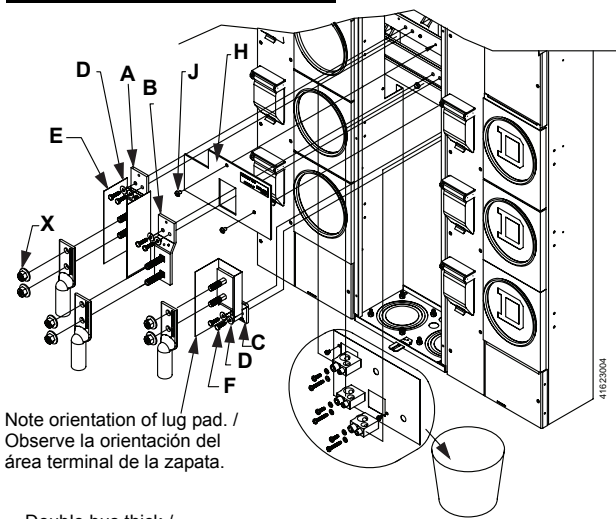

Note orientation of lug pad. /  
Observe la orientación del  
área terminal de la zapata.

Double bus thick /  
Gruoso de dos barras

Square D® is a trademark or registered trademark of Schneider Electric. Other trademarks used herein are the property of their respective owners.

Electrical equipment should be installed, operated, serviced, and maintained only by qualified personnel. No responsibility is assumed by Schneider Electric for any consequences arising out of the use of this material.

**Schneider Electric USA**  
1601 Mercer Road  
Lexington, KY 40511 USA  
1-888-SquareD (1-888-778-2733)  
www.schneider-electric.us

© 2008 Schneider Electric  
All Rights Reserved

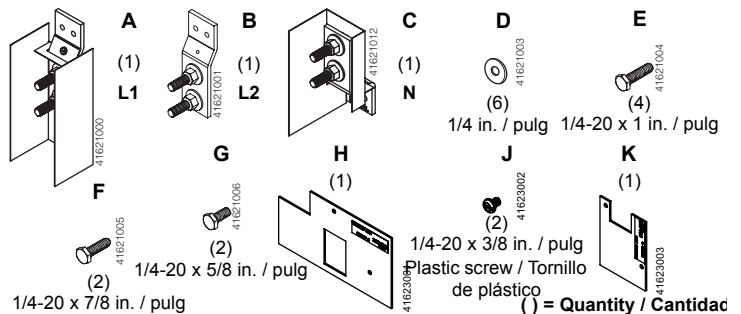

1/4-20 x 7/8 in. / pulg

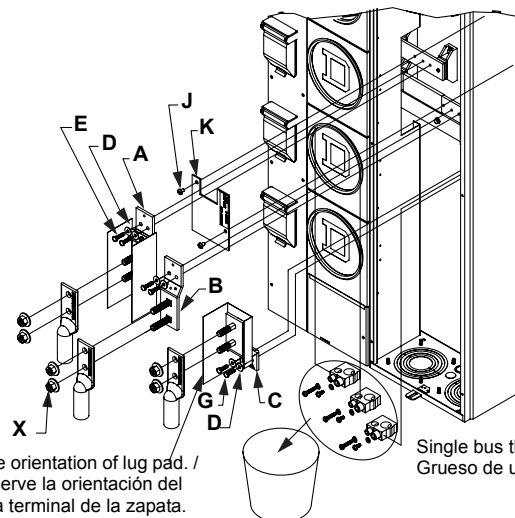

Note orientation of lug pad. /  
Observe la orientación del  
área terminal de la zapata.

Single bus thick /  
Gruoso de una barra

Square D® es una marca comercial o marca registrada de Schneider Electric. Cualquier otra marca comercial utilizada en este documento pertenece a sus respectivos propietarios.

Solamente el personal especializado deberá instalar, hacer funcionar y prestar servicios de mantenimiento al equipo eléctrico. Schneider Electric no asume responsabilidad alguna por las consecuencias emergentes de la utilización de este material.

Importado en México por:  
**Schneider Electric México, S.A. de C.V.**  
Calz. J. Rojo Gómez 1121-A  
Col. Gpe. del Moral 09300 México, D.F.  
Tel. 55-5804-5000  
www.schneider-electric.com.mx

© 2008 Schneider Electric  
Reservados todos los derechos