

I-Line™ Combo Panelboards Distribution Panelboards

Tableros de alumbrado y distribución combinados I-Line™

Tableros de alumbrado y distribución

Panneaux de distribution combinés I-Line^{MC}

Panneaux de distribution



Instruction Bulletin
Boletín de instrucciones
Directives d'utilisation

80043-797-02 Rev. 07
01/2020

Retain for future use. /
Conservar para uso futuro. /
À conserver pour usage ultérieur.



by Schneider Electric

I-Line™ Combo Panelboards

Distribution Panelboards

Class 2110

ENGLISH

Instruction Bulletin
80043-797-02 Rev. 07
01/2020
Retain for future use.



by Schneider Electric

Hazard Categories and Special Symbols



Read these instructions carefully and look at the equipment to become familiar with the device before trying to install, operate, service, or maintain it. The following special messages may appear throughout this bulletin or on the equipment to warn of potential hazards or to call attention to information that clarifies or simplifies a procedure.

The addition of either symbol to a “Danger” or “Warning” safety label indicates that an electrical hazard exists which will result in personal injury if the instructions are not followed.

This is the safety alert symbol. It is used to alert you to personal injury hazards. Obey all safety messages that follow this symbol to avoid possible injury or death.

DANGER

DANGER indicates a hazardous situation which, if not avoided, **will result in death or serious injury**.

WARNING

WARNING indicates a hazardous situation which, if not avoided, **can result in death or serious injury**.

CAUTION

CAUTION indicates a hazardous situation which, if not avoided, **can result in minor or moderate injury**.

NOTICE

NOTICE is used to address practices not related to physical injury. The safety alert symbol is not used with this signal word.

NOTE: Provides additional information to clarify or simplify a procedure.

Please Note

Electrical equipment should be installed, operated, serviced, and maintained only by qualified personnel. No responsibility is assumed by Schneider Electric for any consequences arising out of the use of this material.

Table of Contents

Introduction	6
Safety Precautions	6
Installation	7
Interior Mounting into Square D Brand Enclosures	7
Surface Mounting (Enclosure Mounted on Wall)	8
Flush Mounting (Enclosure Recessed in Wall)	8
Neutral Bonding Strap Installation	9
I-Line Combo Circuit Breaker Installation and Removal	11
I-Line Circuit Breaker Installation	12
I-Line Circuit Breaker Removal	15
ECB, EDB, EGB, and EJB Circuit Breaker Installation and Removal	16
ECB, EDB, EGB, and EJB Circuit Breaker Installation	16
ECB, EDB, EGB, and EJB Circuit Breaker Removal	17
QO and QOB Circuit Breaker Installation and Removal	18
QO and QOB Circuit Breaker Installation	18
QO and QOB Circuit Breaker Removal	20
Circuit Breaker Reset Instructions	21
I-Line Interior Trim Barrier Preparation	21
I-Line Stack Assemblies	22
Panelboards Equipped with Motor Operators for PowerPact H and J Frame Circuit Breakers	23
Appendix 1: Specifications	24
Typical Wiring	24
I-Line Combo Panelboard Ratings	24
Additional Short Circuit Current Ratings	47
Appendix 2: Accessory Kits	52
Equipment Ground Bar Kits	52
Box Extension Kits	52
Circuit Breaker Lug Kits	54
Neutral Lug Kits	55
Appendix 3: Wiring Diagrams	56

Introduction

This bulletin contains instructions for installing Square D™ brand I-Line™ Combo panelboards. These panelboards are Underwriters Laboratories (UL or cULus) listed and accept I-Line, QO, QOB, ECB, EDB, EGB, and EJB branch circuit breakers.

Safety Precautions

NOTE: For technical support on the installation of this I-Line Combo panelboard, contact the Schneider Electric Customer Information Center at 1-888-778-2733.

NOTE: See the labels on the equipment for rating and safety information. Additional equipment labels are provided with this document.

DANGER

HAZARD OF ELECTRIC SHOCK, EXPLOSION, OR ARC FLASH

- Apply appropriate personal protective equipment (PPE) and follow safe electrical work practices. See NFPA70E, CSA Z462 or NOM-029-STPS.
- This equipment must only be installed and serviced by qualified electrical personnel.
- Turn off all power supplying this equipment before working on or inside the equipment.
- Always use a properly rated voltage sensing device to confirm all power is off.
- Read and understand this entire instruction bulletin and the latest edition of the NEMA PB 1.1 standards publication included before installing, operating, or maintaining this equipment.
- Local codes vary, but are adopted and enforced to promote safe electrical installations. A permit may be needed to do electrical work, and some codes may require an inspection of the electrical work.
- Replace all devices, doors, and covers before turning on power to this equipment.

Failure to follow these instructions will result in death or serious injury.



WARNING: This product can expose you to chemicals including Nickel compounds, which are known to the State of California to cause cancer, and Bisphenol A (BPA), which is known to the State of California to cause birth defects or other reproductive harm. For more information go to www.P65Warnings.ca.gov.

Installation

This section provides instructions for the following I-Line Combo panelboard procedures.

- Interior Mounting into Square D Brand Enclosures, on page 7
- Neutral Bonding Strap Installation, on page 9
- I-Line Combo Circuit Breaker Installation and Removal, on page 11
- ECB, EDB, EGB, and EJB Circuit Breaker Installation and Removal, on page 16
- QO and QOB Circuit Breaker Installation and Removal, on page 18
- Circuit Breaker Reset Instructions, on page 21
- I-Line Interior Trim Barrier Preparation, on page 21

Interior Mounting into Square D Brand Enclosures

A separate standards publication, titled “General Instructions for Proper Installation, Operation, and Maintenance of Panelboards Rated 600 Volts or Less” (NEMA PB1.1), has been provided with this equipment. Familiarize yourself with the content of this document before proceeding with any of the following procedures.

If you did not receive a copy of this document, or if you have any questions regarding this equipment, contact your local distributor or Schneider Electric representative.

NOTICE

HAZARD OF EXCESSIVE HEAT DUE TO LOOSE CONNECTIONS

- Ensure all connections are properly tightened.
- Refer to the torque information label provided on the I-Line Combo panelboard before tightening the connections.

Failure to follow these instructions can result in equipment damage.

To properly mount and install the I-Line Combo panelboards enclosure, please refer to the NEMA PB 1.1 standards publication, and follow the instructions for either Surface Mounting (Enclosure Mounted on Wall), on page 8, or Flush Mounting (Enclosure Recessed in Wall), on page 8.

I-Line Combo panelboards must be installed in one orientation only, with the I-Line section oriented at the bottom of the panel, regardless of incoming conductors.

Surface Mounting (Enclosure Mounted on Wall)

1. Mount the enclosure as instructed in the NEMA PB 1.1 standards publication.
2. Install one elevating nut on each enclosure stud.
3. Remove the interior trim from the trim brackets.
4. Install the interior as described below.
 - a. Set the interior on the enclosure studs and secure with flange nuts (see Figure 1, Interior Mounting into Square D Brand Enclosures, on page 9). Screwdriver blade may be inserted in elevating nut slot to facilitate adjustment.
 - b. Adjust each elevating nut to maintain a maximum distance of 0.125 in. (3 mm) between the interior trim and the box bracket.
 - c. Tighten the flange nuts against the pan.
 - d. Install protective bolt head cap on each enclosure stud.
 - e. Remount the interior trim after wiring.
5. If used as service entrance equipment, neutral bonding is required (see Neutral Bonding Strap Installation, on page 9).
6. Apply equipment labels (located in the bag assembly) as directed by the instructions on the back of the equipment label sheet.

Flush Mounting (Enclosure Recessed in Wall)

1. Mount the enclosure as instructed in the NEMA PB 1.1 standards publication.
2. Install one elevating nut on each enclosure stud.
3. Remove the interior trim from the trim brackets.
4. Install the interior as described below.
 - a. Set the interior on the enclosure studs and secure with flange nuts (see Figure 1, on page 9). Screwdriver blade may be inserted in elevating nut slot to facilitate adjustment.
 - b. Adjust each elevating nut to position the lip of the interior trim approximately 0.25 in. (6 mm) from the outside wall line.
 - c. Tighten the flange nuts against the pan.
 - d. Install protective bolt head cap on each enclosure stud.
 - e. Remount the interior trim after wiring.
5. If used as service entrance equipment, neutral bonding is required (see the Neutral Bonding Strap Installation, on page 9).
6. Apply equipment labels (located in the bag assembly) as directed by the instructions on the back of the equipment label sheet.

Figure 1: Interior Mounting into Square D Brand Enclosures

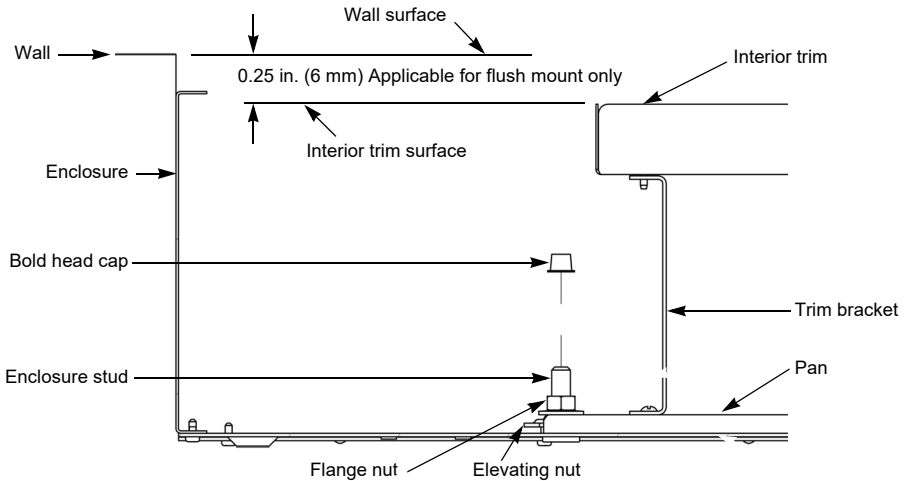

Neutral Bonding Strap Installation

The neutral bonding strap should be used only when the I-Line Combo panelboard is **installed** as service equipment.

⚠ DANGER

HAZARD OF ELECTRIC SHOCK, EXPLOSION, OR ARC FLASH

- Apply appropriate personal protective equipment (PPE) and follow safe electrical work practices. See NFPA70E, CSA Z462 or NOM-029-STPS.
- Turn off all power supplying this equipment before working on or inside the equipment.
- This equipment must only be installed and serviced by qualified electrical personnel.
- Always use a properly rated voltage sensing device to confirm all power is off.
- The main bonding strap should be used only when the I-Line Combo panelboard is installed as service equipment.
- Do not mix the mounting screws with the interior trim screws.

Failure to follow these instructions will result in death or serious injury.

NOTE: The bonding strap parts are found in the bag assembly provided with the interior for ready to install panelboards, and only included with factory assembled panelboards when service entrance is selected.

To install a neutral bonding strap on an I-Line Combo panelboard, refer to Figure 2 and follow the instructions below.

1. Remove lug. Retain lug and fastening hardware.
2. Place bonding strap between neutral plate and lug, as shown.
3. Secure bonding strap to pan with bonding screw and beveled washer. Tighten the bonding screw to 65–75 lb-in (7.3–8.5 N•m).
4. Reinstall lug with the hardware retained in step 1. Tighten to 60–70 lb-in (6.8–7.9 N•m).

Figure 2: Neutral Bonding Strap Installation

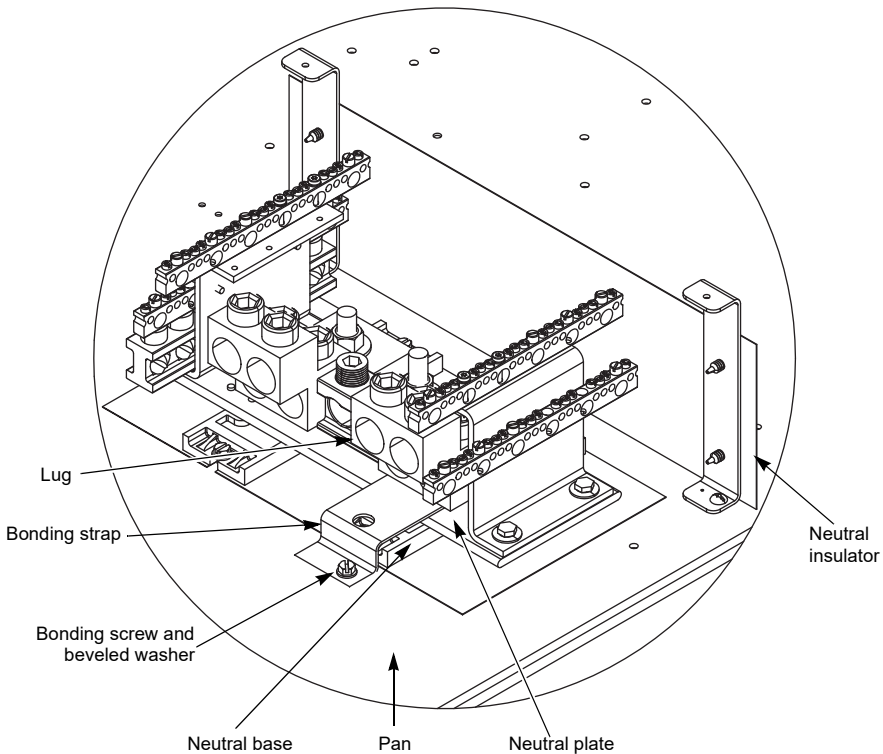

I-Line Combo Circuit Breaker Installation and Removal

DANGER

HAZARD OF ELECTRIC SHOCK, EXPLOSION, OR ARC FLASH

- Apply appropriate personal protective equipment (PPE) and follow safe electrical work practices. See NFPA70E, CSA Z462 or NOM-029-STPS.
- This equipment must only be installed and serviced by qualified electrical personnel.
- Turn off all power supplying this equipment before working on or inside equipment.
- Always use a properly rated voltage sensing device to confirm that all power is off.
- All unused spaces must be filled with blank fillers.
- Replace all devices, doors, and covers before turning on power to this equipment.

Failure to follow these instructions will result in death or serious injury.

I-Line Circuit Breaker Installation

Refer to Figure 3, Interior Trim Removal, on page 13, and Figure 4, I-Line Circuit Breaker Installation and Removal, on page 14, for the following instructions.

1. Turn OFF all power to the I-Line Combo panelboard.
2. Turn the circuit breaker OFF.
3. Remove the 4 piece trim covers.
4. Remove I-Line interior trim cover.
5. Position the circuit breaker jaws against the bus bar stack so the guiding boss (A) on the bottom of the circuit breaker is oriented towards the alignment groove (B) in the bus insulator base, and the “fingers” of the circuit breaker mounting bracket fit into the keyslots in the pan.
6. Place a screwdriver through the rectangular hole in the circuit breaker mounting bracket and into the screwdriver slot in the mounting pan. Ratchet the circuit breaker firmly into the bus bar stack and align the retaining screw with the 7/32 in. (5.6 mm) mounting hole in the pan.
7. Tighten the retaining screw (C) securely to prevent the circuit breaker from moving.

NOTE: Ensure the retaining screw is tight, but do not tighten it enough to bend the mounting bracket.

8. **For main circuit breakers only:**
Attach the main circuit breaker label to the circuit breaker cover.
9. Install the load wire.
10. Install a blank filler extension, see Figure 5, Blank Filler Extension Installation, on page 15, and Table 1, Blank Extensions and Blank Fillers Catalog Numbers, on page 22.
11. Reinstall the 4 piece trim covers.
12. Reinstall the I-Line section trim cover.
13. Re-energize the I-Line Combo panelboard.
14. Turn the circuit breaker ON.

NOTE: I-Line circuit breakers are supplied with factory-applied joint compound on the plug-on connectors. The compound must not be removed because it contributes to the overall performance of the connection. Whenever an I-Line circuit breaker is removed and reinstalled, the joint compound must be reapplied. A two-ounce container of compound specially formulated for I-Line plug-on connectors is available for purchase (catalog number PJC-7201).

Figure 3: Interior Trim Removal

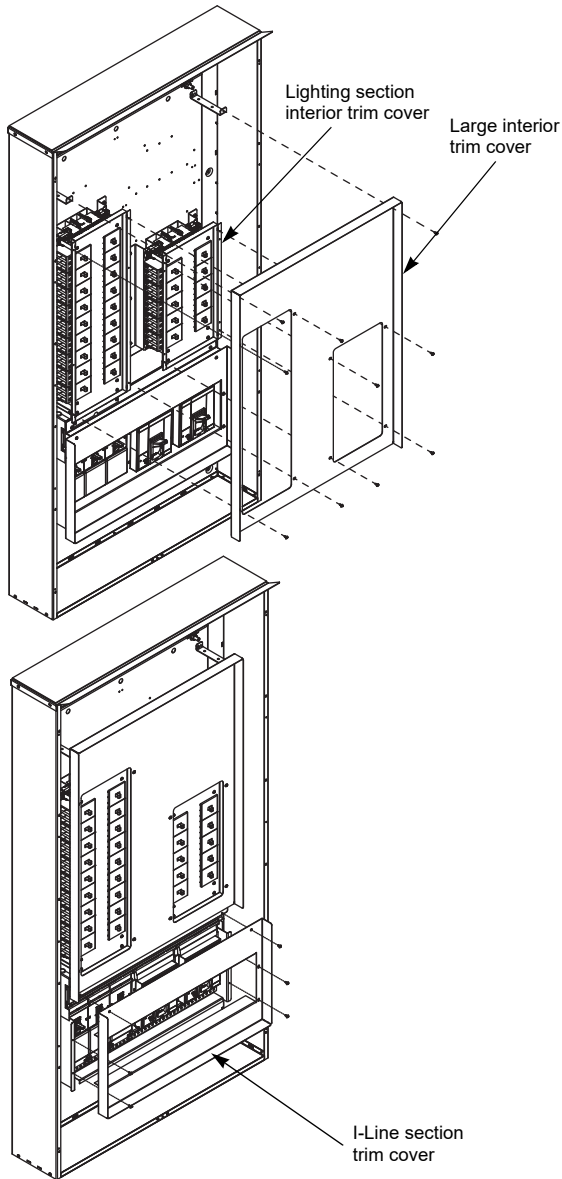
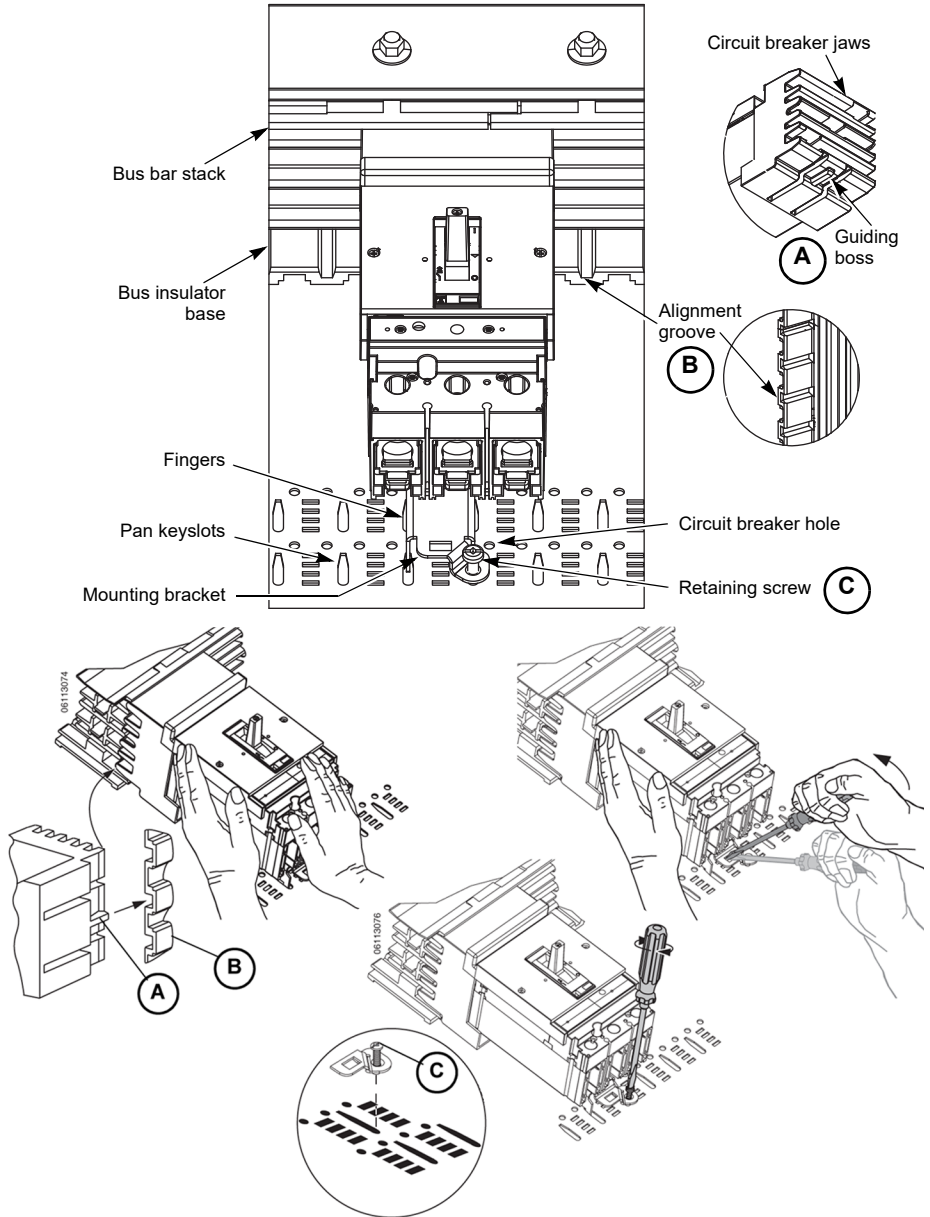

Figure 4: I-Line Circuit Breaker Installation and Removal



I-Line Circuit Breaker Removal

Refer to Figure 4, I-Line Circuit Breaker Installation and Removal, on page 14 for the following instructions.

1. Turn OFF all power to the I-Line Combo panelboard.
2. Turn the circuit breaker OFF.
3. Remove the 4 piece trim covers.
4. Remove the I-Line interior trim cover (see Figure 3, Interior Trim Removal, on page 13).
5. Remove the load wire. Secure the wire and cover the exposed end.
6. Loosen the retaining screw(s) (C) in the circuit breaker mounting bracket until the screw(s) is completely removed from the 7/32 in. (5.6 mm) mounting hole in the mounting pan.
7. Place the screwdriver through the rectangular hole in the circuit breaker mounting bracket and into the screwdriver slot in the mounting pan. Ratchet the circuit breaker away from the bus bar stack.
8. Lift the circuit breaker away from the bus bars.
9. Install the blank fillers where the circuit breaker was removed (refer to Table 1, Blank Extensions and Blank Fillers Catalog Numbers, on page 22, as reference).
10. Secure the blank filler extensions to the I-Line section trim cover (refer to Table 1, on page 22, for reference). Mount the extension on the mounting bracket in the I-Line section trim cover as shown in Figure 5.
11. Reinstall the I-Line interior trim cover (Figure 3, on page 13).
12. Reinstall the 4 piece trim covers.
13. Re-energize the I-Line Combo panelboard.

Figure 5: Blank Filler Extension Installation

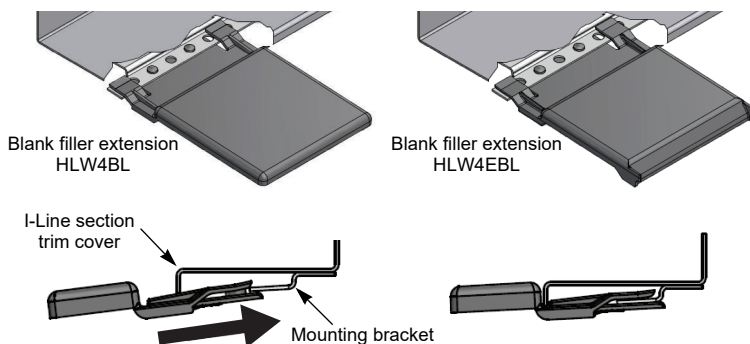

ECB, EDB, EGB, and EJB Circuit Breaker Installation and Removal

DANGER

HAZARD OF ELECTRIC SHOCK, EXPLOSION, OR ARC FLASH

- Apply appropriate personal protective equipment (PPE) and follow safe electrical work practices. See NFPA70E, CSA Z462 or NOM-029-STPS.
- This equipment must only be installed and serviced by qualified electrical personnel.
- Turn off all power supplying this equipment before working on or inside equipment.
- Always use a properly rated voltage sensing device to confirm that all power is off.
- All unused spaces must be filled with blank fillers.
- Replace all devices, doors, and covers before turning on power to this equipment.

Failure to follow these instructions will result in death or serious injury.

ECB, EDB, EGB, and EJB Circuit Breaker Installation

Refer to Figure 6, ECB, EDB, EGB, and EJB Circuit Breaker Installation and Removal, on page 18, for the following instructions.

NOTE: Ensure the total loading of the lighting section does not exceed the maximum calculated load rating, in accordance with NEC Article 220. Load rating shown on the section label located above each lighting section.

1. Turn OFF all power to the I-Line Combo panelboard.
2. Turn the circuit breaker OFF.
3. Remove the 4 piece trim covers.
4. Remove the large interior trim cover and the lighting panel interior trim cover (Figure 3, Interior Trim Removal, on page 13).
5. With the bolt-on connector end of the circuit breaker slightly elevated, insert the mounting foot into the slot in the phase cover.
6. Rotate the circuit breaker down and back until the captive screw align with the tapped hole in the circuit breaker connector.
7. Align the screw(s) into the branch connector hole and tighten it to the values specified on the wiring and torque label applied to the rear of the larger interior trim cover.
8. Install the load wire.

9. Reinstall the lighting panel interior trim cover and large interior trim cover (Figure 3, on page 13).

WARNING

POTENTIAL OF EQUIPMENT OVERHEATING

Do not overload this section by exceeding the maximum calculated load in accordance with NEC Article 220, as shown on the section nameplate label.

Failure to follow these instructions can result in death, serious injury or equipment damage.

10. Ensure the I-Line section connection is free of debris before re-energizing.
11. Reinstall the 4 piece trim covers.
12. Re-energize the I-Line Combo panelboard.
13. Turn the circuit breaker ON.

ECB, EDB, EGB, and EJB Circuit Breaker Removal

Refer to Figure 6, ECB, EDB, EGB, and EJB Circuit Breaker Installation and Removal, on page 18, for the following instructions.

1. Turn OFF all power to the I-Line Combo panelboard.
2. Turn the circuit breaker OFF.
3. Remove the 4 piece trim covers.
4. Remove the large interior trim cover and the lighting panel interior trim cover (Figure 3, Interior Trim Removal, on page 13).
5. Remove the load wire. Secure the wire and cover the exposed end.
6. Loosen the screw(s) in the circuit breaker connector and lift the circuit breaker OFF of the branch connector.
7. Insert circuit breaker blank fillers in the lighting panel interior trim cover (Figure 9, Lighting Section Interior Trim Preparation, on page 22).
8. Reinstall the lighting panel interior trim cover and large interior trim cover.
9. Ensure the I-Line section connection is free of debris before re-energizing.
10. Reinstall the 4 piece trim covers.
11. Re-energize the I-Line Combo panelboard.

Figure 6: ECB, EDB, EGB, and EJB Circuit Breaker Installation and Removal

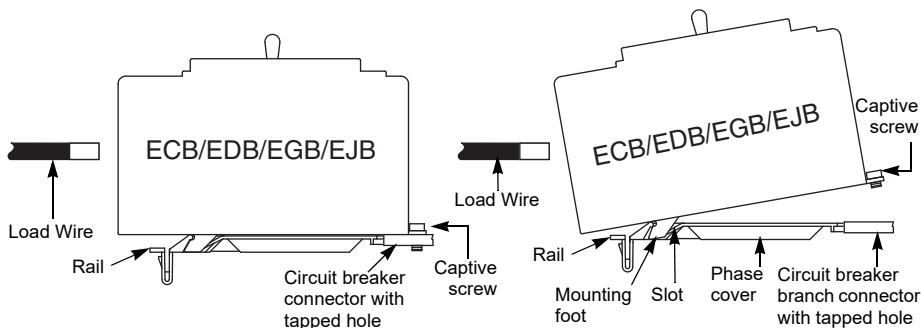

QO and QOB Circuit Breaker Installation and Removal

⚠ DANGER

HAZARD OF ELECTRIC SHOCK, EXPLOSION, OR ARC FLASH

- Apply appropriate personal protective equipment (PPE) and follow safe electrical work practices. See NFPA70E, CSA Z462 or NOM-029-STPS.
- This equipment must only be installed and serviced by qualified electrical personnel.
- Turn off all power supplying this equipment before working on or inside equipment.
- Always use a properly rated voltage sensing device to confirm that all power is off.
- All unused spaces must be filled with blank fillers.
- Replace all devices, doors, and covers before turning on power to this equipment.

Failure to follow these instructions will result in death or serious injury.

QO and QOB Circuit Breaker Installation

Refer to Figure 7, QO and QOB Circuit Breaker Installation and Removal, on page 20, for the following instructions.

NOTE: Ensure the total loading of the lighting section does not exceed the maximum calculated load rating, in accordance with NEC Article 220. Load rating shown on the section label located above each lighting section.

1. Turn OFF all power to the I-Line Combo panelboard.
2. Turn the circuit breaker OFF.
3. Remove the 4 piece trim covers.
4. Remove the large interior trim cover and the lighting panel interior trim cover (Figure 3, Interior Trim Removal, on page 13).
5. Snap the wire terminal end of the circuit breaker onto the mounting rail.
6. Engage the branch connector.
For QO Circuit Breakers:
 - Push inward until the plug-on jaws fully engage the branch connector.For QOB Circuit Breakers:
 - Push inward until the circuit breaker connector is centered on the branch connector mounting hole. Engage the screw into the branch connector hole and tighten it to the values specified on the wiring and torque label applied to the rear of the larger interior trim cover.
7. Install the load wire.
8. Reinstall the lighting panel interior trim cover and large interior trim cover (Figure 3, on page 13).

WARNING

POTENTIAL OF EQUIPMENT OVERHEATING

Do not overload this section by exceeding the maximum calculated load in accordance with NEC Article 220, as shown on the section nameplate label.

Failure to follow these instructions can result in death, serious injury or equipment damage.

9. Ensure the I-Line section connection is free of debris before re-energizing.
10. Reinstall the 4 piece trim covers.
11. Re-energize the I-Line Combo panelboard.
12. Turn the circuit breaker ON.

QO and QOB Circuit Breaker Removal

Refer to Figure 7, QO and QOB Circuit Breaker Installation and Removal, on page 20, for the following instructions.

1. Turn OFF all power to the I-Line Combo panelboard.
2. Turn the circuit breaker OFF.
3. Remove the 4 piece trim covers.
4. Remove the large interior trim cover and the lighting panel interior trim cover (Figure 3, Interior Trim Removal, on page 13).
5. Remove the load wire. Secure the wire and cover the exposed end.
6. Disengage the branch connector.
For QO Circuit Breakers:
 - Pull outward until the plug-on jaws fully disengage the branch connector.For QOB Circuit Breakers:
 - Loosen the screw(s) in the circuit breaker connector and pull the circuit breaker off of the branch connector.
7. Snap the wire terminal end of the circuit breaker off of the mounting rail.
8. Insert circuit breaker blank fillers in the lighting panel interior trim cover (Figure 9, Lighting Section Interior Trim Preparation, on page 22).
9. Reinstall the lighting panel interior trim cover and large interior trim cover.
10. Ensure the I-Line section connection is free of debris before re-energizing.
11. Reinstall the 4 piece trim covers.
12. Re-energize the I-Line Combo panelboard.

Figure 7: QO and QOB Circuit Breaker Installation and Removal

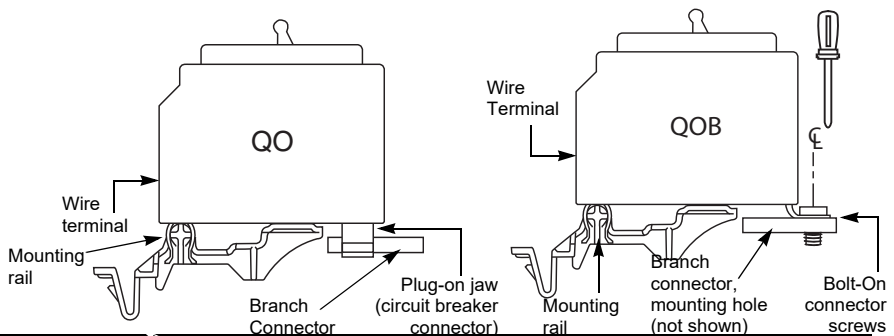

Circuit Breaker Reset Instructions

If the circuit breaker is tripped, the handle will be at the mid-position between ON and OFF. To reset the circuit breaker, push the handle to the OFF position, then to the ON position.

Figure 8: Circuit Breaker Handle Positions

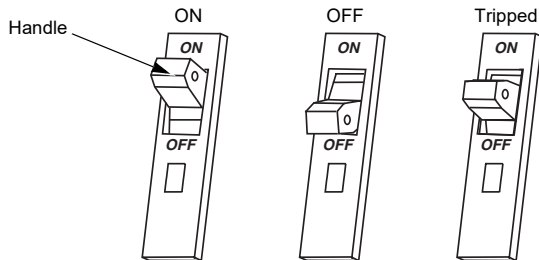

I-Line Interior Trim Barrier Preparation

⚠ DANGER

HAZARD OF ELECTRIC SHOCK, EXPLOSION, OR ARC FLASH

- Before energizing the I-Line Combo panelboard, all unused spaces must be filled with blank fillers.
- Replace all devices, doors, and covers before energizing this equipment.

Failure to follow these instructions will result in death or serious injury.

Table 1: Blank Extensions and Blank Fillers Catalog Numbers

Blank Extensions		
Circuit Breaker Frame	Circuit Breaker Mounting Height	Catalog Number
All applications except Powerpact H/J with Micrologic Trip Unit 3/5/6	1.5 in. (38.1 mm)	HLW1BL
	4.5 in. (114.3 mm)	HLW4BL
Only Powerpact H/J frames with Micrologic Trip Unit 3/5/6	4.5 in. (114.3 mm)	HLW4EBL
Blank Fillers		
All applications	Mounting Height	Catalog Number
	1.5 in. (38.1 mm)	HNM1BL
	4.5 in. (114.3 mm)	HNM4BL

Figure 9: Lighting Section Interior Trim Preparation

Lighting Section	Filler Plate Catalog Number
NF	NFFP15
NQ	NQFP15

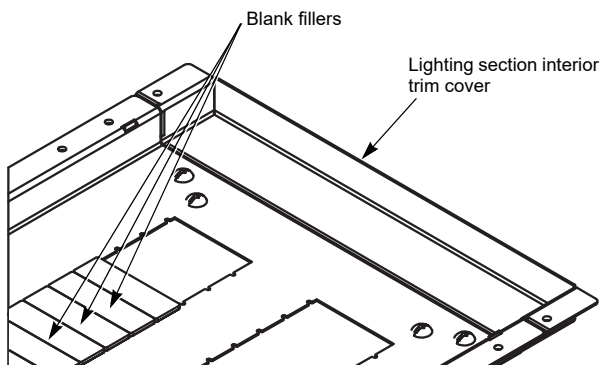

I-Line Stack Assemblies

NOTICE
<p>RISK OF IMPROPER ASSEMBLY</p> <ul style="list-style-type: none"> • Do not disassemble the I-Line Bus stack Assembly. • If maintenance is required, contact Schneider Electric. <p>Failure to follow these instructions can result in equipment damage and will void the warranty.</p>

Panelboards Equipped with Motor Operators for PowerPact H and J Frame Circuit Breakers

DANGER

HAZARD OF ELECTRICAL SHOCK, EXPLOSION, OR ARC FLASH

- Apply appropriate personal protective equipment (PPE) and follow safe electrical work practices. See NFPA70E, CSA Z462 or NOM-029-STPS.
- This equipment must be installed and serviced only by properly trained qualified electrical personnel.
- Turn off all power sources supplying this equipment and de-energize all primary and secondary circuits before working on or inside equipment.
- Locking the manual operation or locking the motor cover does not disconnect the secondary motor circuit.
- Always use a properly rated voltage-sensing device to confirm equipment is de-energized.
- Always practice lock-out tag-out procedures according to OSHA requirements.
- Do not disable, remove, or modify any mechanical, electrical interlock, or safety feature.

Failure to follow these instructions will result in death or serious injury.

NOTE: Panelboards for use in US service entrance applications installed after January 1st, 2017.

Refer to instruction bulletin 80043-839-01 for information on service entrance barrier kits.

Appendix 1: Specifications

Typical Wiring

Table 2: I-Line Combo Panelboards Typical Wiring ¹

Voltage AC ²	1-Phase I-Line Combo Panelboards (NQ Only)		3-Phase I-Line Combo Panelboards		3-Phase Application
	Phase	Wires	Phase	Wires	
120/240 Vac	1	3	—	—	—
208Y/120 Vac	—	—	3	4	NF/NQ
240 Vac ³	1	2	3	3	NF/NQ
240/120 Vac ^{3, 5}	—	—	3	4 Delta	NF/NQ
480Y/277 Vac	—	—	3	4	NF Only
600Y/347 Vac ⁴	—	—	3	4	NF Only
48 Vdc	—	—	—	2	NQ Only

¹ Additional information is provided on the I-Line Combo Panelboard. See the main circuit breaker rating, if used.

² Unless otherwise specified.

³ For grounded “B” phase system, only circuit breakers rated 240 Vac minimum should be used. Do not use circuit breakers rated 120 Vac or 120/240 Vac.

⁴ For use in Canada only.

⁵ When wiring for delta systems, phases “A” and “C” must be 120 Vac to neutral, with phase “B” 208 Vac to neutral. Connect only circuit breakers rated 240 Vac minimum, not 120 Vac or 120/240 Vac to “B” phase.

NOTE: Branch connections phasing is determined by the circuit breaker selected. See the latest catalog or the Digest for circuit breaker selection.

NOTE: Assure that the circuit breaker voltage rating is appropriate for the system. With the selection of proper units, any of the listed voltage systems can be used.

I-Line Combo Panelboard Ratings

Refer to NEC section 110-22, 2017 Edition and CEC rule 14-014, 2015 Edition for more information. The series rated system label is located in the bag assembly. Short circuit tests are conducted at 100–105% of the maximum panelboard voltage.

**Table 3: Series Connected Circuit Breaker Ratings
(RMS Symmetrical)**

Maximum System Voltage AC ²	Maximum Short Circuit Current Rating	Square D Brand Integral or Remote 2- or 3-Pole Main Circuit Breaker ¹	Square D Brand Branch Circuit Breaker	
			Catalog Designation	Poles
120	42,000	MG	FY	1
	65,000	QG, LH	FA, FD	
		QG, BG6, HG, JG, LG, MG, PG	BD6	
	100,000	FJ, QJ	FD	
		QJ, LC	FA	
		LJ	FH	
	125,000	HL, JL, LL	BD6, BG6, BJ	
200,000	HR, JR	BD6, BG6, BJ		
208Y/120	65,000	QG, BG6, HG, JG, LG, MG, PG	BD6	2, 3
	100,000	QJ	FA, FD	
		QJ, BJ, HJ, JJ, LJ, MJ, PJ	BD6, BG6	
		QJ, PH, PJ, RJ	QD, QG	
240	35,000	MG	FA	1
	42,000	KA	FD	1, 2, 3
		LA, MA	HD, JD, QD	2, 3
	50,000	MG	FA	1
		MG	FA (25 A Max.)	
	65,000	HG, JG	FA, HD	2, 3
		JG	JD, QD	
		QG	FA, FD, QD	
		QG, BG6, HG, JG, LG, MG, PG	BD6	
		LH, MH, PA, PG, RG	HD, JD, QD	
		FG, FH, MH, MX, PJ	FD	
FC, KC, KH, LC, LH		FD, FG	1, 2, 3	
LH		FA		

**Table 3: Series Connected Circuit Breaker Ratings
 (RMS Symmetrical) (continued)**

Maximum System Voltage AC 2	Maximum Short Circuit Current Rating	Square D Brand Integral or Remote 2- or 3-Pole Main Circuit Breaker 1	Square D Brand Branch Circuit Breaker		
			Catalog Designation	Poles	
240	65,000	LH	LA	2, 3	
		MG	HD, JD, KA		
		DG	FH, HD, JD, KA, LA, MA		
		LG	HD, JD, KA, LA, MA		
		LG	LD	3	
	85,000	RL	FH, KH	2, 3	
	100,000		FC, KC, LC, LX	FD, FG, FJ	1
			PH, PJ, RJ	QD, QG	2, 3
			QJ	FD	2
			FJ	FD	2, 3
			LJ	HD, HG, JD, JG, FH, KA, LA, MA, MG	
			LJ	LD, LG	3
			FC, KC	FA, FH, FD, FG, FJ	2, 3
			LC, LX	FH, FD, FG, FJ	
			QJ, BJ, HJ, JJ, LJ, MJ, PJ	BD6, BG6	
			KC, LC, LX	KA	
			KC, LC	KH	
			LC	LA, LH, MG	
			LC	FA	
			HJ, JJ	FA, FH, HD, HG	2, 3
			JJ	JD, JG	
			LC, LX, MJ, PJ, RJ	HD, HG, JD, JG	
			MJ	LA, LH	
			DJ	FH, HD, HG, JD, JG, KA, LA, MA, MG	
RL			RG		
HL, JL	HD, HG, HJ, FA, FH				
JL	JD, JG, JJ				
125,000		HL, JL, LL	BD6, BG6, BJ		
		PC, PH, PL, RL	HD, HG, JD, JG		
		PC, PL, RL	HJ, JJ		
		FI, KI, LI, LXI	HD, HG, HJ		
		KI, LI, LXI	JD, JG, JJ		

Table 3: Series Connected Circuit Breaker Ratings
(RMS Symmetrical) *(continued)*

Maximum System Voltage AC 2	Maximum Short Circuit Current Rating	Square D Brand Integral or Remote 2- or 3-Pole Main Circuit Breaker 1	Square D Brand Branch Circuit Breaker	
			Catalog Designation	Poles
240	200,000	FI, KI, LI, LXI	FD, FG, FJ	1
		FI, KI	FA, FH, FC, FD, FG, FJ	2, 3
		LI, LXI	FH, FD, FG, FJ	
		LI	FC	
		HR, JR, LR	BD6, BG6, BJ	
		KI, LI, LXI	KA, QD, QG, QJ	
		LI	KC	
		JR	QD	
		LR	HJ, HL, JJ, JL, FH, LA, LH, QD, QG, QJ	
277	18,000	LD	FY	1
	25,000	FH, KA	FD	
	35,000	FG, KH, LH	FD	
		DG, LG	FH, FY	
		FC, KC	FH	
		BG6, HG, JG, LG, MG, PG	BD6	
	65,000	FJ	FD	
		FC, KC	FA, FY, FD, FG	
		LC, LX (400 A Max.)	FH	
		LC, LX (600 A Max.)	FY, FD, FG	
		DJ	FH, FY	
		LL	FY	
		LJ	FH, FY	
		BJ, HJ, JJ, LJ, MJ, PJ	BD6, BG6	
	FI, KI	FH		
	100,000	DL, LL	FH, FJ	
		HL, JL, LL	BD6, BG6, BJ	
	200,000	FI, KI	FA, FY, FD, FG, FJ	
LI, LXI, (400 A Max.)		FH		
LI, LXI, (600 A Max.)		FY, FD, FG, FJ		
HR, JR		BD6, BG6, BJ		

Table 3: Series Connected Circuit Breaker Ratings (RMS Symmetrical) (continued)

Maximum System Voltage AC ²	Maximum Short Circuit Current Rating	Square D Brand Integral or Remote 2- or 3-Pole Main Circuit Breaker ¹	Square D Brand Branch Circuit Breaker	
			Catalog Designation	Poles
480	22,000	MG	FA	2, 3
		MX, PA, PC, PX	FH	
	30,000	KH, LA, MA, PJ	FH	
		LA, MA, PA, PC, PX	KA	
		LA, MA, PA	HD, JD	
		MG	FA (25 A Max.), FH, KA	
		MX, PA	HD, JD	
		35,000	MH	
	HG, JG		FA, HD	
	JG		JD	
	LH, MG, PG, RG		HD, JD	
	BG6, HG, JG, LG, MG, PG		BD6	
	LH		HG, JG	
	DG		FH, HD, JD, KA, LA, MA	
	LG		LD	
	LG		HD, JD, FH, KA, LA, MA	
	42,000		MJ	
		RL	RG	
	50,000	MJ	KA, KH	
	65,000	FC, KC	FA, FH	
		HJ, JJ	FA, FH, HD, HG	
		BJ, HJ, JJ, LJ, MJ, PJ	BD6, BG6	
		JJ	JD, JG	
		LC, LI, LX, LXI	HD, HG, JD, JG	
		LC, LX, (400 A Max.)	FH	
		KC, LC, LX	KA	
		LC, LX	LA	
		DJ	FH, HD, HG, JD, JG, KA, LA, MA	
LJ		LD, LG		
LJ		HD, HG, JD, JG, FH, KA, LA, MA		

Table 3: Series Connected Circuit Breaker Ratings
(RMS Symmetrical) (continued)

Maximum System Voltage AC ²	Maximum Short Circuit Current Rating	Square D Brand Integral or Remote 2- or 3-Pole Main Circuit Breaker ¹	Square D Brand Branch Circuit Breaker		
			Catalog Designation	Poles	
480	100,000	HL, JL	FA, FH, HD, HG, HJ	2, 3	
		HL, JL, LL	BD6, BG6, BJ		
		JL	JD, JG, JJ		
		LI, LXI (600 A Max.)	KA		
		PC, PH, PL, RL	HJ, JJ		
		RL	RG		
		DL	FH, HD, HG, HJ, JD, JG, JJ, KA, LA, MA		
		LL	LD, LG, LJ		3
		JR	FA		
	200,000	FI, KI	FA, FH, FC, HD, HG, HJ	2, 3	
		KI	JD, JG, JJ, KA		
		HR, JR	BD6, BG6, BJ		
		LI	FC, KA, KC, LA, HJ, HL, JJ, JL		
		LXI	KA, HJ, HL, JJ, JL		
		HR	FA, HD, HG, HJ, HL		
		JR	HD, HG, HJ, HL, JD, JG, JJ, JL		
	LR	HJ, HL, JJ, JL, FH, LA, LH			
	480Y/277	25,000	FH, KA	FD	2, 3
35,000		FG, KH, LH	FD		
		BG6, HG, JG, LG, MG, PG	BD6		
65,000		FJ	FD		
		BJ, HJ, JJ, LJ, MJ, PJ	BD6, BG6		
		FC, KC	FD, FG		
		LC, LX (600 A Max.)	FD, FG		
100,000		HL, JL, LL	BD6, BG6, BJ		
200,000		FI, KI	FD, FG, FJ		
		HR, JR	BD6, BG6, BJ		
	LI, LXI (600 A MAX.)	FD, FG, FJ			

Table 3: Series Connected Circuit Breaker Ratings (RMS Symmetrical) (continued)

Maximum System Voltage AC 2	Maximum Short Circuit Current Rating	Square D Brand Integral or Remote 2- or 3-Pole Main Circuit Breaker 1	Square D Brand Branch Circuit Breaker		
			Catalog Designation	Poles	
600	18,000	HG, JG	FA, HD	2, 3	
		JG	JD		
		MG, PG, RG	HD, JD		
		MG	FA	3	
		LG	LD		
		LG	HD, JD	2, 3	
	25,000	HJ, JJ	FA, HD, HG		
		JJ	JD		
		PJ, RJ	MG		
		LJ	LD, LG	3	
	LJ	JD, JG, HD, HG, MA	2, 3		
	35,000	LC		FH, HD, HG, HJ, JD, JG, JJ, LA	
		50,000		HL, JL	FA, HD, HG, HJ
	JL			JD, JG, JJ	
	PK			HJ, JJ, MJ	
	LL			LD, LG, LJ	3
	LL	HD, HG, HJ, JD, JG, JJ, MA		2, 3	
	100,000	FI, KI			HD, HG, HJ
		KI			JD, JG, JJ
		KI, LI			FH
LI		LA			
HR		FA, HD, HG, HJ, HL			
JR		FA, HD, HG, HJ, HL, JD, JG, JJ, JL			
LR	HJ, HL, JJ, JL	1			
600Y/347	18,000		MG	FA (25 A Max.)	
	25,000		MJ	FA (25 A Max.)	
	50,000	HL, JL	FJ		
347	18,000	BG6, HG, JG, LG, MG, PG	BD6		
		BJ, HJ, JJ, LJ, MJ, PJ	BD6, BG6		
	50,000	HL, JL	BD6, BG6, BJ		
	100,000	JR	BD6 (60 A Max.), BG6, BJ		
		HR	BD6, BG6, BJ		

Table 3: Series Connected Circuit Breaker Ratings (RMS Symmetrical) (continued)

Maximum System Voltage AC ²	Maximum Short Circuit Current Rating	Square D Brand Integral or Remote 2- or 3-Pole Main Circuit Breaker ¹	Square D Brand Branch Circuit Breaker	
			Catalog Designation	Poles
600Y/347	18,000	BG6, HG, JG, LG, MG, PG	BD6	3
	25,000	BJ, HJ, JJ, LJ, MJ, PJ	BD6, BG6	
	50,000	HL, JL, LL	BD6, BG6, BJ	
	100,000	HR, JR	BD6, BG6, BJ	

¹ LD, LG, LJ, and LL are only available in 3-pole configurations.

² For indicated circuit breakers rated less than this maximum voltage, the indicated short circuit current rating also applies, but at the voltage rating of the circuit breaker.

Table 4: NF Panel Mission Critical Breaker Selectivity

Maximum SCCR (RMS Symmetrical)	Integral or Remote Main Circuit Breakers	Branch Circuit Breakers			
		Type ¹	1-pole	2-pole	3-pole
Series Rated and Selective to 18 kA at 240 Vac	J-W, 250 A	ED, EG, EJ	15–70	15–125	15–125
Series Rated and Selective to 7 kA at 480Y/277 Vac	J-W, 250 A	ED, EG, EJ	15–70	70–125	70–125
Series Rated and Selective to 10 kA at 480Y/277 Vac	J-W, 250 A	ED, EG, EJ	15–60	15–60	15–60
Series Rated and Selective to 30 kA at 480Y/277 Vac or at 240 Vac	L-W, 250 A L-W, 400 A L-W, 600 A	ED, EG, EJ	15–70	15–125	15–125

¹ Including EPD circuit breakers

Table 5: NQ Panel Mission Critical Breaker Selectivity

Maximum SCCR (RMS Symmetrical)	Integral or Remote Main Circuit Breakers	Branch Circuit Breakers			
		Type ¹	1-pole	2-pole	3-pole
Fully Rated and Selective to 10 kA at 208Y/120 Vac or at 240/120 Vac	J-W, 250 A L-W, 250 A	QO(B)	10–70	10–125	10–125
		QO(B)-H			
		QO(B)-VH			
		QH			
Series Rated and Selective to 12 kA at 208Y/120 Vac or at 240/120 Vac	J-W, 250 A	QO(B)	10–70	10–125	10–60
		QO(B)-H			
		QO(B)-VH			
		QH			
Series Rated and Selective to 15 kA at 208Y/120 Vac or at 240/120 Vac	J-W, 250 A	QO(B)	10–60	10–60	10–30
		QO(B)-H			
		QO(B)-VH			
		QH			
Series Rated and Selective to 18 kA at 208Y/120 Vac or at 240/120 Vac	J-W, 250 A	QO(B)	10–30	10–30	—
		QO(B)-H			
		QO(B)-VH			
		QH			
	L-W, 250 A	QO(B)	10–60	10–60	10–60
		QO(B)-H			
		QO(B)-VH			
		QH			
Series Rated and Selective to 30 kA at 208Y/120 Vac or at 240/120 Vac	L-W, 400 A L-W, 600 A	QO(B)	15–70	15–150	15–150
		QO(B)-H			
		QO(B)-VH			
		QH			

¹ Including AFI, CAFI, EPD and GFI Circuit Breakers

**Table 6: I-Line Series Connected Fuse Ratings
(RMS Symmetrical)**

Maximum System Voltage AC 1	Maximum Short Circuit Current Rating	Remote Main Fuse		Square D Branch Circuit Breaker Catalog Designation (2- or 3-Pole) Unless Otherwise Stated
		Max. A	Class	
120/240 1Ø 208Y/120	100,000	1200 A	L, T (300 V)	QD, QG
		800 A	T (600 V)	
		600 A	J, RK5	
240	65,000	1200 A	L, T (300 V)	QD
		800 A	T (600 V)	
		600 A	J, RK5	
	100,000	1200 A	L, T (300 V)	QD, QG (2-Pole)
			800 A	
		600 A	J, RK5	FA, FH, KA, KH, KC, LA, LH, MA, MH, MX, PG FH, KA, KH, LA, LH, MA, MH, MX, PG, HD, HG, HJ, HL, JD, JG, JJ, JL HD, HG, HJ, HL, JD, JG, JJ, JL
			J, T (600 V)	
			RK5	
			J	
800 A		T (600 V)	FH, KA, KH, LA, LH, MA, MH, MX, PG	
		T (300 V)	PG	
		L	FH, KA, KH, LA, LH, MA, MH, MX, PG	
1200 A		L	FH, KH, LA, LH, MA, MH, MX, PG	
		T (600 V)	HD, HG, HJ, HL, JD, JG, JJ, JL	
		L	NA, NC, NX, PJ, PL	
1600/2000 A		L	HD, HG, HJ, HL, JD, JG, JJ, JL	
4000 A		L	HD, HG, HJ, HL, JD, JG, JJ, JL	
200,000		600 A	J, T (600 V)	FA (3-pole only) FH, FC, KH, KC, LA, LH, LC, MA, MH, MX, NA, NC, NX, PG, PJ, PL
	RK5		FH, FC, HD, HG, HJ, HL, JD, JG, JJ, JL, KH, KC, LA, LH, LC, MA, MH, MX, NC, NX, PG, PJ, PL	
	J		HD, HG, HJ, HL, JD, JG, JJ, JL	
	800 A	T (600 V)	FH, FC, KA, KH, KC, LA, LH, LC, MA, MH, MX, NA, NC, NX, PG, PJ, PL	
		T (300 V)	PG, PJ, PL	
	L	L	FH, FC, KH, KC, LA, LH, LC, MA, MH, MX, NA, NC, NX, PG, PJ, PL	
		L	FC, KH, KC, LC, MA, MH, MX, NA, NC, NX, PG, PJ, PL	
	1200 A	L	FC, KH, KC, LC, MA, MH, MX, NA, NC, NX, PG, PJ, PL	
		T (600 V)	HD, HG, HJ, HL, JD, JG, JJ, JL	
	1600/2000 A	L	NA, NC, NX, PJ, PL	
	4000 A	L	HD, HG, HJ, HL, JD, JG, JJ, JL	

Table 6: I-Line Series Connected Fuse Ratings (RMS Symmetrical) (continued)

Maximum System Voltage AC ¹	Maximum Short Circuit Current Rating	Remote Main Fuse		Square D Branch Circuit Breaker Catalog Designation (2- or 3-Pole) Unless Otherwise Stated	
		Max. A	Class		
480	100,000	400 A	J, T(600 V)	HD, HG, HJ, HL, JD, JG, JJ, JL	
		600 A	J, RK5	HJ, HL, JJ, JL	
		600 A	J, T (600 V)	FC, KA, KH, KC, LA, LH, LC, MA, MH, MX, NA, PG, PJ	
			RK5	FC, KA, KH, KC, LA, LH, LC, MA, MH, MX, NA, PG, PJ	
		800 A	L, T(600V)	FC, KA, KH, KC, LA, LH, LC, MA, MH, MX, NA, PG, PJ	
		1200 A	L	FC, KH, KC, LA, LH, LC, MA, MH, MX, NA, PG, PJ	
			T (600 V)	HJ, HL, JJ, JL	
		1600 A	L	KC, LC, MA, MH, MX, NA, PG, PJ	
	2000 A	L	KC, LC, MH, MG, MJ, MX, NA, PG, PJ		
	4000 A	L	HJ, HL, JJ, JL		
	200,000	200 A	RK5	HJ, HL	
		400 A	J	FA, FH, FC, HJ, HL, JJ, JL, KA, KH, KC, LA, LH, LC, MA, MH, MX, NA, NC, NX, PG, PJ, PL	
			T (600 V)	FA, FH, FC, HJ, HL, JJ, JL, KA, KH, KC, LA, LH, MA, MH, MX, NA, NC, NX	
		600 A	J	FC, KA, KH, KC, LA, LH, LC, MA, MH, MX, MG, MJ, NA, NC, NX, PG, PJ, PL	
			T(600 V)	KA, KH, KC, LA, LH, MA, MH, MX, NA, NC, NX	
			RK5	KC, LA, LH, LC, MA, MH, MX, MG, MJ, NC, NX, PG, PJ	
		800 A	T(300 V)	PG, PJ, PL	
			T(600 V)	KA, KH, KC, LA, LH, MA, MH, MX, MG, MJ, NA, NC, NX, PG, PJ, PL	
			L	KC, LA, LH, LC, MA, MH, MX, NA, NC, NX, PG, PJ, PL	
		1200 A	L	KC, LC, MA, MH, MX, MG, MJ, NA, NC, NX, PG, PJ, PL	
	1600/2000 A	L	NA, NC, NX		
	600	100,000	30 A	CC	HG, JG (Molded Case Switches)
			200 A	J	HD, HG, HJ, HL, JD, JG, JJ, JL
			400 A	J, T (600 V)	HJ, HL, JJ, JL

¹ For indicated circuit breakers rated less than this maximum voltage. The indicated short circuit current rating also applies, but at the voltage rating of the circuit breaker.

Table 7: Series Connected Circuit Breaker Ratings (RMS Symmetrical)

Max. System Voltage AC ¹	Max. Short Circuit Current Rating	Square D Brand Integral or Remote Main Circuit Breakers and Remote Main Fuses	Square D Brand Branch Circuit Breaker Catalog Designation and Allowable Ampere Ranges				
			Circuit Breaker Abbreviation ²	1 Pole	2 Pole	3 Pole	
120 120/240 240	65,000	EG, BG, HG, JG, LG, DG, LH, MH	EDB	15–70 A	15–125 A	15–125 A	
		FG	EDB	15–70 A	15–110 A	15–110 A	
		FH	EDB	15–70 A	15–100 A	15–100 A	
		KH	EDB	15–70 A	—	15–125 A	
		EG	EDB-G3	15–30 A	15–30 A	15–30 A	
	100,000	EJ, BJ, HJ, JJ, LJ, DJ	EDB, EGB	15–70 A	15–125 A	15–125 A	
		FC	EDB, EGB	15–70 A	15–100 A	15–100 A	
		FJ	EDB	15–70 A	15–110 A	15–110 A	
		KC, LC, LE, LX	EDB, EGB	15–70 A	15–125 A	15–125 A	
		EJ, BJ, HJ, JJ, FC, KC	ECB-G3	15–30 A	15–30 A	15–30 A	
	125,000	HL, JL	EDB, EGB, EJB	15–70 A	15–125 A	15–125 A	
		HL, JL	ECB-G3	15–30 A	15–30 A	15–30 A	
	200,000	HR, JR, LR	EDB, EGB, EJB	15–70 A	15–125 A	15–125 A	
		KI	EDB, EGB	—	15–125 A	—	
		LXI, LI	EDB	15–70 A	15–125 A	—	
		FI	EDB	—	15–100 A	—	
		HR, JR, FI, KI	ECB-G3	15–30 A	15–30 A	15–30 A	
		Class J or T (600 V) 200 A Max Fuses	ECB-G3	15–30 A	15–30 A	15–30 A	
	277 480Y/277	35,000	EG, BG, HG, JG, LG, DG, LH	EDB	15–70 A	15–125 A	15–125 A
			FG	EDB	15–70 A	15–110 A	15–110 A
KH			EDB	15–70 A	15–125 A	—	
EG, BG, HG, JG, LG, DG, KH, LH			EDB-EPD	15–50 A	—	—	
EG, BG, HG, JG			ECB-G3	15–30 A	15–30 A	15–20 A	

Continued on next page

Table 7: Series Connected Circuit Breaker Ratings (RMS Symmetrical)

Max. System Voltage AC ¹	Max. Short Circuit Current Rating	Square D Brand Integral or Remote Main Circuit Breakers and Remote Main Fuses	Square D Brand Branch Circuit Breaker Catalog Designation and Allowable Ampere Ranges				
			Circuit Breaker Abbreviation ²	1 Pole	2 Pole	3 Pole	
277 480Y/277	65,000	EJ, BJ, HJ, JJ, LJ, DJ, KC, LC, LE, LX	EDB, EGB	15–70 A	15–125 A	15–125 A	
		FC	EDB, EGB	15–70 A	15–100 A	15–100 A	
		FJ	EDB	15–70 A	15–110 A	15–110 A	
		EJ, BJ, HJ, JJ, LJ, LL, DJ, DL, FC, KC, LC, LE, LX	EDB-EPD, EGB-EPD	15–50 A	—	—	
		EJ, BJ, HJ, JJ, FC, KC	ECB-G3	15–30 A	15–30 A	15–20 A	
	100,000	HL, JL, LL, DL	EDB, EGB, EJB	15–70 A	15–125 A	15–125 A	
		HL, JL, LL	EDB-EPD, EGB-EPD, EJB-EPD	15–50 A	—	—	
		Class J or T (600 V) 400 A Max Fuses	EDB, EGB, EJB	15–70 A	15–125 A	15–125 A	
		Class J or T (600 V) 400 A Max Fuses	EDB-EPD, EGB-EPD, EJB-EPD	15–50 A	—	—	
	200,000	HR, JR, LR, KI, LI, LXI	EDB, EGB, EJB	15–70 A	15–125 A	15–125 A	
		FI	EDB, EGB, EJB	15–70 A	15–100 A	15–100 A	
		HR, JR, LR, FI, KI, LI, LXI	EDB-EPD, EGB-EPD, EJB-EPD	15–50 A	—	—	
		HR, JR, FI, KI	ECB-G3	15–30 A	15–30 A	15–20 A	
		Class J or T (600 V) 200 A Max Fuses	EDB, EGB, EJB	15–70 A	15–125 A	15–125 A	
		Class J or T (600 V) 200 A Max Fuses	EDB-EPD, EGB-EPD, EJB-EPD	15–50 A	—	—	
		Class J or T (600 V) 200 A Max Fuses	ECB-G3	15–30 A	15–30 A	15–20 A	
	347 600Y/347	18,000	HG, BG, JG, LG	EDB	15–70 A	15–100 A	15–100 A
		25,000	EJ, BJ, HJ, JJ, LJ, KH, LH	EDB, EGB	15–70 A	15–100 A	15–100 A
			FJ	EDB, EGB	15–30 A	—	—
		35,000	LC, LE, LX	EDB, EGB, EJB	15–70 A	15–100 A	15–100 A
50,000		HL, JL, LL	EDB, EGB, EJB	15–70 A	15–100 A	15–100 A	

Continued on next page

ENGLISH

Table 7: Series Connected Circuit Breaker Ratings (RMS Symmetrical)

Max. System Voltage AC ¹	Max. Short Circuit Current Rating	Square D Brand Integral or Remote Main Circuit Breakers and Remote Main Fuses	Square D Brand Branch Circuit Breaker Catalog Designation and Allowable Ampere Ranges			
			Circuit Breaker Abbreviation ²	1 Pole	2 Pole	3 Pole
347 600Y/347	65,000	HR, JR, KI	EDB, EGB, EJB	15–70 A	15–100 A	15–100 A
		FI	EDB, EGB, EJB	15–70 A	15–100 A	15–100 A
		LR, LI, LXI	EJB	15–70 A	15–100 A	15–100 A
	200,000	Class J or T (600 V) 200 A Max Fuses	EDB, EGB, EJB	15–70 A	15–100 A	15–100 A

¹ Short circuit tests are conducted at 100-105% of the maximum rated voltage of the panelboard.

² EDB-EPD, EGB-EPD and EJB-EPD suitable for 480Y/277Vac or 277 Vac ONLY.

Table 8: Series Connected Breaker Ratings (RMS Symmetrical)

Max. System Voltage AC 1, 2	Max. Short Circuit Current Rating	Square D Brand Integral or Remote Main Circuit Breakers and Remote Main Fuses ^{3, 4, 5, 6,}	Square D Brand Branch Circuit Breaker Catalog Designation and Allowable Ampere Ranges 7, 8, 9			
			Type	1 Pole	2 Pole	3 Pole
120/240 1P/3W 208Y/120 3P/4W 240/120 3P/4W	18,000	LA/LH MC	QO (B)	15–30 A	15–30 A	—
	22,000	QO (B) VH QOB-VH	QO (B)	15–70 A	15–125 A	—
			QO (B) GFI	15–30 A	15–60 A	—
			QO (B) EPD	15–30 A	15–60 A	—
			QO (B) PL	15–30 A	15–60 A	—
			QO (B) AFI	15–20 A	—	—
			QO (B) CAFI	15–20 A	15–20 A	—
			QO (B) DF	15–20 A	—	—
	25,000	QD	QO (B)	15–70 A	15–125 A	—
			QOB-VH	—	150 A	—
			QO (B) PL	15–30 A	15–60 A	—
			QO (B) GFI	15–30 A	15–60 A	—
			QO (B) EPD	15–30 A	15–60 A	—
			QO (B) AFI	15–20 A	—	—
			QO (B) CAFI	15–20 A	15–20 A	—
		QO (B) DF	15–20 A	—	—	
		ED, FD	QO (B)	15–70 A	15–125 A	—
			QO (B) GFI	15–30 A	15–60 A	—
			QO (B) EPD	15–30 A	15–60 A	—
			QO (B) AFI	15–20 A	—	—
			QO (B) CAFI	15–20 A	15–20 A	—
		BD, HD, JD, LD	QO (B)	15–70 A	15–125 A	—
			QOB-VH	—	150 A	—
			QO (B) PL	15–30 A	15–60 A	—
			QO (B) GFI	15–30 A	15–60 A	—
			QO (B) EPD	15–30 A	15–60 A	—
	QO (B) AFI		15–20 A	—	—	

Continued on next page

Table 8: Series Connected Breaker Ratings (RMS Symmetrical) (continued)

Max. System Voltage AC 1, 2	Max. Short Circuit Current Rating	Square D Brand Integral or Remote Main Circuit Breakers and Remote Main Fuses ^{3, 4, 5, 6,}	Square D Brand Branch Circuit Breaker Catalog Designation and Allowable Ampere Ranges 7, 8, 9			
			Type	1 Pole	2 Pole	3 Pole
120/240 1P/3W 208Y/120 3P/4W 240/120 3P/4W	25,000	BD, HD, JD, LD	QO (B) CAFI	15–20 A	15–20 A	—
			QO (B) DF	15–20 A	—	—
	42,000	LA, MA	QO (B)	15–30 A	15–30 A	—
			LC 400 A	QO (B)	15–70 A	15–70 A
		LC 600 A	QO (B) GFI	15–30 A	15–60 A	—
			QO (B) EPD	15–30 A	15–60 A	—
	65,000	LC 400 A	QO (B)	15–30 A	15–30 A	—
			QO (B) GFI	15–30 A	15–60 A	—
			QO (B) EPD	15–30 A	15–60 A	—
		LC 600 A	QO (B) VH	15–70 A	15–125 A	—
			QOB-VH	—	150 A	—
			QO (B) GFI	15–30 A	—	—
			QO (B) EPD	15–30 A	—	—
			QO (B) AFI	15–20 A	—	—
			QO (B) CAFI	15–20 A	15–20 A	—
			QO (B) DF	15–20 A	—	—
		DJ-W 150–600 A MC	QO (B)	15–70 A	15–100 A	—
			QO (B) VH	15–70 A	15–125 A	—
			QO (B) GFI	15–30 A	15–60 A	—
			QO (B) EPD	15–30 A	15–60 A	—
			QO (B) AFI	15–20 A	—	—
			QO (B) CAFI	15–20 A	15–20 A	—
			QO (B) DF	15–20 A	—	—
		QG	QO (B)	15–70 A	15–125 A	—
			QO (B) VH	15–70 A	15–125 A	—
			QOB-VH	—	150 A	—
			QO (B) GFI	15–30 A	15–60 A	—
			QO (B) PL	15–30 A	15–60 A	—
QO (B) AFI			15–20 A	—	—	
QO (B) CAFI			15–20 A	15–20 A	—	
QO (B) DF			15–20 A	—	—	

Continued on next page

Table 8: Series Connected Breaker Ratings (RMS Symmetrical) (continued)

Max. System Voltage AC 1, 2	Max. Short Circuit Current Rating	Square D Brand Integral or Remote Main Circuit Breakers and Remote Main Fuses ^{3, 4, 5, 6,}	Square D Brand Branch Circuit Breaker Catalog Designation and Allowable Ampere Ranges 7, 8, 9			
			Type	1 Pole	2 Pole	3 Pole
120/240 1P/3W 208Y/120 3P/4W 240/120 3P/4W	65,000	EG, FG	QO (B)	15–70 A	15–125 A	—
			QO (B) GFI	15–30 A	15–60 A	—
			QO (B) EPD	15–30 A	15–60 A	—
			QO (B) EPE	—	—	—
			QO (B) AFI	15–20 A	—	—
			QO (B) CAFI	15–20 A	15–20 A	—
			QO (B) DF	15–20 A	—	—
		BG, HG, JG, LG	QO (B)	15–70 A	15–125 A	—
			QOB-VH	—	150 A	—
			QO (B) PL	15–30 A	15–60 A	—
			QO (B) GFI	15–30 A	15–60 A	—
			QO (B) EPD	15–30 A	15–60 A	—
			QO (B) AFI	15–20 A	—	—
			QO (B) CAFI	15–20 A	15–20 A	—
	100,000	FC, KC	QO (B)	15–70 A	15–100 A	—
			QO (B)	15–70 A	15–125 A	—
		DJ 400 A	QOB-VH	—	150 A	—
			QO (B) GFI	15–30 A	15–60 A	—
			QO (B) EPD	15–30 A	15–60 A	—
			QO (B) AFI	15–20 A	—	—
			QO (B) CAFI	15–20 A	15–20 A	—
			QO (B) DF	15–20 A	—	—
		QJ	QO (B)	15–70 A	15–125 A	—
			QOB-VH	—	150 A	—
			QO (B) PL	15–30 A	15–60 A	—
			QO (B) GFI	15–30 A	15–60 A	—
			QO (B) EPD	15–30 A	15–60 A	—
			QO (B) AFI	15–20 A	—	—
QO (B) CAFI	15–20 A		15–20 A	—		
QO (B) DF	15–20 A		—	—		

Continued on next page

Table 8: Series Connected Breaker Ratings (RMS Symmetrical) (continued)

Max. System Voltage AC 1, 2	Max. Short Circuit Current Rating	Square D Brand Integral or Remote Main Circuit Breakers and Remote Main Fuses ^{3, 4, 5, 6,}	Square D Brand Branch Circuit Breaker Catalog Designation and Allowable Ampere Ranges ^{7, 8, 9}				
			Type	1 Pole	2 Pole	3 Pole	
120/240 1P/3W 208Y/120 3P/4W 240/120 3P/4W	100,000	EJ	QO (B)	15–70 A	15–125 A	—	
			QO (B) GFI	15–30 A	15–60 A	—	
			QO (B) EPD	15–30 A	15–60 A	—	
			QO (B) AFI	15–20 A	—	—	
			QO (B) CAFI	15–20 A	15–20 A	—	
		QO (B) DF	15–20 A	—	—		
		FJ	QO (B)	15–70 A	15–125 A	—	
		BJ, HJ, JJ	QO (B)	15–70 A	15–125 A	—	
			QOB-VH	—	150 A	—	
			QO (B) PL	15–30 A	15–60 A	—	
			QO (B) GFI	15–30 A	15–60 A	—	
			QO (B) EPD	15–30 A	15–60 A	—	
			QO (B) AFI	15–20 A	—	—	
			QO (B) CAFI	15–20 A	15–20 A	—	
		QO (B) DF	15–20 A	—	—		
		LJ	QO (B)	15–70 A	15–125 A	—	
			QOB-VH	—	150 A	—	
			QO (B) GFI	—	15–60 A	—	
			QO (B) EPD	—	15–60 A	—	
			QO (B) AFI	15–20 A	—	—	
			QO (B) CAFI	15–20 A	15–20 A	—	
		QO (B) DF	15–20 A	—	—		
		125,000	HL, JL	QO (B)	15–70 A	15–125 A	—
				QOB-VH	—	150 A	—
				QO (B) PL	15–30 A	15–60 A	—
				QO (B) GFI	15–30 A	15–60 A	—
				QO (B) EPD	15–30 A	15–60 A	—
				QO (B) AFI	15–20 A	—	—
QO (B) CAFI	15–20 A			15–20 A	—		
QO (B) DF	15–20 A			—	—		

Continued on next page

Table 8: Series Connected Breaker Ratings (RMS Symmetrical) (continued)

Max. System Voltage AC 1, 2	Max. Short Circuit Current Rating	Square D Brand Integral or Remote Main Circuit Breakers and Remote Main Fuses ^{3, 4, 5, 6,}	Square D Brand Branch Circuit Breaker Catalog Designation and Allowable Ampere Ranges ^{7, 8, 9}			
			Type	1 Pole	2 Pole	3 Pole
120/240 1P/3W 208Y/120 3P/4W 240/120 3P/4W	200,000	HR, JR	QO (B)	15–70 A	15–125 A	—
			QO (B) GFI	15–30 A	15–60 A	—
			QO (B) EPD	15–30 A	15–60 A	—
			QO (B) AFI	15–20 A	—	—
			QO (B) CAFI	15–20 A	15–20 A	—
			QO (B) DF	15–20 A	—	—
240 1P/2W	25,000	QD, BD, HD, JD, LD	QO (B) H	—	15–100 A	—
	42,000	LA, MA	QDL	—	70–225 A	—
	65,000	DJ 400 A, QG, BG, HG, JG, LG	QO (B) H	—	15–100 A	—
	100,000	DJ 400 A, BJ, HJ, JJ, LJ	QO (B) H	—	15–100 A	—
	125,000	HL, JL	QO (B) H	—	15–100 A	—
208Y/120 3P/4W	18,000	LA/LH MC	QO (B)	—	—	15–30 A
	22,000	QO (B) VH, QOB-VH	QO (B) GFI	—	—	15–50 A
	25,000	QD, ED, FD, BD, HD, JD	QO (B) GFI	—	—	15–50 A
		LD	QO (B) GFI	—	—	15–30 A
	65,000	DJ-W 150–600 A MC	QO (B) VH	—	—	15–100 A
			QOB-VH	—	—	110–150 A
		QG, EG, FG, BG, HG, JG	QO (B) GFI	—	—	15–50 A
		LC, DG, DJ, DL, LG	QO (B) GFI	—	—	15–30 A
	100,000	DJ 400 A	QO (B) VH	—	—	15–100 A
			QOB-VH	—	—	110–150 A
		QJ	QO (B)	—	—	15–30 A
			QO (B) VH	—	—	15–100 A
			QOB-VH	—	—	110–150 A
QO (B) PL			—	—	15–30 A	
QO (B) GFI			—	—	15–50 A	
QO (B) EPD			—	—	15–50 A	
QO (B) EPE			—	—	15–50 A	
QO (B) GFI			—	—	15–50 A	
EJ, BJ, HJ, JJ	QO (B) GFI	—	—	15–50 A		

Continued on next page

Table 8: Series Connected Breaker Ratings (RMS Symmetrical) (continued)

Max. System Voltage AC 1, 2	Max. Short Circuit Current Rating	Square D Brand Integral or Remote Main Circuit Breakers and Remote Main Fuses ^{3, 4, 5, 6,}	Square D Brand Branch Circuit Breaker Catalog Designation and Allowable Ampere Ranges ^{7, 8, 9}			
			Type	1 Pole	2 Pole	3 Pole
240/120 3P/4W 240 3P/3W	22,000	QO (B) VH QOB-VH	QO (B)	—	—	15–100 A
			QO (B) EPD	—	—	15–50 A
			QO (B) EPE	—	—	15–50 A
	25,000	QD	QO (B)	—	—	15–30 A
			QO (B) VH	—	—	15–100 A
			QOB-VH	—	—	110–150 A
			QO (B) PL	—	—	15–30 A
			QO (B) EPD	—	—	15–50 A
			QO (B) EPE	—	—	15–50 A
		ED, FD	QO (B)	—	—	15–100 A
			QO (B) EPD	—	—	15–50 A
			QO (B) EPE	—	—	15–50 A
		BD, HD, JD	QO (B)	—	—	15–100 A
			QOB-VH	—	—	110–150 A
			QO (B) PL	—	—	15–30 A
			QO (B) EPD	—	—	15–50 A
			QO (B) EPE	—	—	15–50 A
			LD	QO(B)	—	—
		QO (B) VH		—	—	15–100 A
		QOB-VH		—	—	110–150 A
		QO (B) EPD		—	—	15–30 A
	QO (B) EPE	—		—	15–30 A	
	42,000	LA, MA	QDL	—	—	70–225 A
			QO (B) VH	—	—	15–30 A
		LC	QO (B) VH	—	—	15–100 A
	65,000	MG	QOB-VH	—	—	110–150 A
		LC 400 A	QO (B) VH	—	—	15–100 A
			LC 600 A	QO (B) VH	—	—
		QO (B) EPD		—	—	15–30 A
		QO (B) EPE		—	—	15–30 A
DJ 400 A		QO (B) VH	—	—	15–100 A	
		QOB-VH	—	—	110–150 A	

Continued on next page

Table 8: Series Connected Breaker Ratings (RMS Symmetrical) (continued)

Max. System Voltage AC 1, 2	Max. Short Circuit Current Rating	Square D Brand Integral or Remote Main Circuit Breakers and Remote Main Fuses ^{3, 4, 5, 6,}	Square D Brand Branch Circuit Breaker Catalog Designation and Allowable Ampere Ranges ^{7, 8, 9}			
			Type	1 Pole	2 Pole	3 Pole
240/120 3P/4W 240 3P/3W	65,000	DJ, DG, DL 150–600 A	QO (B) EPD	—	—	15–30 A
			QO (B) EPE	—	—	15–30 A
		QG	QO (B)	—	—	15–30 A
			QO (B) VH	—	—	15–100 A
			QOB-VH	—	—	110–150 A
			QO (B) PL	—	—	15–30 A
		EG, FG	QO (B)	—	—	15–100 A
			QOB-VH	—	—	110–125 A
			QO (B) EPD	—	—	15–50 A
			QO (B) EPE	—	—	15–50 A
		BG, HG, JG	QO (B)	—	—	15–100 A
			QOB-VH	—	—	110–150 A
			QO (B) PL	—	—	15–30 A
			QO (B) EPD	—	—	15–50 A
			QO (B) EPE	—	—	15–50 A
		LG	QO (B)	—	—	15–30 A
	QO (B) VH		—	—	15–100 A	
	QOB-VH		—	—	110–150 A	
	QO (B) EPD		—	—	15–30 A	
			QO (B) EPE	—	—	15–30 A
	100,000	FC, KC	QO (B)	—	—	15–100 A
			QO (B)	—	—	15–100 A
		EJ	QOB-VH	—	—	110–125A
			QO (B) EPD	—	—	15–50 A
			QO (B) EPE	—	—	15–50 A
			QO (B)	—	—	15–100 A
		FJ	QOB-VH	—	—	110–125A
			QO (B)	—	—	15–100 A
BJ, HJ, JJ		QOB-VH	—	—	110–150 A	
		QO (B) PL	—	—	15–30 A	
		QO (B) EPD	—	—	15–50 A	
		QO (B) EPE	—	—	15–50 A	
	QO (B)	—	—	15–30 A		
LJ	QO (B) VH	—	—	15–100 A		
	QOB-VH	—	—	110–150 A		
	QO (B)	—	—	15–30 A		

Table 8: Series Connected Breaker Ratings (RMS Symmetrical) (continued)

Max. System Voltage AC 1, 2	Max. Short Circuit Current Rating	Square D Brand Integral or Remote Main Circuit Breakers and Remote Main Fuses ^{3, 4, 5, 6,}	Square D Brand Branch Circuit Breaker Catalog Designation and Allowable Ampere Ranges ^{7, 8, 9}			
			Type	1 Pole	2 Pole	3 Pole
240/120 3P/4W 240 3P/3W	125,000	HL, JL	QO (B)	—	—	15–100 A
			QOB-VH	—	—	110–150 A
			QO (B) PL	—	—	15–30 A
			QO (B) EPD	—	—	15–50 A
	200,000	FI, KI, HR, JR	QO (B) EPE	—	—	15–50 A
			QO (B)	—	—	15–100 A
120/240 1P/3W 208Y/120 3P/4W 240/120 3P/4W	42,000	400 A Max. Class T3 Fuses	QO (B) VH	15–70 A	15–125 A	—
	65,000	400 A Max. Class J Fuses	QO (B) VH	15–70 A	15–125 A	—
			QO (B) AFI	15–20 A	—	—
			QO (B) CAFI	15–20 A	15–20 A	—
			QO (B) DF	15–20 A	—	—
		400 A Max. Class T6 Fuses	QO (B) VH	15–70 A	15–125 A	—
			QOB-VH	—	150 A	—
			QO (B) AFI	15–20 A	—	—
			QO (B) CAFI	15–20 A	15–20 A	—
	100,000	200 A Max. Class T3 Fuses	QO (B) DF	15–20 A	—	—
			QO (B)	15–70 A	15–125 A	—
			QO (B) GFI	15–30 A	15–60 A	—
			QO (B) EPD	15–30 A	15–60 A	—
		200 A Max. Class T6 or J Fuses	QO (B) AFI	15–20 A	—	—
			QO (B) CAFI	15–20 A	15–20 A	—
			QO (B) DF	15–20 A	—	—
QO (B)			15–70 A	15–125 A	—	
200,000	200 A Max. Class T6 or J Fuses	QO (B) GFI	15–30 A	15–60 A	—	
		QO (B) EPD	15–30 A	15–60 A	—	
	400 A Max. Class T3 Fuses	QO (B)	15–70 A	15–125 A	—	
		QO (B) GFI	15–30 A	15–60 A	—	
QO (B) EPD	15–30 A	15–60 A	—			

Continued on next page

Table 8: Series Connected Breaker Ratings (RMS Symmetrical) (continued)

Max. System Voltage AC 1, 2	Max. Short Circuit Current Rating	Square D Brand Integral or Remote Main Circuit Breakers and Remote Main Fuses ^{3, 4, 5, 6,}	Square D Brand Branch Circuit Breaker Catalog Designation and Allowable Ampere Ranges ^{7, 8, 9}			
			Type	1 Pole	2 Pole	3 Pole
208Y/120 3P/4W	65,000	400 A Max. Class J	QO (B) GFI	—	—	15–50 A
	100,000	200 A Max. Class T3	QO (B) GFI	—	—	15–50 A
	200,000	200 A Max. Class T6 or J Fuses	QO (B) GFI	—	—	15–50 A
		400 A Max. Class T3 Fuses	QO (B) GFI	—	—	15–50 A
240/120 3P/4W 240 3P/3W	50,000	600 A Max. Class T3 Fuses	QO (B) VH	—	—	15–30 A
	65,000	400 A Max. Class J Fuses	QO (B) VH	—	—	15–100 A
		400 A Max. Class T6 Fuses	QO (B) VH	—	—	15–100 A
	100,000	200 A Max. Class T3 Fuses	QOB-VH	—	—	110–150 A
			QO (B)	—	—	15–100 A
			QO (B) EPD	—	—	15–50 A
			QO (B) EPE	—	—	15–50 A
	200,000	200 A Max. Class T6 or J Fuses	QO (B)	—	—	15–100 A
			QO (B) EPD	—	—	15–50 A
			QO (B) EPE	—	—	15–50 A
400 A Max. Class T3 Fuses			QO (B)	—	—	15–100 A
			QO (B) EPD	—	—	15–50 A
			QO (B) EPE	—	—	15–50 A

¹ Series Ratings listed at higher system voltages apply to lower system voltages (Example: 240 3P/3W covers 208Y/120 3P/4W).

² Short circuit tests are conducted at 100–105% of the maximum rated voltage of the panelboard.

³ "MC" denotes Mission Critical circuit breakers.

⁴ To achieve selective coordination, the rating of the DJ Main circuit breaker must be at least two times greater than the ampere rating of any branch circuit breaker.

⁵ Where LG is shown, LJ and LL can be used.

⁶ Unless otherwise noted, main breakers can be applied at the maximum available amperage rating.

⁷ Suffixes HID, SWD, and SWN may also be applied to the applicable branch circuit breakers shown above. Suffix SWN may not be applied in combination with LC main breakers.

⁸ Where QO(B) circuit breakers are shown above, QO(B)H, QO(B)VH, and QH(B) circuit breakers may also be used.

⁹ Two-pole CAFI circuit breakers cannot be used on 208Y/120V systems.

Additional Short Circuit Current Ratings

Square D I-Line plug-on lugs installed in this I-Line Combo panelboard and protected by indicated Square D circuit breakers are suitable for use where the available short circuit current is not greater than that shown in the following table. The short circuit current rating cannot exceed the rating marked on the protecting circuit breaker. The protecting circuit breakers may be the main, or if plugged onto the same I-Line bus stack, may be downstream from the plug-on lugs.

Table 9: Short Circuit Current Ratings for Plug-On Lugs with Protective Circuit Breakers

Catalog Number and Ampere Rating	Protecting Circuit Breakers			Maximum Available Short Circuit Current	
	Catalog Prefix	Number of Poles	Maximum Amperes	RMS Sym. kA	Volts AC
SL100, 100 A SL225, 225 A SL250, 250 A SL400, 400 A SL800, 800 A SL800M5, 800 A SL1200P5, 1200 A ¹ SL1200P6, 1200 A ¹ SL1200P7, 1200 A ¹ S33931, 1200 A ¹	FA	2, 3	100	25	240
				18	480
				14	600
	FH	2, 3	100	65	240
				25	480
				18	600
	FD	2, 3	100	25	240
				18	480Y
	FG	2, 3	100	65	240
				35	480Y
	FJ	2, 3	100	100	240
				65	480Y
SL225, 225 A SL400, 400 A SL800, 800 A SL800M5, 800 A SL1200P5, 1200 A ¹ SL1200P6, 1200 A ¹ SL1200P7, 1200 A ¹ S33931, 1200 A ¹	KA	2, 3	225	42	240
				25	480
				22	600
	KH	2, 3	225	65	240
				35	480
				25	600
	KC	2, 3	225	100	240
				65	480
				200	240
	KI	2, 3	225	200	480
				100	600
				65	240
DG	3	400	35	480	
			100	240	
			65	480	
DJ	3	400	125	240	
			65	480	
			100	480	
DL	3	400	125	240	
			100	480	

Table 9: Short Circuit Current Ratings for Plug-On Lugs with Protective Circuit Breakers *(continued)*

Catalog Number and Ampere Rating	Protecting Circuit Breakers			Maximum Available Short Circuit Current	
	Catalog Prefix	Number of Poles	Maximum Amperes	RMS Sym. kA	Volts AC
SL800, 800 A SL800M5, 800 A SL1200P5, 1200 A 1 SL1200P6, 1200 A 1 SL1200P7, 1200 A 1 S33931, 1200 A 1	DG	3	600	65	240
				35	480
	DJ	3	600	100	240
				65	480
	DL	3	600	125	240
				100	480
SL225, 225 A SL250, 250 A SL400, 400 A SL800, 800 A SL800M5, 800 A SL1200, 1200 A SL1200P5, 1200 A SL1200P6, 1200 A SL1200P7, 1200 A S33930, 1200 A S33931, 1200 A	BD6	2, 3	125	25	240
				18	480
				14	600Y
	BG6	2, 3	125	65	240
				35	480
				18	600Y
BJ	2, 3	125	100	240	
			65	480	
			25	600Y	
SL250, 250 A SL400, 400 A SL800, 800 A SL800M5, 800 A SL1200P5, 1200 A 1 SL1200P6, 1200 A 1 SL1200P7, 1200 A 1 S33931, 1200 A 1	HD/JD	2, 3	150/250	25	240
				18	480
				14	600
	HG/JG	2, 3	150/250	65	240
				35	480
				18	600
	HJ/JJ	2, 3	150/250	100	240
				65	480
				25	600
	HL/JL	2, 3	150/250	125	240
				100	480
				50	600
HR/JR/KI	2, 3	150/250/250	200	240	
			200	480	
			100	600	

Table 9: Short Circuit Current Ratings for Plug-On Lugs with Protective Circuit Breakers (continued)

Catalog Number and Ampere Rating	Protecting Circuit Breakers			Maximum Available Short Circuit Current	
	Catalog Prefix	Number of Poles	Maximum Amperes	RMS Sym. kA	Volts AC
SL400, 400 A SL800, 800 A SL800M5, 800 A SL1200P5, 1200 A 1 SL1200P6, 1200 A 1 SL1200P7, 1200 A 1 S33931, 1200 A 1	LA	2, 3	400	42	240
				30	480
				22	600
	LH	2, 3	400	65	240
				35	480
				25	600
	LD	3	400	25	240
				18	480
				14	600
	LG	3	400	65	240
				35	480
				18	600
	LJ	3	400	100	240
				65	480
				25	600
	LL	3	400	125	240
				100	480
				50	600
	LR	3	400	200	240
				200	480
				100	600
SL400, 400 A SL800, 800 A S33931, 1200 A 1	LC/LX	2, 3	400	100	240
				65	480
				35	600
	LI/LXI	2, 3	400	200	240
				200	480
				100	600
SL800, 800 A SL800M5, 800 A 1 SL1200P5, 1200 A 1 SL1200P6, 1200 A 1 SL1200P7, 1200 A 1 S33931, 1200 A 1	LD	3	600	25	240
				18	480
				14	600
	LG	3	600	65	240
				35	480
				18	600
	LJ	3	600	100	240
				65	480
				25	600
	LL	3	600	125	240
				100	480
				50	600
	LR	3	600	200	240
				200	480
				100	600

ENGLISH

Table 9: Short Circuit Current Ratings for Plug-On Lugs with Protective Circuit Breakers (continued)

Catalog Number and Ampere Rating	Protecting Circuit Breakers			Maximum Available Short Circuit Current	
	Catalog Prefix	Number of Poles	Maximum Amperes	RMS Sym. kA	Volts AC
SL800, 800 A S33931, 1200 A ¹	LC/LX	2, 3	600	100	240
				65	480
				35	600
	LI/LXI	2, 3	600	200	240
				200	480
				100	600
	MA	2, 3	800	42	240
				30	480
				22	600
	MH/MX	2, 3	800	65	240
				65	480
				25	600
SL800M5, 800 A SL1200P5, 1200 A SL1200P6, 1200 A SL1200P7, 1200 A	MG, PG	2, 3	800	65	240
				35	480
				18	600
	MJ, PJ	2, 3	800	100	240
				65	480
				25	600
	PK	2, 3	800	65	240
				50	480
				50	600
	PL	2, 3	800	125	240
				100	480
				25	600
MA/MH/MX	2, 3	800	65	240	
			65	480	
			25	600	
SL1200P5, 1200 A ¹ SL1200P6, 1200 A ¹ SL1200P7, 1200 A ¹	PG	2, 3	1200	65	240
				35	480
				18	600
	PJ	2, 3	1200	100	240
				65	480
				25	600
	PK	2, 3	1200	65	240
				50	480
				50	600
	PL	2, 3	1200	125	240
				100	480
				25	600

Table 9: Short Circuit Current Ratings for Plug-On Lugs with Protective Circuit Breakers *(continued)*

Catalog Number and Ampere Rating	Protecting Circuit Breakers			Maximum Available Short Circuit Current	
	Catalog Prefix	Number of Poles	Maximum Amperes	RMS Sym. kA	Volts AC
S33931, 1200 A ¹	MG PG	2, 3	800	65	240
				35	480
	MJ PJ	2, 3	800	18	600
				100	240
				65	480
	PK	2, 3	1200	25	600
				65	240
				50	480
				50	600
	PL	2, 3	1200	125	240
				100	480

¹ S33931, SL1200P5, SL1200P6, SL1200P7 can be used on 800 A interiors as a main or a branch, or as a branch only on 1200 A interiors.

Appendix 2: Accessory Kits

An assortment of field-installable accessory kits are available for I-Line Combo panelboards:

- Equipment Ground Bar Kits, on page 52
- Compression Lug Kits for MG, MJ, L- and P Circuit Breakers, on page 53
- Circuit Breaker Lug Kits, on page 54
- Neutral Lug Kits, on page 55

Equipment Ground Bar Kits

Equipment ground bar kits, suitable for copper or aluminum wire, meet the grounding needs of I-Line Combo panelboards. Select the required kit according to the interior catalog number. Kits can be field installed.

Table 10: Equipment Ground Bar Kits Specifications

Panelboard	Use Ground Bar Kit Catalog Number	
	Aluminum ¹	Copper ²
All	PK32DGTA	PK32DGTACU

¹ Aluminum bars suitable for 60° C or 75° C copper or aluminum conductors.

² Copper bars suitable for 60° C or 75° C copper conductors.

NOTE: Ground bar mounting locations are identified by the ground symbol  stamped into the back wall of the enclosure.

Box Extension Kits

Table 11: Box Extension Kits for I-Line Combo Panelboards

Catalog Number	For Use With
HC2609EX ¹	HC26-B ²
HC2609DEX ¹	HC26-DB ²
HC3209EX ¹	HC32-B ²
HC4406DEX ¹	HC44-DB ²
HC4412DEX ¹	HC44-DB ²

¹ Add "F" for flush, "S" for surface as required.

² Series E1 Enclosures

NOTE: Kits can be field installed. Extension kit must be attached to enclosure before mounting enclosure to wall.

Table 12: Compression Lug Kits for MG, MJ, L-, P-Frame Circuit Breaker 1, 5

Aluminum	Wire Range 2	Versa-Crimp® Tool	Copper	Wire Range 2	Versa-Crimp Tool	
YA250P3	2/0–300 kcmil 67.4–151 mm ²	3	CYA400P5	4/0–500 kcmil CU 107–253 mm ²	3	
YA300P5	4/0–500 kcmil 107–253 mm ²		CYA600P5	4/0–500 kcmil CU 107–253 mm ²		
YA400P3	2/0–300 kcmil 67.4–151 mm ²		CYA800P7	500–750 kcmil CU 253–380 mm ²		
YA400P7	500–750 kcmil 253–380 mm ²		—	—		
YA600P5	4/0–500 kcmil 107–253 mm ²		—	—		
YA800P7	500–750 kcmil 253–380 mm ²		—	—		
YA400L31K3 4	#4–300 kcmil 21–151 mm ²	3	CYA400L31K3 4	2/0–300 kcmil 67.4–151 mm ²	3	
YA600L32K3 4			CYA600L32K3 4			
YA400L51K3 4	2/0–500 kcmil 67.4–253 mm ²		CYA400L51K3 4	250–500 kcmil 127–253 mm ²		
YA600L52K3 4			CYA600L52K3 4			
YA400L71K3 4	500–750 kcmil 253–380 mm ²		—	—		—

¹ Always ensure compression lugs are installed in panelboards that will provide wire bending space in accordance with NEC Article 312.6, 2017 Edition.

² Unless otherwise specified, wire sizes apply to both aluminum and copper conductors.

³ Use crimp tools in accordance with instructions provided within each lug kit.

⁴ For L-frame circuit breakers only.

⁵ When Crimp Lugs are used in

a.) 26-inch-wide interior requires HC2609DEX (F or S) at the bottom of the panel.

b.) 44-inch-wide interior up to 800 A requires HC4406DEXS (F OR S) at the bottom of the panel.

Circuit Breaker Lug Kits

Versa-Crimp® and Versatile™ kits can be field installed.

Table 13: Versa-Crimp Lugs and Versatile Compression Lug Kits¹

Aluminum	Wire Range ²	Versa-Crimp Tool	Copper	Wire Range ²	Versa-Crimp Tool
VC100FA VC100FD	8–1/0 8.36–53.5 mm ²	VC-6	CVC100FA CVC100FD	6–1/0 CU 13.3–53.5 mm ²	VC-6 Series
VC250KA3	4–300 kcmil 21.1–151 mm ²		CVC250KA3	2/0–300 kcmil CU 67.4–151 mm ²	
VC250KA35	250–350 kcmil 127–177 mm ²		CVC400LA3	4–300 kcmil CU 21.1–151 mm ²	
VC400LA35	250–350 kcmil 127–177 mm ²		CVC400LA5 CVC600MA5	250–500 kcmil CU 127–253 mm ²	
VC400LA3	4–300 kcmil 21.1–151 mm ²		—		
VC400LA5	2/0–500 kcmil 67.4–253 mm ²				
VC400LA7	500–750 kcmil AL 253–380 mm ² 500 kcmil CU 253 mm ²	VC-6 FT VC-8			
VC400LA7	2/0–500 kcmil 67.4–253 mm ²	VC-6 Series			
VC800MA7	500–750 kcmil AL 253–380 mm ² 500 kcmil CU 253 mm ²	VC-6 FT VC-8			
LV426989 (B frame)	# 8–1/0 AWG	V-6, VC-6 FT	LV426987 (B frame)	# 6–1/0 AWG	V-6, VC-6 FT
YA060HD	# 6–#2 AWG	3	CYA060HD	# 6–1/0 AWG CU	3
YA150HD	# 1–4/0 AWG		CYA150JD	# 4–2/0 AWG CU	
YA150JD	# 1–3/0 AWG		CYA150HD	# 6–1/0 AWG CU	
YA250J35	3/0–350 kcmil		CYA250J3	1/0–350 kcmil CU	

¹ Always ensure compression lugs are installed in panelboards that will provide wire bending space in accordance with NEC Article 312.6, 2017 Edition.

² Unless otherwise specified, wire sizes apply to both aluminum and copper conductors.

³ Use crimp tools in accordance with instructions provided within each lug kit.

Neutral Lug Kits

Versa-Crimp and Versatile kits can be field installed.

Table 14: Versa-Crimp Lugs and Versatile Compression Lug Kits—Aluminum

Panelboard Amps	Wire Range	Part Number	Versa-Crimp® Tool	Crimp Lug Adapter Kit
400 A	4–300 kcmil AL/CU 21.1–151 mm ²	VCEL030516H1	VC-6 Series	HCN400VCA HCM400VCA HCW400VCA
	500–750 kcmil AL 253–380 mm ²	VCEL07512H1	VC-6FT, VC-8	—
600 A	2/0–500 kcmil AL/CU 67.4–253 mm ²	VCEL05038H1	VC-6 FT	HCN600VCA HCM600VCA HCW600VCA
800 A		VCEL05012H1		HCM800VCA HCW800VCA

Table 15: Versa-Crimp Lugs and Versatile Compression Lug Kits—Copper

Panelboard Amps	Wire Range	Part Number	Versa-Crimp® Tool	Crimp Lug Adapter Kit
400 A	2/0–300 kcmil CU 67.4–151 mm ²	VCELC03038H1	VC-6-3 VC7 VC6-FT VC7-FT	HCN400VCA HCM400VCA HCW400VCA
	400–750 kcmil CU 203–380 mm ²	VCELC07512H1	VC-6FT VC7-FT VC8	—
600 A	250–500 kcmil CU 127–253 mm ²	VCELC05012H1	VC6-3 VC7 VC6-FT VC7-FT	HCN600VCA HCM600VCA HCW600VCA
800 A				HCM800VCA HCW800VCA

Appendix 3: Wiring Diagrams

Figure 10: Main Lugs/Main Circuit Breaker Wiring Diagram for Duplex Hard Bussed Lighting Sections

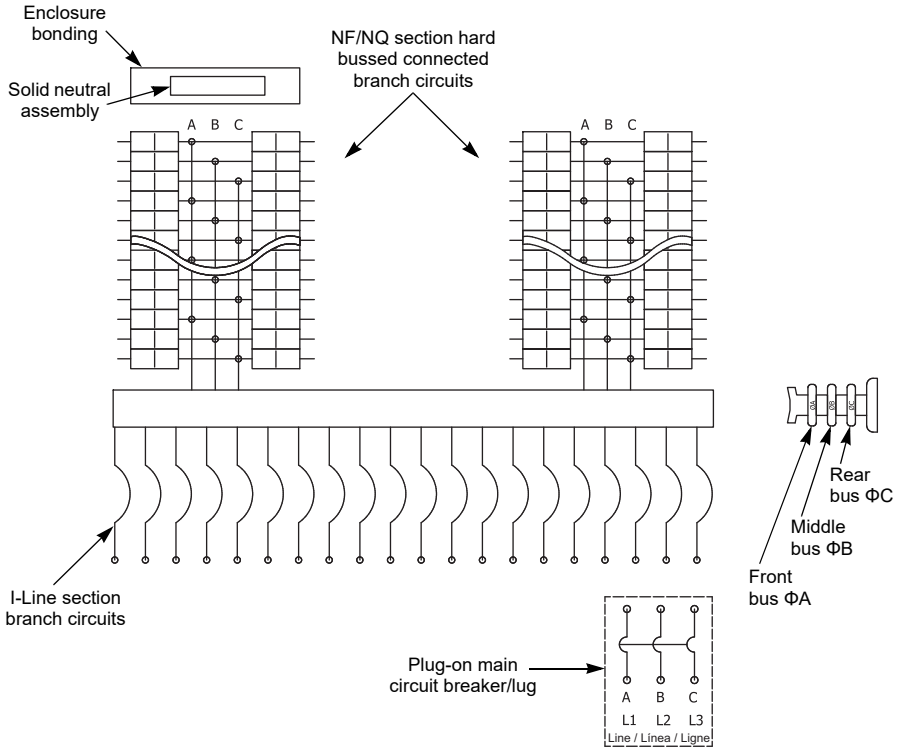

NOTE: For 1 \emptyset systems, the center bus in the I-Line section is not used.

Figure 11: Main Lugs/Main Circuit Breaker Wiring Diagram for Single Hard Bussed Lighting Section

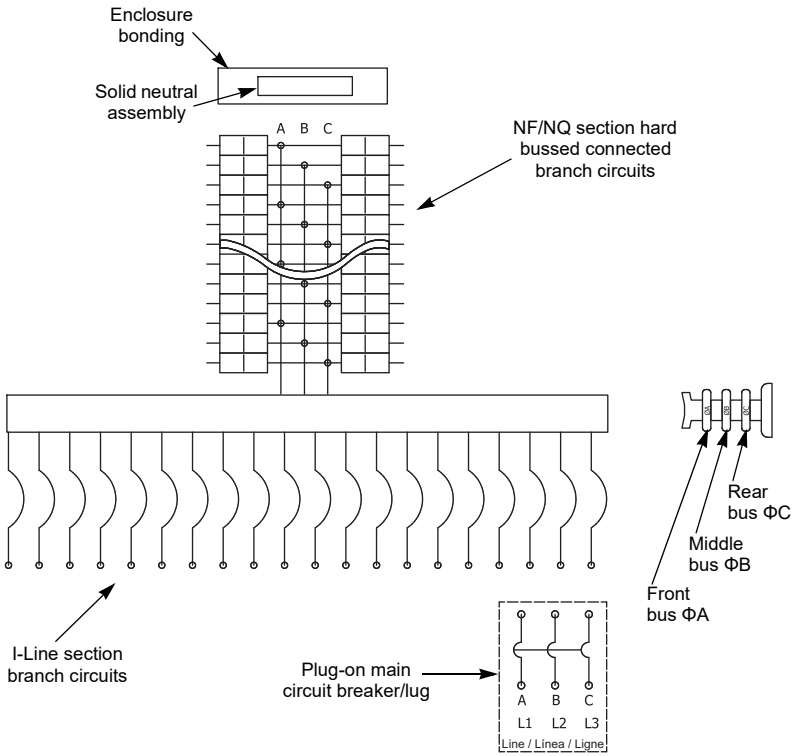

Figure 12: Main Lugs/Main Circuit Breaker Wiring Diagram for I-Line Combo with Optional 42 Circuit Cabled Section

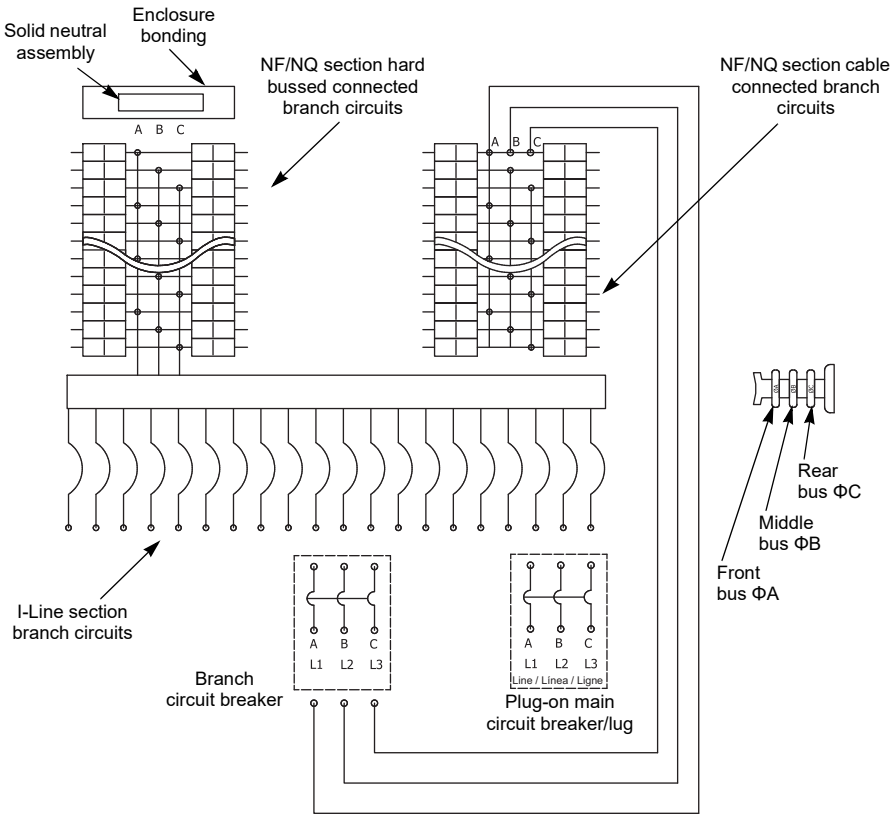
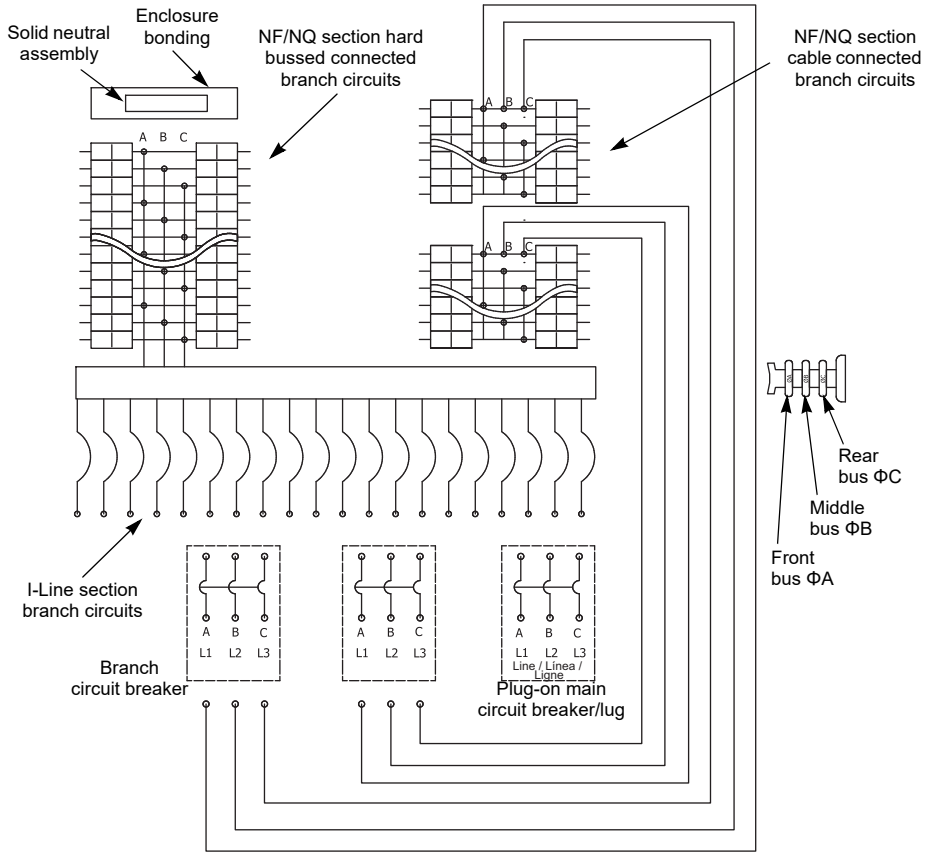

Figure 13: Main Lugs/Main Circuit Breaker Wiring Diagram for I-Line Combo, with Optional Dual 18 Circuit Cabled Sections, Connected to I-Line Section Bus



ENGLISH

Figure 14: Main Lugs/Main Circuit Breaker Wiring Diagram for I-Line Combo, with Optional Dual 18 Circuit Cabled Sections, Connected to Lighting Section

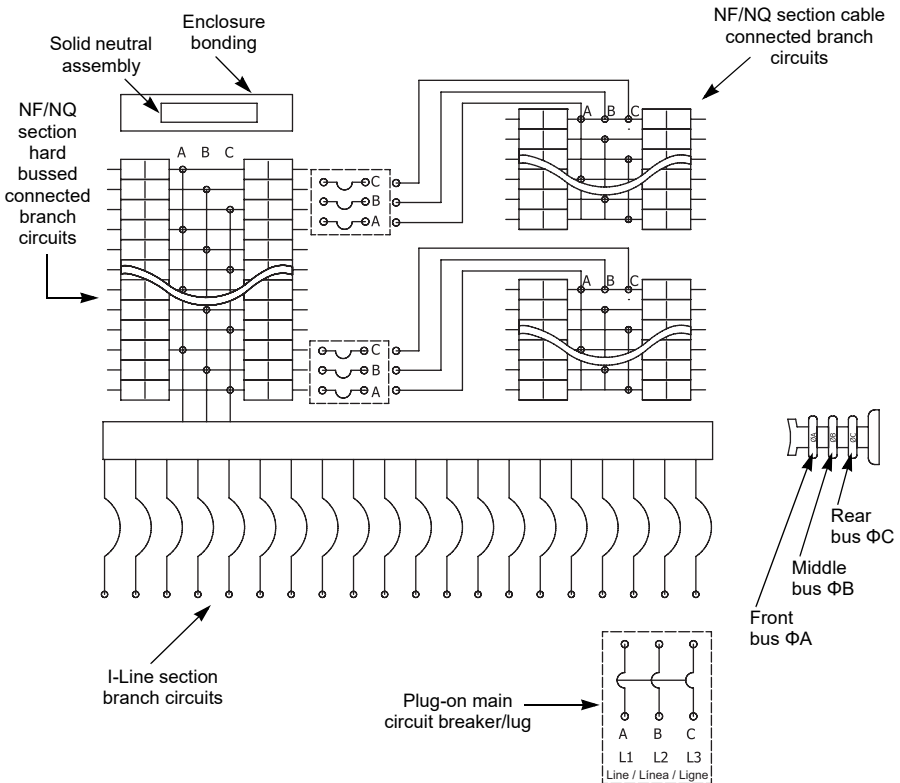
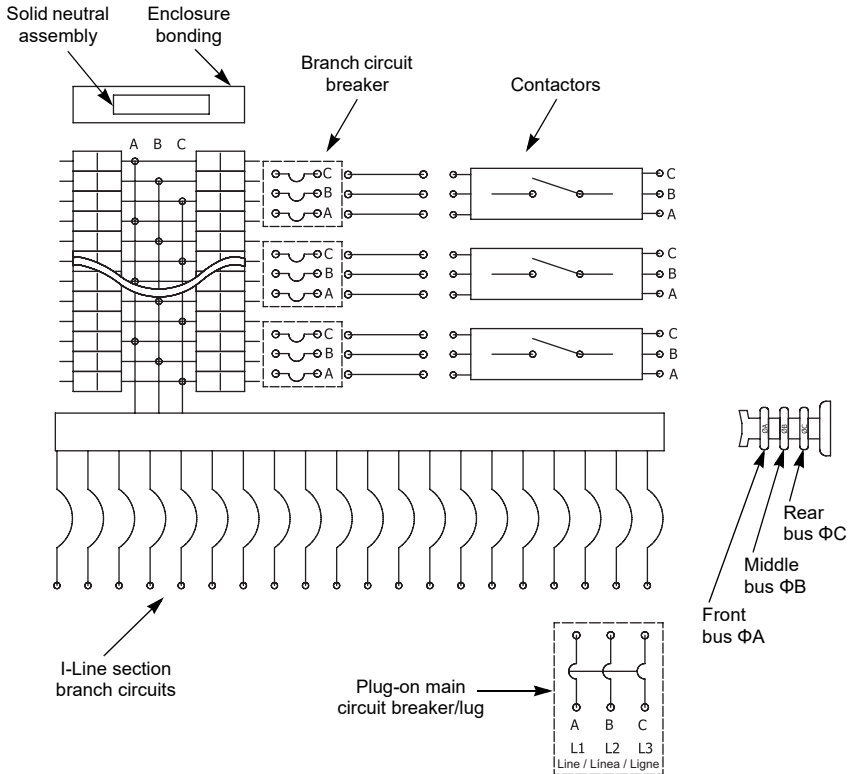

Figure 15: Main Lugs/Main Circuit Breaker Wiring Diagram for I-Line Combo, with Optional Contactors, Connected to Lighting Section



ENGLISH

Figure 16: Main Lugs/Main Circuit Breaker Wiring Diagram for I-Line Combo, with Optional Contactors, Connected I-Line Section Bus.

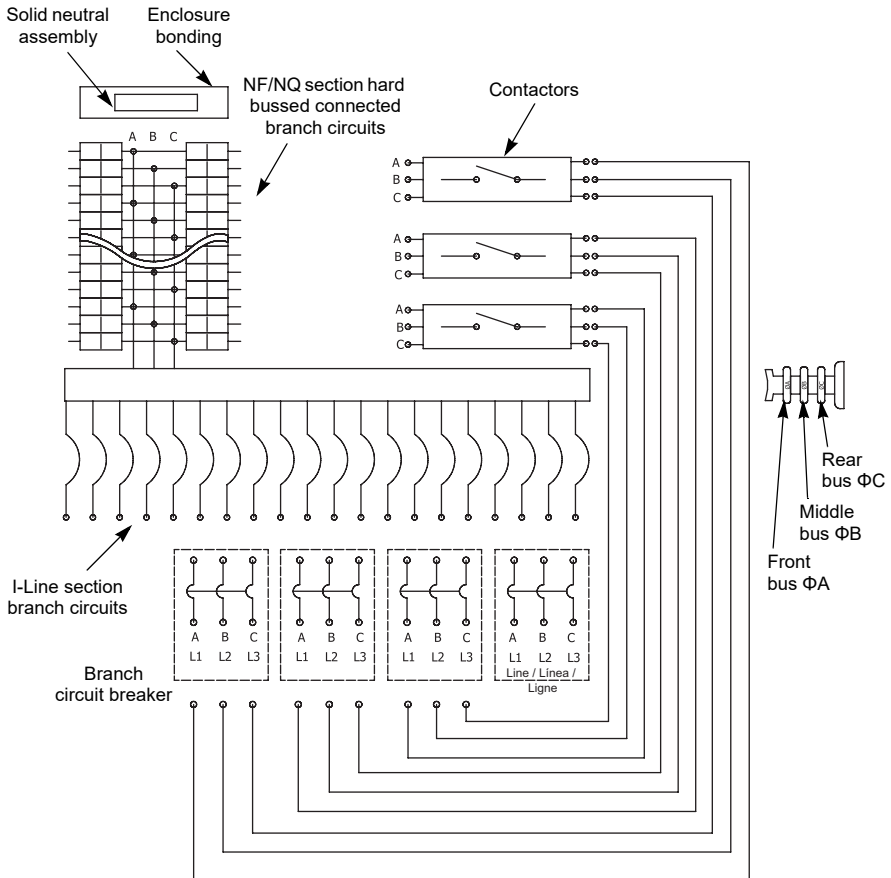
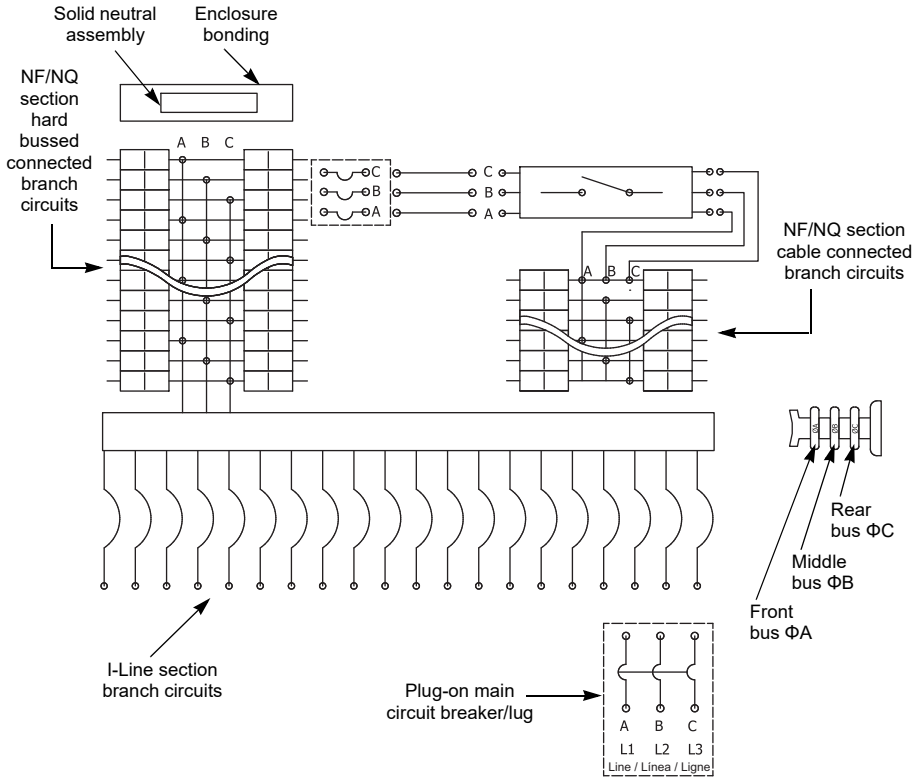
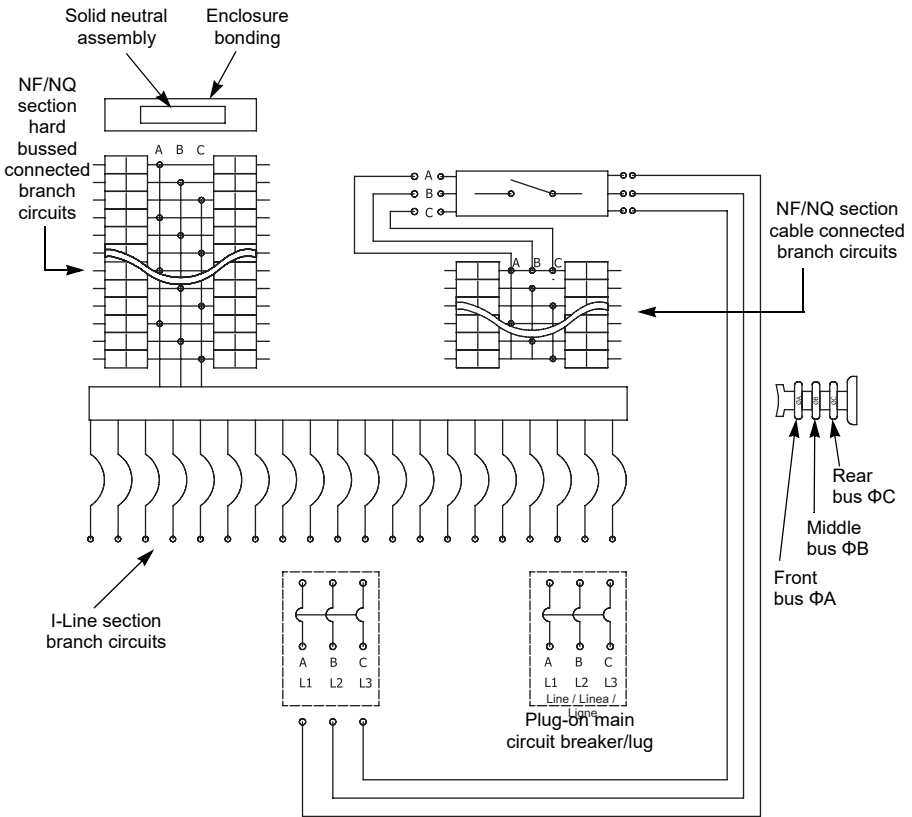

Figure 17: Main Lugs/Main Circuit Breaker Wiring Diagram for I-Line Combo, with Optional 18 Circuit Cabled Sections with Contactor, Connected to Lighting Section



ENGLISH

Figure 18: Main Lugs/Main Circuit Breaker Wiring Diagram for I-Line Combo, with Optional 18 Circuit Cabled Sections with Contactor, Connected to I-Line Section Bus



Schneider Electric USA, Inc.
1415 S. Roselle Road
Palatine, IL 60067 USA
1-888-778-2733
www.us.SquareD.com

Electrical equipment should be installed, operated, serviced, and maintained only by qualified personnel. No responsibility is assumed by Schneider Electric for any consequences arising out of the use of this material.

© 2013–2020 Schneider Electric. All Rights Reserved
Schneider Electric and Square D are trademarks owned by Schneider Electric Industries SAS or its affiliated companies. All other trademarks are the property of their respective owners.

80043-797-02 Rev. 07, 01/2020
Replaces 80043-797-02, Rev. 06, 02/2019

Tableros de alumbrado y distribución combinados I-Line™

Tableros de alumbrado y distribución Clase 2110



Boletín de instrucciones

80043-797-02 Rev. 07

01/2020

Conservar para uso futuro.

ESPAÑOL



by Schneider Electric

Categorías de riesgos y símbolos especiales



Asegúrese de leer detenidamente estas instrucciones y realice una inspección visual del equipo para familiarizarse con él antes de instalarlo, hacerlo funcionar o prestarle servicio de mantenimiento. Los siguientes mensajes especiales pueden aparecer en este boletín o en el equipo para advertirle sobre peligros potenciales o llamar su atención sobre cierta información que clarifica o simplifica un procedimiento.

La adición de cualquiera de estos símbolos a una etiqueta de seguridad de “Peligro” o “Advertencia” indica la existencia de un peligro eléctrico que podrá causar lesiones personales si no se observan las instrucciones.

Este es el símbolo de alerta de seguridad. Se usa para avisar sobre peligros potenciales de lesiones. Respete todos los mensajes de seguridad con este símbolo para evitar posibles lesiones o la muerte.

PELIGRO

PELIGRO indica una situación peligrosa que, si no se evita, **podrá** causar la muerte o lesiones serias.

ADVERTENCIA

ADVERTENCIA indica una situación peligrosa que, si no se evita, **puede** causar la muerte o lesiones serias.

PRECAUCIÓN

PRECAUCIÓN indica una situación peligrosa que, si no se evita, **puede** causar lesiones menores o moderadas.

AVISO

AVISO se usa para hacer notar prácticas no relacionadas con lesiones físicas. El símbolo de alerta de seguridad no se usa con esta palabra de indicación.

NOTA: Proporciona información adicional para clarificar o simplificar un procedimiento.

Observe que

Solamente el personal especializado deberá instalar, hacer funcionar y prestar servicios de mantenimiento al equipo eléctrico. Schneider Electric no asume responsabilidad alguna por las consecuencias emergentes de la utilización de este material.

Contenido

Introducción	4
Precauciones de seguridad	4
Instalación	5
Montaje del interior en gabinetes marca Square D	5
Montaje para sobreponer (gabinete montado en la pared)	6
Montaje para empotrar (gabinete empotrado en la pared)	6
Instalación de la barra de conexión del neutro	7
Instalación y desmontaje del interruptor automático combinado I-Line	10
Instalación del interruptor automático I-Line	11
Desmontaje del interruptor automático I-Line	14
Instalación y desmontaje de los interruptores automáticos ECB, EDB, EGB y EJB	15
Instalación de los interruptores automáticos ECB, EDB, EGB y EJB	15
Desmontaje de los interruptores automáticos ECB, EDB, EGB y EJB	16
Instalación y desmontaje de los interruptores automáticos QO y QOB	18
Instalación de los interruptores automáticos QO y QOB	18
Desmontaje del interruptor automático QO y QOB	20
Instrucciones para restablecer el interruptor automático	21
Preparación de la barrera del marco interior I-Line	22
Ensamblados de pila I-Line	23
Tableros equipados con operadores de motor para los interruptores automáticos PowerPact marcos H y J	24
Anexo 1: Especificaciones	25
Alumbrado típico	25
Valores nominales del tablero combinado I-Line	25
Corriente nominal de cortocircuito adicional	48
Anexo 2: Kits de accesorios	53
Kits de barras de tierra del equipo	53
Kits de extensión de la caja	53
Kits de zapatas de interruptor automático	55
Kits de zapatas de neutro	56
Anexo 3: Diagramas de alumbrado	57

Introducción

Este boletín contiene las instrucciones para la instalación de los tableros de alumbrado y distribución combinados I-Line™ marca Square D™. Estos tableros de alumbrado han sido registrados con Underwriters Laboratories (UL or cULus) y aceptan interruptores automáticos derivados I-Line, QO, QOB, ECB, EDB, EGB y EJB.

Precauciones de seguridad

NOTA: Para obtener asistencia técnica sobre la instalación del tablero combinado I-Line, póngase en contacto con el Centro de información al cliente de Schneider Electric llamando al 1-888-778-2733 (en EUA).

NOTA: Consulte las etiquetas en el equipo para obtener información de seguridad y valores nominales. Con este documento se incluyen etiquetas adicionales del equipo.

ESPAÑOL

PELIGRO

PELIGRO DE DESCARGA ELÉCTRICA, EXPLOSIÓN O DESTELLO POR ARQUEO

- Utilice equipo de protección personal (EPP) apropiado y siga las prácticas de seguridad eléctrica establecidas por su Compañía, consulte la norma 70E de NFPA, Z462 de CSA y NOM-029-STPS.
- Solamente el personal eléctrico calificado deberá instalar y prestar servicio de mantenimiento a este equipo.
- Desconecte toda la alimentación que suministra al equipo antes de realizar cualquier trabajo en él.
- Siempre utilice un dispositivo detector de tensión de valor nominal adecuado para confirmar la desenergización del equipo.
- Asegúrese de leer y entender todo el contenido de este boletín de instrucciones así como la publicación de normas más reciente de NEMA PB 1.1 (incluida) antes de instalar, hacer funcionar o prestar servicios de mantenimiento a este equipo.
- Los códigos locales varían, se aceptan y hacen cumplir para fomentar la seguridad en instalaciones eléctricas. Es posible que necesite un permiso para realizar el trabajo eléctrico, y en algunos casos, algunos códigos pueden requerir una inspección del trabajo eléctrico efectuado.
- Vuelva a colocar todos los dispositivos, las puertas y las cubiertas antes de energizar este equipo.

El incumplimiento de estas instrucciones podrá causar la muerte o lesiones serias.



ADVERTENCIA: Este producto puede exponerle a químicos incluyendo compuestos de níquel, que son conocidos por el Estado de California como causantes de cáncer, y Bisfenol A (BPA), que es conocido por el Estado de California como causante de defectos de nacimiento u otros daños reproductivos. Para mayor información, visite www.P65Warnings.ca.gov.

Instalación

Esta sección proporciona instrucciones y los siguientes procedimientos para instalar los tablero combinados I-Line.

- Montaje del interior en gabinetes marca Square D, en la página 5
- Instalación de la barra de conexión del neutro, en la página 7
- Instalación y desmontaje del interruptor automático combinado I-Line, en la página 10
- Instalación y desmontaje de los interruptores automáticos ECB, EDB, EGB y EJB, en la página 15
- Instalación y desmontaje de los interruptores automáticos QO y QOB, en la página 18
- Instrucciones para restablecer el interruptor automático, en la página 21
- Preparación de la barrera del marco interior I-Line, en la página 22

Montaje del interior en gabinetes marca Square D

Con este equipo, se ha incluido (por separado) la publicación de normas NEMA PB 1.1 "Instrucciones generales apropiadas de instalación, funcionamiento y servicios de mantenimiento de tableros de alumbrado de 600 V o menos". Familiarícese con el contenido de este documento antes de continuar con los siguientes procedimientos.

Si no recibió una copia de esta publicación, o si tiene alguna pregunta con respecto al equipo, póngase en contacto con su distribuidor o representante local de Schneider Electric.

AVISO

PELIGRO DE CALOR EXCESIVO DEBIDO A UNA CONEXIÓN FLOJA

- Asegúrese de que todas las conexiones estén bien apretadas.
- Consulte la etiqueta de información de par de apriete incluida con el tablero combinado I-Line antes de apretar las conexiones.

El incumplimiento de estas instrucciones puede causar daño al equipo.

Para montar e instalar correctamente el gabinete de los tableros combinados I-Line, consulte la publicación de normas NEMA PB 1.1 y siga las instrucciones para Montaje para sobreponer (gabinete montado en la pared), en la página 6 o Montaje para empotrar (gabinete empotrado en la pared), en la página 6.

Los tableros de alumbrado I-Line combinados deben instalarse en una sola orientación, con la sección I-Line en la parte inferior del panel, independientemente de los conductores entrantes.

Montaje para sobreponer (gabinete montado en la pared)

1. Monte el gabinete como se indica en la publicación de normas NEMA PB 1.1.
2. Instale una tuerca elevadora en cada perno del gabinete.
3. Retire el marco interior de sus soportes.
4. Instale el interior como se describe a continuación.
 - a. Coloque el interior sobre los pernos del gabinete y sujételo con las tuercas con brida (vea la figura 1, Montaje del interior en gabinetes marca Square D, en la página 7). Para facilitar el ajuste, inserte la punta del destornillador en la ranura de la tuerca elevadora.
 - b. Ajuste cada tuerca elevadora para mantener una distancia máxima de 0,125 pulg (3,2 mm) entre el marco interior y el soporte del gabinete.
 - c. Apriete las tuercas con brida contra la base de montaje.
 - d. Instale tapones protectores de la cabeza del tornillo en cada perno del gabinete.
 - e. Vuelva a montar el marco interior después de realizar el alambrado.
5. Si se utiliza como equipo de entrada de acometida, será necesaria la conexión del neutro (consulte Instalación de la barra de conexión del neutro, en la página 7).
6. Coloque las etiquetas del equipo (incluidas en la bolsa de accesorios) siguiendo las instrucciones en la parte posterior de la hoja de etiquetas del equipo.

Montaje para empotrar (gabinete empotrado en la pared)

1. Monte el gabinete como se indica en la publicación de normas NEMA PB 1.1.
2. Instale una tuerca elevadora en cada perno del gabinete.
3. Retire el marco interior de sus soportes.

4. Instale el interior como se describe a continuación.
 - a. Coloque el interior sobre los pernos del gabinete y sujételo con las tuercas con brida (vea la figura 1, en la página 7). Para facilitar el ajuste, inserte la punta del destornillador en la ranura de la tuerca elevadora.
 - b. Ajuste cada tuerca elevadora para colocar el reborde del marco interior aproximadamente 0,25 pulg (6,35 mm) desde la línea de la pared exterior.
 - c. Apriete las tuercas con brida contra la base de montaje.
 - d. Instale tapones protectores de la cabeza del tornillo en cada perno del gabinete.
 - e. Vuelva a montar el marco interior después de realizar el alambrado.
5. Si se utiliza como equipo de entrada de acometida, será necesaria la conexión del neutro (consulte Instalación de la barra de conexión del neutro, en la página 7).
6. Coloque las etiquetas del equipo (incluidas en la bolsa de accesorios) siguiendo las instrucciones en la parte posterior de la hoja de etiquetas del equipo.

Figura 1: Montaje del interior en gabinetes marca Square D

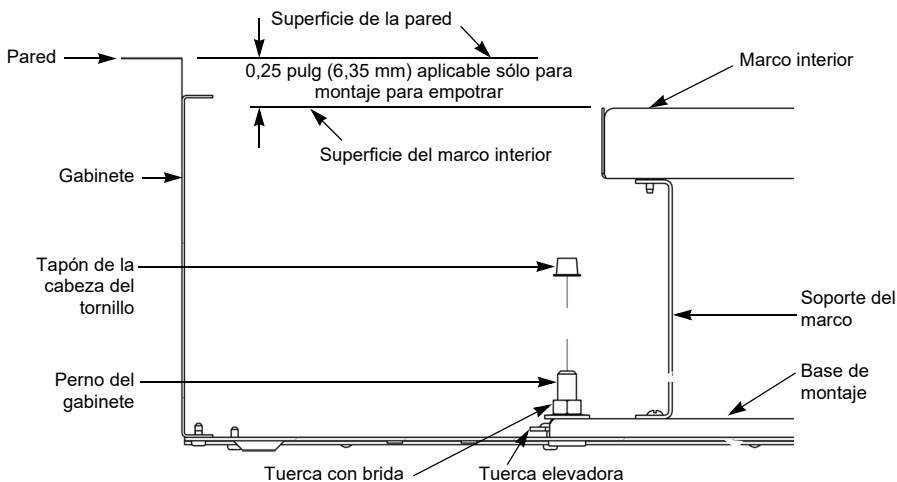

Instalación de la barra de conexión del neutro

La barra de conexión del neutro deberá usarse sólo cuando el tablero combinado I-Line ha sido **instalado** como equipo de acometida.

PELIGRO

PELIGRO DE DESCARGA ELÉCTRICA, EXPLOSIÓN O DESTELLO POR ARQUEO

- Utilice equipo de protección personal (EPP) apropiado y siga las prácticas de seguridad en trabajos eléctricos establecidas por su Compañía, consulte la norma 70E de NFPA, Z462 de CSA y NOM-029-STPS.
- Desconecte toda la alimentación que suministra al equipo antes de realizar cualquier trabajo en él.
- Solamente el personal eléctrico calificado deberá instalar y prestar servicio de mantenimiento a este equipo.
- Siempre utilice un dispositivo detector de tensión de valor nominal adecuado para confirmar la desenergización del equipo.
- La barra de conexión del neutro principal deberá usarse sólo cuando el tablero combinado I-Line ha sido instalado como equipo de acometida.
- No mezcle los tornillos de montaje con los tornillos del marco interior.

El incumplimiento de estas instrucciones podrá causar la muerte o lesiones serias.

NOTA: Las piezas de la barra de conexión de neutro se encuentran en la bolsa del ensamble proporcionada con el interior para los tableros que vienen listos para instalar y sólo vienen incluidas con los tableros montados en fábrica cuando es seleccionada la entrada de acometida.

Para instalar la barra de conexión del neutro en un tablero combinado I-Line, consulte la figura 2 y siga las instrucciones a continuación.

1. Retire la zapata. Conserve la zapata y los herrajes de sujeción.
2. Coloque la barra de conexión entre la placa del neutro y la zapata, como se muestra.
3. Sujete la barra de conexión del neutro a la base de montaje empleando el tornillo de sujeción y roldana cónica. Apriete el tornillo de sujeción de 65 a 75 lbs-pulg (7,3 a 8,5 N•m).
4. Vuelva a instalar la zapata con los herrajes que conservó en el paso 1. Apriételos de 60 a 70 lbs-pulg (6,8 a 7,9 N•m).

Figura 2: Instalación de la barra de conexión del neutro

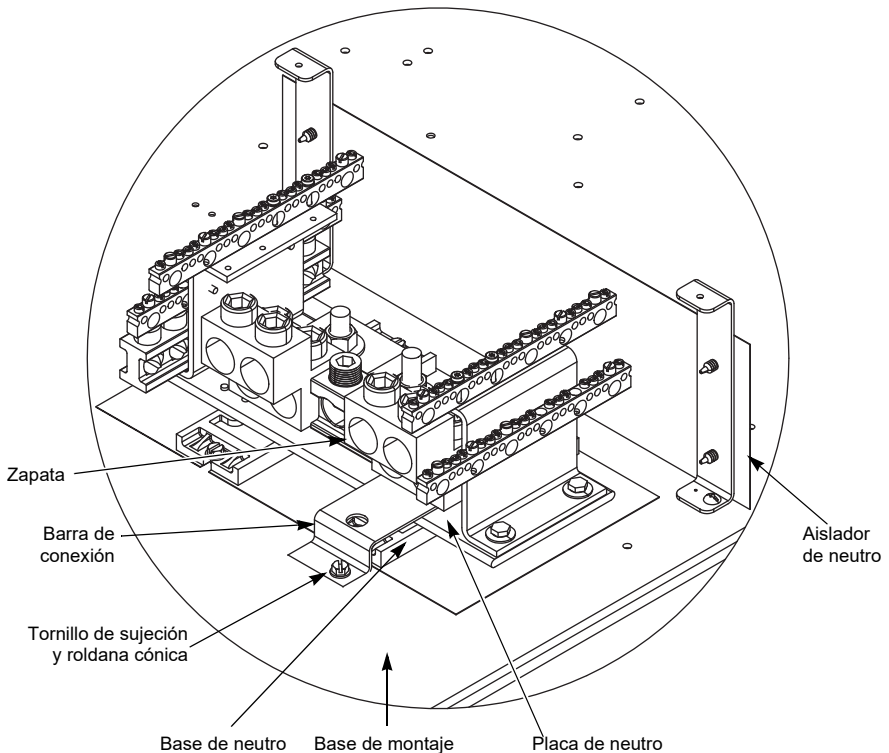

Instalación y desmontaje del interruptor automático combinado I-Line

PELIGRO

PELIGRO DE DESCARGA ELÉCTRICA, EXPLOSIÓN O DESTELLO POR ARQUEO

- Utilice equipo de protección personal (EPP) apropiado y siga las prácticas de seguridad en trabajos eléctricos establecidas por su Compañía, consulte la norma 70E de NFPA, Z462 de CSA y NOM-029-STPS.
- Solamente el personal eléctrico calificado deberá instalar y prestar servicio de mantenimiento a este equipo.
- Desconecte toda la alimentación que suministra al equipo antes de realizar cualquier trabajo dentro o fuera de él.
- Siempre utilice un dispositivo detector de tensión de valor nominal adecuado para confirmar la desenergización del equipo.
- Todos los espacios sin utilizar deben cubrirse con placas de relleno.
- Vuelva a colocar todos los dispositivos, las puertas y las cubiertas antes de energizar este equipo.

El incumplimiento de estas instrucciones podrá causar la muerte o lesiones serias.

Instalación del interruptor automático I-Line

Consulte la figura 3, Desmontaje del marco interior, en la página 12 y la figura 4, Instalación y desmontaje del interruptor automático I-Line, en la página 13 al realizar las siguientes instrucciones.

1. Desconecte toda la alimentación al tablero combinado I-Line.
2. Desenergice (O/OFF) el interruptor automático.
3. Desmunte las cubiertas del marco de cuatro piezas.
4. Desmunte la cubierta del marco interior I-Line.
5. Coloque las mordazas del interruptor automático apoyándolas sobre la pila de barras de manera que el reborde guía (A), situado en la parte inferior del interruptor automático, esté orientada hacia la ranura de alineación (B) en la base del aislador de barras, y que los “dedos” del soporte de montaje del interruptor encajen en las ranuras de la base de montaje.
6. Pase un destornillador por el agujero rectangular situado en el soporte de montaje del interruptor automático y por la ranura en la base de montaje. Enganche firmemente el interruptor automático en la pila de barras y alinee el tornillo de sujeción con el agujero de montaje de 5,6 mm (7/32 pulg) en la base de montaje.
7. Apriete firmemente el tornillo de sujeción (C) para que no se mueva el interruptor automático.
NOTA: Asegúrese de apretar el tornillo pero no lo apriete demasiado ya que se puede doblar el soporte de montaje.
8. **Para los interruptores automáticos principales solamente:** Adhiera la etiqueta del interruptor automático principal a la cubierta del interruptor.
9. Instale el conductor de carga.
10. Instale una extensión de la placa de relleno, consulte la figura 5, Instalación de la extensión de la placa de relleno, en la página 14 y la tabla 1, Números de catálogo de las placas y extensiones de relleno, en la página 23.
11. Vuelva a instalar las cubiertas del marco de cuatro piezas.
12. Vuelva a instalar la cubierta del marco de la sección I-Line.
13. Vuelva a energizar el tablero combinado I-Line
14. Energice (I/ON) el interruptor automático.

NOTA: Los interruptores automáticos I-Line vienen de fábrica con compuesto para juntas aplicado en los conectores enchufables. El compuesto no debe retirarse ya que contribuye al funcionamiento general de la conexión. Cuando uno de los interruptores automáticos I-Line se ha desmontado y vuelto a instalar; deberá volver a aplicar compuesto para juntas. Se encuentra disponible para su compra el compuesto para juntas (2 onzas) especialmente formulado para los conectores enchufables I-Line (número de catálogo PJC-7201).

Figura 3: Desmontaje del marco interior



Figura 4: Instalación y desmontaje del interruptor automático I-Line



Desmontaje del interruptor automático I-Line

Consulte la figura 4, Instalación y desmontaje del interruptor automático I-Line, en la página 13 para completar las siguientes instrucciones.

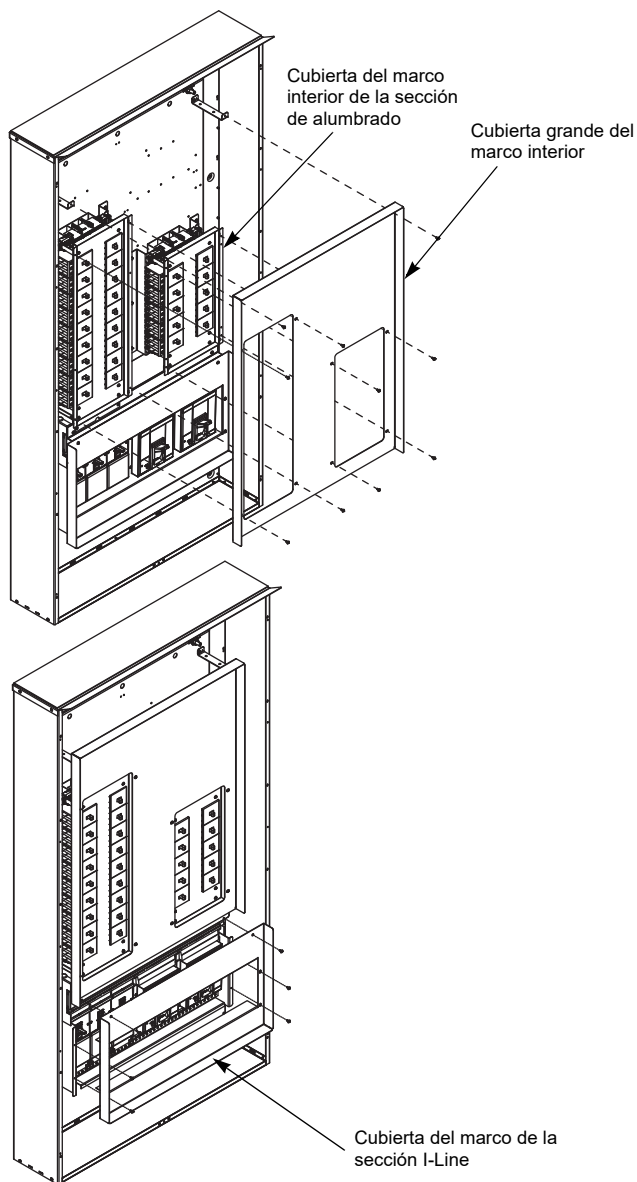
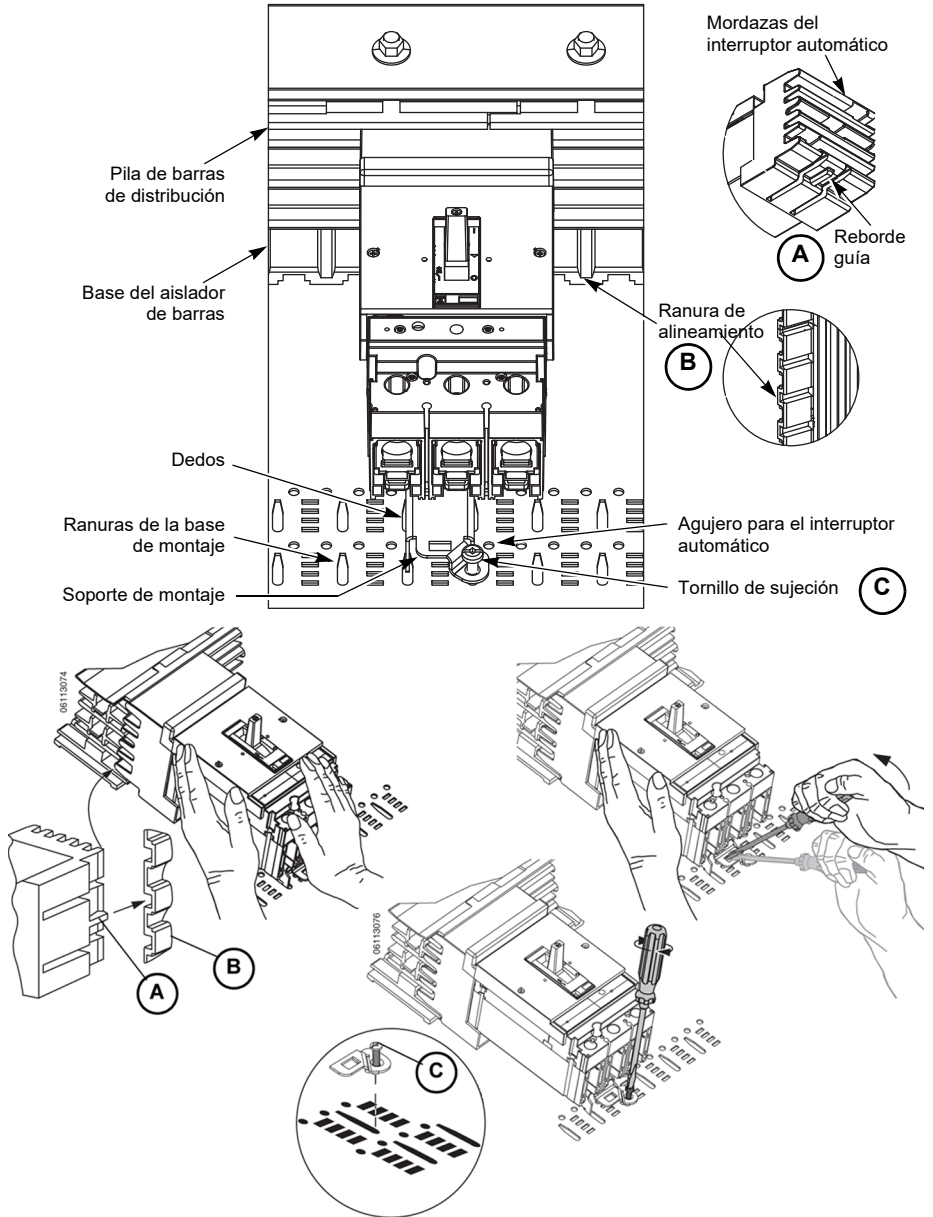
1. Desconecte toda la alimentación al tablero combinado I-Line.
2. Desenergice (O/OFF) el interruptor automático.
3. Desmonte las cubiertas del marco de cuatro piezas.
4. Retire la cubierta del marco interior I-Line (vea la figura 3, Desmontaje del marco interior, en la página 12).
5. Retire el conductor de carga. Sujete el conductor y cubra el extremo expuesto.
6. Afloje los tornillos de sujeción (C) en el soporte de montaje del interruptor automático hasta que éstos estén completamente fuera del agujero de 5,6 mm (7/32 pulg) en la base de montaje.
7. Pase un destornillador por el agujero rectangular situado en el soporte de montaje del interruptor automático y por la ranura en la base de montaje. Desenganche el interruptor automático de la pila de barras.
8. Levante el interruptor automático hasta separarlo de las barras.
9. Instale las placas de relleno en el espacio donde quitó el interruptor automático (consulte la tabla 1, Números de catálogo de las placas y extensiones de relleno, en la página 23, como referencia).
10. Sujete las extensiones de las placas de relleno a la cubierta del marco de la sección I-Line (consulte la tabla 1, página 23, como referencia). Monte la extensión en el soporte de montaje en la cubierta del marco de la sección I-Line como se muestra en la figura 5.
11. Vuelva a instalar la cubierta del marco de la sección I-Line (figura 3, página 12).
12. Vuelva a instalar las cubiertas del marco de cuatro piezas.
13. Vuelva a energizar el tablero combinado I-Line

Figura 5: Instalación de la extensión de la placa de relleno

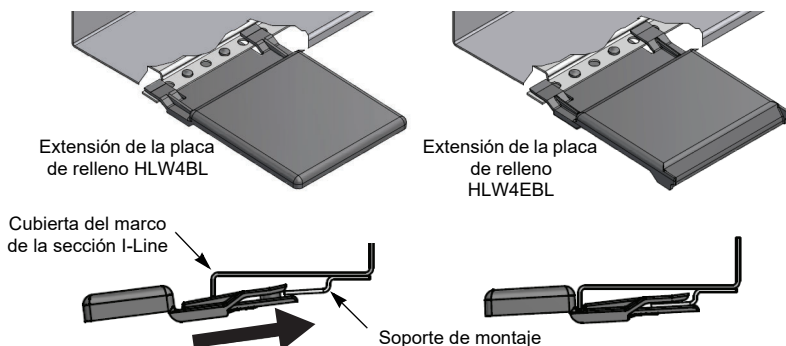

Instalación y desmontaje de los interruptores automáticos ECB, EDB, EGB y EJB

PELIGRO

PELIGRO DE DESCARGA ELÉCTRICA, EXPLOSIÓN O DESTELLO POR ARQUEO

- Utilice equipo de protección personal (EPP) apropiado y siga las prácticas de seguridad en trabajos eléctricos establecidas por su Compañía, consulte la norma 70E de NFPA, Z462 de CSA y NOM-029-STPS.
- Solamente el personal eléctrico calificado deberá instalar y prestar servicio de mantenimiento a este equipo.
- Desconecte toda la alimentación que suministra al equipo antes de realizar cualquier trabajo dentro o fuera de él.
- Siempre utilice un dispositivo detector de tensión de valor nominal adecuado para confirmar la desenergización del equipo.
- Todos los espacios sin utilizar deben cubrirse con placas de relleno.
- Vuelva a colocar todos los dispositivos, las puertas y las cubiertas antes de energizar este equipo.

El incumplimiento de estas instrucciones podrá causar la muerte o lesiones serias.

Instalación de los interruptores automáticos ECB, EDB, EGB y EJB

Consulte la figura 6, Instalación y desmontaje de los interruptores automáticos ECB, EDB, EGB y EJB, en la página 17, al realizar las siguientes instrucciones.

NOTA: Asegúrese de que la carga total de la sección de alumbrado no exceda la carga nominal máxima calculada, según el artículo 220 del NEC. La carga nominal indicada en la etiqueta de la sección situada arriba de cada sección de alumbrado.

1. Desconecte toda la alimentación al tablero combinado I-Line.
2. Desenergice (O/OFF) el interruptor automático.
3. Desmonte las cubiertas del marco de cuatro piezas.
4. Desmonte la cubierta grande del marco interior y la cubierta del marco interior del tablero de alumbrado (figura 3, Desmontaje del marco interior, en la página 12).
5. Con el extremo del interruptor automático con conector atornillable ligeramente elevado, inserte la pata de montaje en la ranura en la cubierta de fases.
6. Gire el interruptor automático hacia abajo y hacia atrás hasta que el tornillo cautivo se alinee con el agujero roscado en los conectores del interruptor.

7. Alinee los tornillos en el agujero del conector derivado y apriételos en los valores indicados en la etiqueta de alambrado y par de apriete adherida a la parte posterior de la cubierta grande del marco interior.
8. Instale el conductor de carga.
9. Vuelva a instalar la cubierta del marco interior del tablero de alumbrado y la cubierta grande del marco interior (figura 3, página 12).

ADVERTENCIA

POSIBILIDAD DE SOBRECALENTAMIENTO DEL EQUIPO

No sobrecargue esta sección al exceder la carga máxima calculada de acuerdo con el artículo 220 del NEC, o NOM-001-SEDE como se muestra en la etiqueta de la placa de datos de la sección.

El incumplimiento de estas instrucciones puede causar la muerte, lesiones serias o daño al equipo.

10. Asegúrese de que la conexión de la sección I-Line esté libre de escombros antes de volver a energizar.
11. Vuelva a instalar las cubiertas del marco de cuatro piezas.
12. Vuelva a energizar el tablero combinado I-Line
13. Energice (I/ON) el interruptor automático.

Desmontaje de los interruptores automáticos ECB, EDB, EGB y EJB

Consulte la figura 6, Instalación y desmontaje de los interruptores automáticos ECB, EDB, EGB y EJB, en la página 17, al realizar las siguientes instrucciones.

1. Desconecte toda la alimentación al tablero combinado I-Line.
2. Desenergice (O/OFF) el interruptor automático.
3. Desmonte las cubiertas del marco de cuatro piezas.
4. Desmonte la cubierta grande del marco interior y la cubierta del marco interior del tablero de alumbrado (figura 3, Desmontaje del marco interior, en la página 12).
5. Retire el conductor de carga. Sujete el conductor y cubra el extremo expuesto.
6. Afloje los tornillos en el conector del interruptor automático y levante el interruptor hasta desengancharlo del conector derivado.
7. Inserte las placas de relleno del interruptor automático en la cubierta del marco interior del tablero de alumbrado (figura 9, Preparación del marco interior de la sección de alumbrado, en la página 23).
8. Vuelva a instalar la cubierta del marco interior del tablero de alumbrado y la cubierta grande del marco interior.

9. Asegúrese de que la conexión de la sección I-Line esté libre de escombros antes de volver a energizar.
10. Vuelva a instalar las cubiertas del marco de cuatro piezas.
11. Vuelva a energizar el tablero combinado I-Line

Figura 6: Instalación y desmontaje de los interruptores automáticos ECB, EDB, EGB y EJB

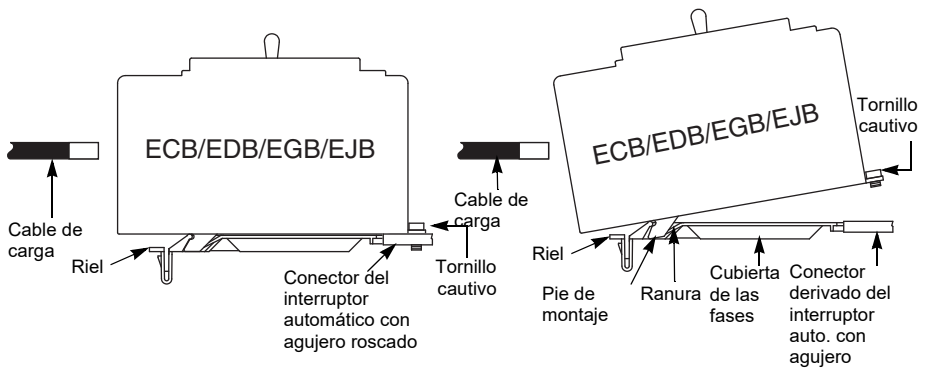

Instalación y desmontaje de los interruptores automáticos QO y QOB

⚠ PELIGRO

PELIGRO DE DESCARGA ELÉCTRICA, EXPLOSIÓN O DESTELLO POR ARQUEO

- Utilice equipo de protección personal (EPP) apropiado y siga las prácticas de seguridad en trabajos eléctricos establecidas por su Compañía, consulte la norma 70E de NFPA, Z462 de CSA y NOM-029-STPS.
- Solamente el personal eléctrico calificado deberá instalar y prestar servicio de mantenimiento a este equipo.
- Desconecte toda la alimentación que suministra al equipo antes de realizar cualquier trabajo dentro o fuera de él.
- Siempre utilice un dispositivo detector de tensión de valor nominal adecuado para confirmar la desenergización del equipo.
- Todos los espacios sin utilizar deben cubrirse con placas de relleno.
- Vuelva a colocar todos los dispositivos, las puertas y las cubiertas antes de energizar este equipo.

El incumplimiento de estas instrucciones podrá causar la muerte o lesiones serias.

Instalación de los interruptores automáticos QO y QOB

Consulte la figura 7, Instalación y desmontaje de los interruptores automáticos QO y QOB, en la página 21, al realizar las siguientes instrucciones.

NOTA: Asegúrese de que la carga total de la sección de alumbrado no exceda la carga nominal máxima calculada, según el artículo 220 del NEC. La carga nominal indicada en la etiqueta de la sección situada arriba de cada sección de alumbrado.

1. Desconecte toda la alimentación al tablero combinado I-Line.
2. Desenergice (O/OFF) el interruptor automático.
3. Desmonte las cubiertas del marco de cuatro piezas.
4. Desmonte la cubierta grande del marco interior y la cubierta del marco interior del tablero de alumbrado (figura 3, Desmontaje del marco interior, en la página 12).
5. Encaje en el riel de montaje el extremo del interruptor automático correspondiente a la terminal de alambado del lado de carga.

6. Enganche el conector del lado de línea.
Para los interruptores automáticos QO:
 - Empuje hacia dentro hasta que las mordazas enchufables se enganchen completamente en el conector derivado.Para los interruptores automáticos QOB:
 - Empuje hacia adentro hasta que el conector del interruptor automático esté centrado con el agujero de montaje del conector derivado. Enganche el tornillo en el agujero del conector derivado y apriételo en los valores indicados en la etiqueta de alambrado y par de apriete adherida a la parte posterior de la cubierta grande del marco interior.
7. Instale el conductor de carga.
8. Vuelva a instalar la cubierta del marco interior del tablero de alumbrado y la cubierta grande del marco interior (figura 3, página 12).

ADVERTENCIA

POSIBILIDAD DE SOBRECALENTAMIENTO DEL EQUIPO

No sobrecargue esta sección al exceder la carga máxima calculada de acuerdo con el artículo 220 del NEC, o NOM-001-SEDE como se muestra en la etiqueta de la placa de datos de la sección.

El incumplimiento de estas instrucciones puede causar la muerte, lesiones serias o daño al equipo.

9. Asegúrese de que la conexión de la sección I-Line esté libre de escombros antes de volver a energizar.
10. Vuelva a instalar las cubiertas del marco de cuatro piezas.
11. Vuelva a energizar el tablero combinado I-Line
12. Energice (I/ON) el interruptor automático.

Desmontaje del interruptor automático QO y QOB

Consulte la figura 7, Instalación y desmontaje de los interruptores automáticos QO y QOB, en la página 21, al realizar las siguientes instrucciones.

1. Desconecte toda la alimentación al tablero combinado I-Line.
2. Desenergice (O/OFF) el interruptor automático.
3. Desmonte las cubiertas del marco de cuatro piezas.
4. Desmonte la cubierta grande del marco interior y la cubierta del marco interior del tablero de alumbrado (figura 3, Desmontaje del marco interior, en la página 12).
5. Retire el conductor de carga. Sujete el conductor y cubra el extremo expuesto.
6. Desenganche el conector derivado.
Para los interruptores automáticos QO:
— Jale hacia fuera hasta que las mordazas enchufables se desenganchen completamente del conector derivado.
Para los interruptores automáticos QOB:
— Afloje los tornillos en el conector del interruptor automático y jale el interruptor hasta desengancharlo del conector derivado.
7. Desenganche el extremo del interruptor automático correspondiente del riel de montaje.
8. Inserte las placas de relleno del interruptor automático en la cubierta del marco interior del tablero de alumbrado (figura 9, Preparación del marco interior de la sección de alumbrado, en la página 23).
9. Vuelva a instalar la cubierta del marco interior del tablero de alumbrado y la cubierta grande del marco interior.
10. Asegúrese de que la conexión de la sección I-Line esté libre de escombros antes de volver a energizar.
11. Vuelva a instalar las cubiertas del marco de cuatro piezas.
12. Vuelva a energizar el tablero combinado I-Line

Figura 7: Instalación y desmontaje de los interruptores automáticos QO y QOB

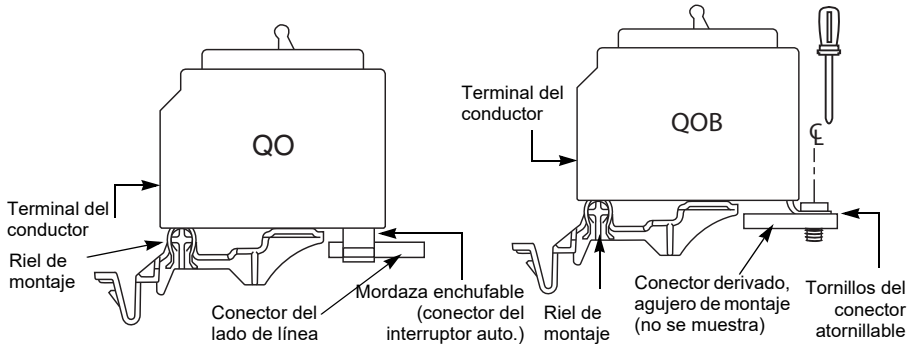

Instrucciones para restablecer el interruptor automático

Si se dispara el interruptor automático, la palanca se encontrará en la posición intermedia entre la posición de abierto (OFF/O) y cerrado (ON/I). Para restablecer el interruptor automático, mueva la palanca a la posición de abierto (OFF/O) y luego a la posición de cerrado (ON/I).

Figura 8: Posiciones de la palanca del interruptor automático

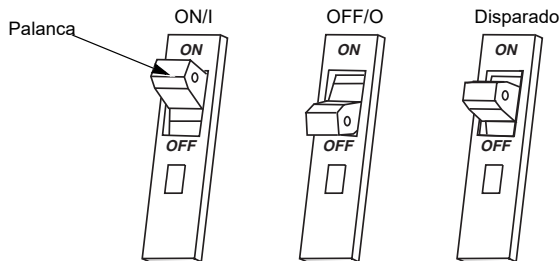

Preparación de la barrera del marco interior I-Line

PELIGRO

PELIGRO DE DESCARGA ELÉCTRICA, EXPLOSIÓN O DESTELLO POR ARQUEO

- Antes de energizar el tablero combinado I-Line, todos los espacios sin utilizar deben cubrirse con placas de relleno.
- Vuelva a colocar todos los dispositivos, las puertas y las cubiertas antes de energizar este equipo.

El incumplimiento de estas instrucciones podrá causar la muerte o lesiones serias.

Tabla 1: Números de catálogo de las placas y extensiones de relleno

Extensiones de relleno		
Marco del interruptor automático	Altura de montaje del interruptor automático	Número de catálogo
Todas las aplicaciones excepto Powerpact marcos H/J con unidades de disparo Micrologic 3/5/6	38,1 mm (1,5 pulg)	HLW1BL
	114,3 mm (4,5 pulg)	HLW4BL
Sólo Powerpact marcos H/J con unidades de disparo Micrologic 3/5/6	114,3 mm (4,5 pulg)	HLW4EBL
Placas de relleno		
Todas las aplicaciones	Altura de montaje	Número de catálogo
	38,1 mm (1,5 pulg)	HNM1BL
	114,3 mm (4,5 pulg)	HNM4BL

Figura 9: Preparación del marco interior de la sección de alumbrado

Sección de alumbrado	Número de catálogo de la placa de relleno
NF	NFFP15
NQ	NQFP15

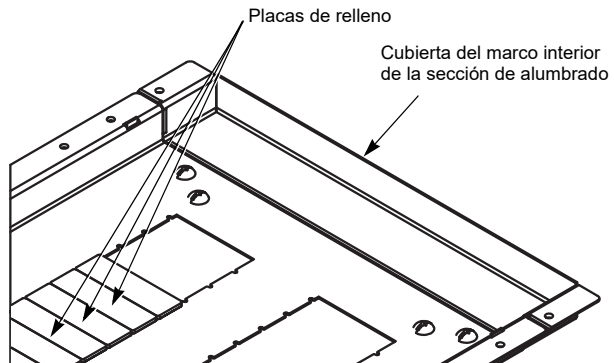

Ensamblados de pila I-Line

AVISO

RIESGO DE MONTAJE INCORRECTO

- No desarme el ensamblado de pila de barras I-Line.
- Si requiere mantenimiento, póngase en contacto con Schneider Electric.

El incumplimiento de estas instrucciones puede causar daño al equipo y, por consiguiente, se anulará su garantía.

Tableros equipados con operadores de motor para los interruptores automáticos PowerPact marcos H y J

ESPAÑOL

PELIGRO

PELIGRO DE DESCARGA ELÉCTRICA, EXPLOSIÓN O DESTELLO POR ARQUEO

- Utilice equipo de protección personal (EPP) apropiado y siga las prácticas de seguridad eléctrica establecidas por su Compañía, Consulte la norma 70E de NFPA, Z462 de CSA o NOM-029-STPS.
- Solamente el personal eléctrico calificado y propiamente capacitado deberá instalar y prestar servicio de mantenimiento a este equipo.
- Desenergice todas las fuentes de alimentación que suministran a este equipo y desenergice todos los circuitos primarios y secundarios antes de realizar cualquier trabajo dentro o fuera de él.
- El bloqueo del funcionamiento manual o el bloqueo de la cubierta del motor no desconecta el circuito secundario del motor.
- Siempre utilice un dispositivo detector de tensión de valor nominal adecuado para confirmar la desenergización del equipo.
- Siga todos los procedimientos de bloqueo y etiquetado de acuerdo con los requisitos de OSHA.
- No desactive, retire o modifique ningún enclavamiento mecánico ni eléctrico o función de seguridad.

El incumplimiento de estas instrucciones podrá causar la muerte o lesiones serias.

NOTA: Tableros para su uso en aplicaciones de entrada de acometida en los Estados Unidos instaladas después del 1^{ro} de enero del 2017.

Consulte el boletín de instrucciones 80043-839-01 para obtener información sobre los kits de barrera de entrada de acometida.

Anexo 1: Especificaciones

Alambrado típico

Tabla 2: Alambrado típico de tableros de alumbrado y distribución combinados I-Line¹

Tensión de ~ ²	Tableros de alumbrado y distribución combinados I-Line de 1 fase (sólo NQ)		Tableros de alumbrado y distribución combinados I-Line de 3 fases		Aplicación
	Fase	Conductores	Fase	Conductores	
120/240 Vac	1	3	—	—	—
208Y/120 Vac	—	—	3	4	NF/NQ
240 Vac ³	1	2	3	3	NF/NQ
240/120 Vac ⁵	—	—	3	4 en delta	NF/NQ
480Y/277 Vac	—	—	3	4	NF sólo
600Y/347 Vac ⁴	—	—	3	4	NF sólo
48 Vcd	—	—	—	2	NQ sólo

¹ Los tableros combinados I-Line incluyen información adicional. Consulte el valor nominal del interruptor automático principal, si se usa.

² A no ser que se especifique lo contrario.

³ Para un sistema con fase "B" conectada a tierra, sólo se deben utilizar interruptores automáticos de 240 V~ (c.a.) nominal como mínimo. No utilice interruptores automáticos de 120 ó 120/240 V~ (c.a.).

⁴ Para usarse en Canadá solamente.

⁵ Cuando las conexiones son para sistemas delta, las fases "A" y "C" deben ser de 120 V~ a neutro, con la fase "B" de 208 V~ a neutro. Conecte únicamente interruptores automáticos de 240 V~ como mínimo, no de 120 V~ ó 120/240 V~ en la fase "B".

NOTA: Las conexiones derivadas de las fases deben determinarse en base al interruptor automático seleccionado. Consulte la última versión del compendio al realizar la selección de interruptores automáticos.

NOTA: Asegúrese de que la tensión nominal del interruptor automático sea adecuada para el sistema. Es posible utilizar cualquiera de los sistemas de tensión cuando se han seleccionado las unidades apropiadas.

Valores nominales del tablero combinado I-Line

Consulte la sección 110-22, 2017 del NEC y NOM-001-SEDE para obtener más información. La etiqueta del sistema en serie se encuentra en la bolsa de accesorios. Las pruebas de cortocircuito son conducidas entre el 100 y 105% de la tensión máxima del tablero.

Tabla 3: Valores nominales de los interruptores automáticos conectados en serie (rcm simétricos)

Tensión máxima del sistema de ~ 2	Corriente nominal máxima de cortocircuito	Interruptor automático principal integral o remoto marca Square D, de 2 ó 3 polos ¹	Interruptor automático derivado marca Square D	
			Designación de no. de catálogo	Polos
120	42 000	MG	FY	1
	65 000	QG, LH	FA, FD	
		QG, BG6, HG, JG, LG, MG, PG	BD6	
	100 000	FJ, QJ	FD	
		QJ, LC	FA	
		LJ	FH	
	125 000	QJ, BJ, HJ, JJ, LJ, MJ, PJ	BD6, BG6	
200 000	HL, JL, LL	BD6, BG6, BJ		
208Y/120	65 000	QG, BG6, HG, JG, LG, MG, PG	BD6	2, 3
	100 000	QJ	FA, FD	
		QJ, BJ, HJ, JJ, LJ, MJ, PJ	BD6, BG6	
		QJ, PH, PJ, RJ	QD, QG	
240	35 000	MG	FA	1
	42 000	KA	FD	1, 2, 3
		LA, MA	HD, JD, QD	2, 3
	50 000	MG	FA	2, 3
		MG	FA (25 A máx.)	1
	65 000	HG, JG	FA, HD	2, 3
		JG	JD, QD	
		QG	FA, FD, QD	
		QG, BG6, HG, JG, LG, MG, PG	BD6	
		LH, MH, PA, PG, RG	HD, JD, QD	
FG, FH, MH, MX, PJ		FD		
FC, KC, KH, LC, LH		FD, FG	1, 2, 3	
LH	FA			

Tabla 3: Valores nominales de los interruptores automáticos conectados en serie (rcm simétricos) (continuación)

Tensión máxima del sistema de ~ 2	Corriente nominal máxima de cortocircuito	Interruptor automático principal integral o remoto marca Square D, de 2 ó 3 polos ¹	Interruptor automático derivado marca Square D		
			Designación de no. de catálogo	Polos	
240	65 000	LH	LA	2, 3	
		MG	HD, JD, KA		
		DG	FH, HD, JD, KA, LA, MA		
		LG	HD, JD, KA, LA, MA		
		LG	LD	3	
	100 000	85 000	RL	FH, KH	2, 3
			FC, KC, LC, LX	FD, FG, FJ	1
		PH, PJ, RJ	QD, QG	2, 3	
		QJ	FD	2	
		FJ	FD	2, 3	
		LJ	HD, HG, JD, JG, FH, KA, LA, MA, MG		
		LJ	LD, LG	3	
		FC, KC	FA, FH, FD, FG, FJ	2, 3	
		LC, LX	FH, FD, FG, FJ		
		QJ, BJ, HJ, JJ, LJ, MJ, PJ	BD6, BG6		
		KC, LC, LX	KA		
		KC, LC	KH		
		LC	LA, LH, MG		
		LC	FA		1, 2, 3
		HJ, JJ	FA, FH, HD, HG		2, 3
		JJ	JD, JG		
		LC, LX, MJ, PJ, RJ	HD, HG, JD, JG		
		MJ	LA, LH		
		DJ	FH, HD, HG, JD, JG, KA, LA, MA, MG		
		RL	RG		
		HL, JL	HD, HG, HJ, FA, FH		
		JL	JD, JG, JJ		
		125 000	HL, JL, LL	BD6, BG6, BJ	
			PC, PH, PL, RL	HD, HG, JD, JG	
PC, PL, RL	HJ, JJ				
FI, KI, LI, LXI	HD, HG, HJ				
KI, LI, LXI	JD, JG, JJ				

ESPAÑOL

Tabla 3: Valores nominales de los interruptores automáticos conectados en serie (rcm simétricos) (continuación)

Tensión máxima del sistema de ~ 2	Corriente nominal máxima de cortocircuito	Interruptor automático principal integral o remoto marca Square D, de 2 ó 3 polos ¹	Interruptor automático derivado marca Square D	
			Designación de no. de catálogo	Polos
240	200 000	FI, KI, LI, LXI	FD, FG, FJ	1
		FI, KI	FA, FH, FC, FD, FG, FJ	
		LI, LXI	FH, FD, FG, FJ	
		LI	FC	
		HR, JR, LR	BD6, BG6, BJ	
		KI, LI, LXI	KA, QD, QG, QJ	
		LI	KC	
		JR	QD	
277	18 000	LD	FY	1
	25 000	FH, KA	FD	
	35 000	FG, KH, LH	FD	
		DG, LG	FH, FY	
		FC, KC	FH	
		BG6, HG, JG, LG, MG, PG	BD6	
	65 000	FJ	FD	
		FC, KC	FA, FY, FD, FG	
		LC, LX (400 A Max.)	FH	
		LC, LX (600 A Max.)	FY, FD, FG	
		DJ	FH, FY	
		LL	FY	
		LJ	FH, FY	
	100 000	BJ, HJ, JJ, LJ, MJ, PJ	BD6, BG6	
	200 000	FI, KI	FH	
		DL, LL	FH, FJ	
		HL, JL, LL	BD6, BG6, BJ	
		FI, KI	FA, FY, FD, FG, FJ	
		LI, LXI, (400 A Max.)	FH	
	LI, LXI, (600 A Max.)	FY, FD, FG, FJ		
HR, JR	BD6, BG6, BJ			

Tabla 3: Valores nominales de los interruptores automáticos conectados en serie (rcm simétricos) (continuación)

Tensión máxima del sistema de ~ 2	Corriente nominal máxima de cortocircuito	Interruptor automático principal integral o remoto marca Square D, de 2 ó 3 polos ¹	Interruptor automático derivado marca Square D	
			Designación de no. de catálogo	Polos
480	22 000	MG	FA	2, 3
		MX, PA, PC, PX	FH	
	30 000	KH, LA, MA, PJ	FH	
		LA, MA, PA, PC, PX	KA	
		LA, MA, PA	HD, JD	
		MG	FA (25 A máx.), FH, KA	
		MX, PA	HD, JD	
		35 000	MH	
	HG, JG		FA, HD	
	JG		JD	
	LH, MG, PG, RG		HD, JD	
	BG6, HG, JG, LG, MG, PG		BD6	
	LH		HG, JG	
	DG		FH, HD, JD, KA, LA, MA	
	LG		LD	
	LG		HD, JD, FH, KA, LA, MA	
	3			
	42 000	MJ	FH (25 A máx.)	
		RL	RG	
	50 000	MJ	KA, KH	
	65 000	FC, KC	FA, FH	
		HJ, JJ	FA, FH, HD, HG	
		BJ, HJ, JJ, LJ, MJ, PJ	BD6, BG6	
		JJ	JD, JG	
		LC, LI, LX, LXI	HD, HG, JD, JG	
		LC, LX, (400 A máx.)	FH	
		KC, LC, LX	KA	
		LC, LX	LA	
		DJ	FH, HD, HG, JD, JG, KA, LA, MA	
		LJ	LD, LG	
3				
LJ	HD, HG, JD, JG, FH, KA, LA, MA			
2, 3				

Tabla 3: Valores nominales de los interruptores automáticos conectados en serie (rcm simétricos) (continuación)

Tensión máxima del sistema de ~ 2	Corriente nominal máxima de cortocircuito	Interruptor automático principal integral o remoto marca Square D, de 2 ó 3 polos ¹	Interruptor automático derivado marca Square D	
			Designación de no. de catálogo	Polos
480	100 000	HL, JL	FA, FH, HD, HG, HJ	2, 3
		HL, JL, LL	BD6, BG6, BJ	
		JL	JD, JG, JJ	
		LI, LXI (600 A máx.)	KA	
		PC, PH, PL, RL	HJ, JJ	
		RL	RG	
		DL	FH, HD, HG, HJ, JD, JG, JJ, KA, LA, MA	
		LL	LD, LG, LJ	
		LL	HD, HG, HJ, JD, JG, JJ, FH, KA, LA, MA	2, 3
	JR	FA		
	200 000	FI, KI	FA, FH, FC, HD, HG, HJ	
		HR, JR	BD6, BG6, BJ	
		KI	JD, JG, JJ, KA	
		LI	FC, KA, KC, LA, HJ, HL, JJ, JL	
		LXI	KA, HJ, HL, JJ, JL	
		HR	FA, HD, HG, HJ, HL	
		JR	HD, HG, HJ, HL, JD, JG, JJ, JL	
	LR	HJ, HL, JJ, JL, FH, LA, LH		
480Y/277	25 000	FH, KA	FD	2, 3
	35 000	FG, KH, LH	FD	
		BG6, HG, JG, LG, MG, PG	BD6	
	65 000	FJ	FD	
		BJ, HJ, JJ, LJ, MJ, PJ	BD6, BG6	
		FC, KC	FD, FG	
	100 000	LC, LX (600 A máx.)	FD, FG	
		HL, JL, LL	BD6, BG6, BJ	
	200 000	FI, KI	FD, FG, FJ	
		HR, JR	BD6, BG6, BJ	
LI, LXI (600 A máx.)		FD, FG, FJ		

Tabla 3: Valores nominales de los interruptores automáticos conectados en serie (rcm simétricos) (continuación)

Tensión máxima del sistema de ~ 2	Corriente nominal máxima de cortocircuito	Interruptor automático principal integral o remoto marca Square D, de 2 ó 3 polos ¹	Interruptor automático derivado marca Square D		
			Designación de no. de catálogo	Polos	
600	18,000	HG, JG	FA, HD	2, 3	
		JG	JD		
		MG, PG, RG	HD, JD		
		MG	FA	3	
		LG	LD		
		LG	HD, JD		
	25,000	HJ, JJ	FA, HD, HG	2, 3	
		JJ	JD		
		PJ, RJ	MG	3	
		LJ	LD, LG		
	35,000	LC	FH, HD, HG, HJ, JD, JG, JJ, LA	2, 3	
		50,000	HL, JL	FA, HD, HG, HJ	2, 3
	JL		JD, JG, JJ		
	PK		HJ, JJ, MJ	3	
	LL		LD, LG, LJ		
	100,000	FI, KI	HD, HG, HJ	2, 3	
		KI	JD, JG, JJ		
		KI, LI	FH		
		LI	LA		
		HR	FA, HD, HG, HJ, HL		
		JR	FA, HD, HG, HJ, HL, JD, JG, JJ, JL		
	LR	HJ, HL, JJ, JL			
	600Y/347	18,000	MG	FA (25 A Max.)	
		25,000	MJ	FA (25 A Max.)	
50,000		HL, JL	FJ		
347	18,000	BG6, HG, JG, LG, MG, PG	BD6	1	
	25,000	BJ, HJ, JJ, LJ, MJ, PJ	BD6, BG6		
	50,000	HL, JL	BD6, BG6, BJ		
	100,000	JR	BD6 (60 A Max.), BG6, BJ		

Tabla 3: Valores nominales de los interruptores automáticos conectados en serie (rcm simétricos) (continuación)

Tensión máxima del sistema de ~ 2	Corriente nominal máxima de cortocircuito	Interruptor automático principal integral o remoto marca Square D, de 2 ó 3 polos ¹	Interruptor automático derivado marca Square D	
			Designación de no. de catálogo	Polos
600Y/347	18 000	BG6, HG, JG, LG, MG, PG	BD6	3
	25 000	BJ, HJ, JJ, LJ, MJ, PJ	BD6, BG6	
	50 000	HL, JL, LL	BD6, BG6, BJ	
	100 000	HR, JR	BD6, BG6, BJ	

¹ LD, LG, LJ y LL se encuentran disponibles en configuraciones de 3 polos solamente.

² Para los interruptores automáticos indicados con una tensión inferior al valor máximo, la corriente nominal de cortocircuito indicada también es aplicable pero en la tensión nominal del interruptor automático.

Tabla 4: Selectividad de interruptores automáticos para aplicaciones críticas en tableros NF

SCCR máxima (simétricos rcm)	Interruptores automáticos principales integral o remoto	Interruptores automáticos derivados			
		Tipo ¹	1 polo	2 polos	3 polos
Valor nominal en serie y selectivo hasta 18 kA en 240 V~	J-W, 250 A	ED, EG, EJ	15-70	15-125	15-125
Valor nominal en serie y selectivo hasta 7 kA en 480Y/277 V~	J-W, 250 A	ED, EG, EJ	15-70	70-125	70-125
Valor nominal en serie y selectivo hasta 10 kA en 480Y/277 V~	J-W, 250 A	ED, EG, EJ	15-60	15-60	15-60
Valor nominal en serie y selectivo hasta 30 kA en 480Y/277 V~ o en 240 V~	L-W, 250 A L-W, 400 A L-W, 600 A	ED, EG, EJ	15-70	15-125	15-125

¹ Incluyendo los interruptores automáticos EPD

Tabla 5: Selectividad de interruptores automáticos para aplicaciones críticas en tableros NQ

SCCR máxima (simétricos rcm)	Interruptores automáticos principales integral o remoto	Interruptores automáticos derivados			
		Tipo ¹	1 polo	2 polos	3 polos
Valor nominal total y selectivo hasta 10 kA en 208Y/120 V~ o en 240/120 V~	J-W, 250 A L-W, 250 A	QO(B)	10-70	10-125	10-125
		QO(B)-H			
		QO(B)-VH			
		QH			
Valor nominal en serie y selectivo hasta 12 kA en 208Y/120 V~ o en 240/120 V~	J-W, 250 A	QO(B)	10-70	10-125	10-60
		QO(B)-H			
		QO(B)-VH			
		QH			
Valor nominal en serie y selectivo hasta 15 kA en 208Y/120 V~ o en 240/120 V~	J-W, 250 A	QO(B)	10-60	10-60	10-30
		QO(B)-H			
		QO(B)-VH			
		QH			
Valor nominal en serie y selectivo hasta 18 kA en 208Y/120 V~ o en 240/120 V~	J-W, 250 A	QO(B)	10-30	10-30	—
		QO(B)-H			
		QO(B)-VH			
		QH			
	L-W, 250 A	QO(B)	10-60	10-60	10-60
		QO(B)-H			
		QO(B)-VH			
		QH			
Valor nominal en serie y selectivo hasta 30 kA en 208Y/120 V~ o en 240/120 V~	L-W, 400 A L-W, 600 A	QO(B)	15-70	15-150	15-150
		QO(B)-H			
		QO(B)-VH			
		QH			

¹ Incluyendo los interruptores automáticos AFI, CAFI, EPD y GFI

Tabla 6: Valores nominales de los fusibles conectados en serie, sección I-Line (rcm simétricos)

Tensión máxima del sistema de ~ 1	Corriente nominal máxima de cortocircuito	Fusible principal remoto		Designación de no. de cat. de los interruptores automáticos derivados marca Square D, de 2 ó 3 polos, a no ser que se indique uno diferente.	
		Máx. A	Clase		
120/240 1Ø 208Y/120	100 000	1200 A	L, T (300 V)	QD, QG	
		800 A	T (600 V)		
		600 A	J, RK5		
240	65 000	1200 A	L, T (300 V)	QD	
		800 A	T (600 V)		
		600 A	J, RK5		
	100 000	1200 A	1200 A	L, T (300 V)	QD, QG (2 polos)
			800 A	T (600 V)	
		600 A	J, RK5		
			J, T (600 V)	FA, FH, KA, KH, KC, LA, LH, MA, MH, MX, PG	
			RK5	FH, KA, KH, LA, LH, MA, MH, MX, PG, HD, HG, HJ, HL, JD, JG, JJ, JL	
			J	HD, HG, HJ, HL, JD, JG, JJ, JL	
800 A		T (600 V)	FH, KA, KH, LA, LH, MA, MH, MX, PG		
		T (300 V)	PG		
		L	FH, KA, KH, LA, LH, MA, MH, MX, PG		
1200 A		L	FH, KH, LA, LH, MA, MH, MX, PG		
		T (600 V)	HD, HG, HJ, HL, JD, JG, JJ, JL		
1600/2000 A		L	NA, NC, NX, PJ, PL		
4000 A		L	HD, HG, HJ, HL, JD, JG, JJ, JL		
200 000		600 A	J, T (600 V)	FA (3 polos solamente) FH, FC, KH, KC, LA, LH, LC, MA, MH, MX, NA, NC, NX, PG, PJ, PL	
			RK5	FH, FC, HD, HG, HJ, HL, JD, JG, JJ, JL, KH, KC, LA, LH, LC, MA, MH, MX, NC, NX, PG, PJ, PL	
	J		HD, HG, HJ, HL, JD, JG, JJ, JL		
	800 A	T (600 V)	FH, FC, KA, KH, KC, LA, LH, LC, MA, MH, MX, NA, NC, NX, PG, PJ, PL		
		T (300 V)	PG, PJ, PL		
		L	FH, FC, KH, KC, LA, LH, LC, MA, MH, MX, NA, NC, NX, PG, PJ, PL		
	1200 A	L	FC, KH, KC, LC, MA, MH, MX, NA, NC, NX, PG, PJ, PL		
		T (600 V)	HD, HG, HJ, HL, JD, JG, JJ, JL		
	1600/2000 A	L	NA, NC, NX, PJ, PL		
	4000 A	L	HD, HG, HJ, HL, JD, JG, JJ, JL		

Tabla 6: Valores nominales de los fusibles conectados en serie, sección I-Line (rcm simétricos) (continuación)

Tensión máxima del sistema de ~ 1	Corriente nominal máxima de cortocircuito	Fusible principal remoto		Designación de no. de cat. de los interruptores automáticos derivados marca Square D, de 2 ó 3 polos, a no ser que se indique uno diferente.	
		Máx. A	Clase		
480	100 000	400 A	J, T(600 V)	HD, HG, HJ, HL, JD, JG, JJ, JL	
		600 A	J, RK5	HJ, HL, JJ, JL	
		600 A	J, T (600 V)	FC, KA, KH, KC, LA, LH, LC, MA, MH, MX, NA, PG, PJ	
			RK5	FC, KA, KH, KC, LA, LH, LC, MA, MH, MX, NA, PG, PJ	
		800 A	L, T(600V)	FC, KA, KH, KC, LA, LH, LC, MA, MH, MX, NA, PG, PJ	
		1200 A	L	FC, KH, KC, LA, LH, LC, MA, MH, MX, NA, PG, PJ	
			T (600 V)	HJ, HL, JJ, JL	
		1600 A	L	KC, LC, MA, MH, MX, NA, PG, PJ	
	2000 A	L	KC, LC, MH, MG, MJ, MX, NA, PG, PJ		
	4000 A	L	HJ, HL, JJ, JL		
	200 000	200 A	RK5	HJ, HL	
		400 A	J	FA, FH, FC, HJ, HL, JJ, JL, KA, KH, KC, LA, LH, LC, MA, MH, MX, NA, NC, NX, PG, PJ, PL	
			T (600 V)	FA, FH, FC, HJ, HL, JJ, JL, KA, KH, KC, LA, LH, MA, MH, MX, NA, NC, NX	
		600 A	J	FC, KA, KH, KC, LA, LH, LC, MA, MH, MX, MG, MJ, NA, NC, NX, PG, PJ, PL	
			T(600 V)	KA, KH, KC, LA, LH, MA, MH, MX, NA, NC, NX	
			RK5	KC, LA, LH, LC, MA, MH, MX, MG, MJ, NC, NX, PG, PJ	
		800 A	T(300 V)	PG, PJ, PL	
			T(600 V)	KA, KH, KC, LA, LH, MA, MH, MX, MG, MJ, NA, NC, NX, PG, PJ, PL	
			L	KC, LA, LH, LC, MA, MH, MX, NA, NC, NX, PG, PJ, PL	
		1200 A	L	KC, LC, MA, MH, MX, MG, MJ, NA, NC, NX, PG, PJ, PL	
	1600/2000 A	L	NA, NC, NX		
	600	100,000	30 A	CC	HG, JG (Molded Case Switches)
			200 A	J	HD, HG, HJ, HL, JD, JG, JJ, JL
			400 A	J, T (600 V)	HJ, HL, JJ, JL

¹ Para los interruptores automáticos indicados con una tensión inferior a este valor máximo, la corriente nominal de cortocircuito indicada también es aplicable, pero en la tensión nominal del interruptor automático.

Table 7: Valores nominales de disyuntores conectados en serie (RCM simétrica)

Tensión CA máxima del sistema ¹	Corriente de cortocircuito nominal máxima	Disyuntores principales integrales o remotos y fusibles principales remotos, Marca Square D	Designación de número de catálogo e intervalos de corriente permitidos de disyuntores de derivación de la marca Square D				
			Abreviaturas de disyuntores ²	Unipolar	Bipolar	Tripolar	
120 120/240 240	65,000	EG, BG, HG, JG, LG, DG, LH, MH	EDB	15-70 A	15-125 A	15-125 A	
		FG	EDB	15-70 A	15-110 A	15-110 A	
		FH	EDB	15-70 A	15-100 A	15-100 A	
		KH	EDB	15-70 A	—	15-125 A	
		EG	EDB-G3	15-30 A	15-30 A	15-30 A	
	100,000	EJ, BJ, HJ, JJ, LJ, DJ	EDB, EGB	15-70 A	15-125 A	15-125 A	
		FC	EDB, EGB	15-70 A	15-100 A	15-100 A	
		FJ	EDB	15-70 A	15-110 A	15-110 A	
		KC, LC, LE, LX	EDB, EGB	15-70 A	15-125 A	15-125 A	
		EJ, BJ, HJ, JJ, FC, KC	ECB-G3	15-30 A	15-30 A	15-30 A	
	125,000	HL, JL	EDB, EGB, EJB	15-70 A	15-125 A	15-125 A	
		HL, JL	ECB-G3	15-30 A	15-30 A	15-30 A	
	200,000	HR, JR, LR	EDB, EGB, EJB	15-70 A	15-125 A	15-125 A	
		KI	EDB, EGB	—	15-125 A	—	
		LXI, LI	EDB	15-70 A	15-125 A	—	
		FI	EDB	—	15-100 A	—	
		HR, JR, FI, KI	ECB-G3	15-30 A	15-30 A	15-30 A	
		Fusibles de clase J o T (600 V) de 200 A máx.	ECB-G3	15-30 A	15-30 A	15-30 A	
	277 480Y/277	35,000	EG, BG, HG, JG, LG, DG, LH	EDB	15-70 A	15-125 A	15-125 A
			FG	EDB	15-70 A	15-110 A	15-110 A
KH			EDB	15-70 A	15-125 A	—	
EG, BG, HG, JG, LG, DG, KH, LH			EDB-EPD	15-50 A	—	—	
EG, BG, HG, JG			ECB-G3	15-30 A	15-30 A	15-20 A	

Continued on next page

Table 7: Valores nominales de disyuntores conectados en serie (RCM simétrica)

Tensión CA máxima del sistema 1	Corriente de cortocircuito nominal máxima	Disyuntores principales integrales o remotos y fusibles principales remotos, Marca Square D	Designación de número de catálogo e intervalos de corriente permitidos de disyuntores de derivación de la marca Square D				
			Abreviaturas de disyuntores ²	Unipolar	Bipolar	Tripolar	
277 480Y/277	65,000	EJ, BJ, HJ, JJ, LJ, DJ, KC, LC, LE, LX	EDB, EGB	15-70 A	15-125 A	15-125 A	
		FC	EDB, EGB	15-70 A	15-100 A	15-100 A	
		FJ	EDB	15-70 A	15-110 A	15-110 A	
		EJ, BJ, HJ, JJ, LJ, LL, DJ, DL, FC, KC, LC, LE, LX	EDB-EPD, EGB-EPD	15-50 A	—	—	
		EJ, BJ, HJ, JJ, FC, KC	ECB-G3	15-30 A	15-30 A	15-20 A	
	100,000	HL, JL, LL, DL	EDB, EGB, EJB	15-70 A	15-125 A	15-125 A	
		HL, JL, LL	EDB-EPD, EGB-EPD, EJB-EPD	15-50 A	—	—	
		Fusibles de clase J o T (600 V) de 400 A máx.	EDB, EGB, EJB	15-70 A	15-125 A	15-125 A	
		Fusibles de clase J o T (600 V) de 400 A máx.	EDB-EPD, EGB-EPD, EJB-EPD	15-50 A	—	—	
	200,000	HR, JR, LR, KI, LI, LXI	EDB, EGB, EJB	15-70 A	15-125 A	15-125 A	
		FI	EDB, EGB, EJB	15-70 A	15-100 A	15-100 A	
		HR, JR, LR, FI, KI, LI, LXI	EDB-EPD, EGB-EPD, EJB-EPD	15-50 A	—	—	
		HR, JR, FI, KI	ECB-G3	15-30 A	15-30 A	15-20 A	
		Fusibles de clase J o T (600 V) de 200 A máx.	EDB, EGB, EJB	15-70 A	15-125 A	15-125 A	
		Fusibles de clase J o T (600 V) de 200 A máx.	EDB-EPD, EGB-EPD, EJB-EPD	15-50 A	—	—	
		Fusibles de clase J o T (600 V) de 200 A máx.	ECB-G3	15-30 A	15-30 A	15-20 A	
	347 600Y/347	18,000	HG, BG, JG, LG	EDB	15-70 A	15-100 A	15-100 A
		25,000	EJ, BJ, HJ, JJ, LJ, KH, LH	EDB, EGB	15-70 A	15-100 A	15-100 A
			FJ	EDB, EGB	15-30 A	—	—
		35,000	LC, LE, LX	EDB, EGB, EJB	15-70 A	15-100 A	15-100 A
	50,000	HL, JL, LL	EDB, EGB, EJB	15-70 A	15-100 A	15-100 A	

Continued on next page

Table 7: Valores nominales de disyuntores conectados en serie (RCM simétrica)

Tensión CA máxima del sistema ¹	Corriente de cortocircuito nominal máxima	Disyuntores principales integrales o remotos y fusibles principales remotos, Marca Square D	Designación de número de catálogo e intervalos de corriente permitidos de disyuntores de derivación de la marca Square D			
			Abreviaturas de disyuntores ²	Unipolar	Bipolar	Tripolar
347 600Y/347	65,000	HR, JR, KI	EDB, EGB, EJB	15-70 A	15-100 A	15-100 A
		FI	EDB, EGB, EJB	15-70 A	15-100 A	15-100 A
		LR, LI, LXI	EJB	15-70 A	15-100 A	15-100 A
	200,000	Fusibles de clase J o T (600 V) de 200 A máx.	EDB, EGB, EJB	15-70 A	15-100 A	15-100 A

¹ Las pruebas de cortocircuito se realizan al 100-105 % de la tensión nominal máxima del tablero.

² EDB-EPD, EGB-EPD y EJB-EPD son adecuados ÚNICAMENTE para 480Y/277 Vca o 277 Vca.

Table 8: Valores nominales de disyuntores conectados en serie (RMS simétrico)

Tensión CA máxima del sistema ^{1, 2}	Corriente de cortocircuito nominal máxima	Disyuntores principales integrales o remotos y fusibles principales remotos, marca Square D ^{3, 4, 5, 6,}	Designación de número de catálogo e intervalos de corriente permitidos de disyuntores de derivación de la marca Square D ^{7, 8, 9}				
			Tipo	Unipolar	Bipolar	Tripolar	
120/240 1P/3W 208Y/120 3P/4W 240/120 3P/4W	18,000	LA/LH MC	QO (B)	15–30 A	15–30 A	—	
	22,000	QO (B) VH QOB-VH	QO (B)	15-70 A	15-125 A	—	
			QO (B) GFI	15–30 A	15-60 A	—	
			QO (B) EPD	15–30 A	15-60 A	—	
			QO (B) PL	15–30 A	15-60 A	—	
			QO (B) AFI	15-20 A	—	—	
			QO (B) CAFI	15-20 A	15-20 A	—	
			QO (B) DF	15-20 A	—	—	
	25,000	QD	QO (B)	15-70 A	15-125 A	—	
			QOB-VH	—	150 A	—	
			QO (B) PL	15–30 A	15-60 A	—	
			QO (B) GFI	15–30 A	15-60 A	—	
			QO (B) EPD	15–30 A	15-60 A	—	
			QO (B) AFI	15-20 A	—	—	
			QO (B) CAFI	15-20 A	15-20 A	—	
			QO (B) DF	15-20 A	—	—	
		ED, FD	QO (B)	15-70 A	15-125 A	—	
			QO (B) GFI	15–30 A	15-60 A	—	
			QO (B) EPD	15–30 A	15-60 A	—	
			QO (B) AFI	15-20 A	—	—	
			QO (B) CAFI	15-20 A	15-20 A	—	
			QO (B) DF	15-20 A	—	—	
			BD, HD, JD, LD	QO (B)	15-70 A	15-125 A	—
				QOB-VH	—	150 A	—
	QO (B) PL	15–30 A		15-60 A	—		
	QO (B) GFI	15–30 A		15-60 A	—		
	QO (B) EPD	15–30 A		15-60 A	—		
	QO (B) AFI	15-20 A		—	—		

Continued on next page

Table 8: Valores nominales de disyuntores conectados en serie (RMS simétrico) (continuación)

Tensión CA máxima del sistema ^{1, 2}	Corriente de cortocircuito nominal máxima	Disyuntores principales integrales o remotos y fusibles principales remotos, marca Square D ^{3, 4, 5, 6,}	Designación de número de catálogo e intervalos de corriente permitidos de disyuntores de derivación de la marca Square D ^{7, 8, 9}			
			Tipo	Unipolar	Bipolar	Tripolar
120/240 1P/3W 208Y/120 3P/4W 240/120 3P/4W	25,000	BD, HD, JD, LD	QO (B) CAFI	15-20 A	15-20 A	—
			QO (B) DF	15-20 A	—	—
	42,000	LA, MA LC 400 A LC 600 A	QO (B)	15-30 A	15-30 A	—
			QO (B)	15-70 A	15-70 A	—
			QO (B) GFI	15-30 A	15-60 A	—
			QO (B) EPD	15-30 A	15-60 A	—
			QO (B)	15-30 A	15-30 A	—
			QO (B) GFI	15-30 A	15-60 A	—
	65,000	LC 400 A	QO (B) EPD	15-30 A	15-60 A	—
			QO (B) VH	15-70 A	15-125 A	—
			QOB-VH	—	150 A	—
			QO (B) GFI	15-30 A	—	—
			QO (B) EPD	15-30 A	—	—
			QO (B) AFI	15-20 A	—	—
		LC 600 A	QO (B) CAFI	15-20 A	15-20 A	—
			QO (B) DF	15-20 A	—	—
			QO (B)	15-70 A	15-100 A	—
			QO (B) VH	15-70 A	15-125 A	—
			QO (B) GFI	15-30 A	15-60 A	—
			QO (B) EPD	15-30 A	15-60 A	—
		DJ-W 150-600 A MC	QO (B) AFI	15-20 A	—	—
			QO (B) CAFI	15-20 A	15-20 A	—
			QO (B) DF	15-20 A	—	—
			QO (B)	15-70 A	15-125 A	—
			QO (B) VH	15-70 A	15-125 A	—
			QOB-VH	—	150 A	—
	QG	QO (B) GFI	15-30 A	15-60 A	—	
		QO (B) PL	15-30 A	15-60 A	—	
		QO (B) AFI	15-20 A	—	—	
		QO (B) CAFI	15-20 A	15-20 A	—	
QO (B) DF		15-20 A	—	—		
QO (B) DF		15-20 A	—	—		

Continued on next page

Table 8: Valores nominales de disyuntores conectados en serie (RMS simétrico) (continuación)

Tensión CA máxima del sistema ^{1, 2}	Corriente de cortocircuito nominal máxima	Disyuntores principales integrales o remotos y fusibles principales remotos, marca Square D ^{3, 4, 5, 6,}	Designación de número de catálogo e intervalos de corriente permitidos de disyuntores de derivación de la marca Square D ^{7, 8, 9}			
			Tipo	Unipolar	Bipolar	Tripolar
120/240 1P/3W 208Y/120 3P/4W 240/120 3P/4W	65,000	EG, FG	QO (B)	15-70 A	15-125 A	—
			QO (B) GFI	15-30 A	15-60 A	—
			QO (B) EPD	15-30 A	15-60 A	—
			QO (B) EPE	—	—	—
			QO (B) AFI	15-20 A	—	—
			QO (B) CAFI	15-20 A	15-20 A	—
			QO (B) DF	15-20 A	—	—
		BG, HG, JG, LG	QO (B)	15-70 A	15-125 A	—
			QOB-VH	—	150 A	—
			QO (B) PL	15-30 A	15-60 A	—
			QO (B) GFI	15-30 A	15-60 A	—
			QO (B) EPD	15-30 A	15-60 A	—
			QO (B) AFI	15-20 A	—	—
			QO (B) CAFI	15-20 A	15-20 A	—
	100,000	FC, KC	QO (B)	15-70 A	15-100 A	—
			QO (B)	15-70 A	15-125 A	—
		DJ 400 A	QOB-VH	—	150 A	—
			QO (B) GFI	15-30 A	15-60 A	—
			QO (B) EPD	15-30 A	15-60 A	—
			QO (B) AFI	15-20 A	—	—
			QO (B) CAFI	15-20 A	15-20 A	—
			QO (B) DF	15-20 A	—	—
		QJ	QO (B)	15-70 A	15-125 A	—
			QOB-VH	—	150 A	—
			QO (B) PL	15-30 A	15-60 A	—
			QO (B) GFI	15-30 A	15-60 A	—
			QO (B) EPD	15-30 A	15-60 A	—
			QO (B) AFI	15-20 A	—	—
QO (B) CAFI	15-20 A		15-20 A	—		
QO (B) DF	15-20 A		—	—		

Continued on next page

Table 8: Valores nominales de disyuntores conectados en serie (RMS simétrico) (continuación)

Tensión CA máxima del sistema ^{1, 2}	Corriente de cortocircuito nominal máxima	Disyuntores principales integrales o remotos y fusibles principales remotos, marca Square D ^{3, 4, 5, 6,}	Designación de número de catálogo e intervalos de corriente permitidos de disyuntores de derivación de la marca Square D ^{7, 8, 9}			
			Tipo	Unipolar	Bipolar	Tripolar
120/240 1P/3W 208Y/120 3P/4W 240/120 3P/4W	100,000	EJ	QO (B)	15-70 A	15-125 A	—
			QO (B) GFI	15-30 A	15-60 A	—
			QO (B) EPD	15-30 A	15-60 A	—
			QO (B) AFI	15-20 A	—	—
			QO (B) CAFI	15-20 A	15-20 A	—
			QO (B) DF	15-20 A	—	—
		FJ	QO (B)	15-70 A	15-125 A	—
		BJ, HJ, JJ	QO (B)	15-70 A	15-125 A	—
			QOB-VH	—	150 A	—
			QO (B) PL	15-30 A	15-60 A	—
			QO (B) GFI	15-30 A	15-60 A	—
			QO (B) EPD	15-30 A	15-60 A	—
			QO (B) AFI	15-20 A	—	—
			QO (B) CAFI	15-20 A	15-20 A	—
			QO (B) DF	15-20 A	—	—
		LJ	QO (B)	15-70 A	15-125 A	—
			QOB-VH	—	150 A	—
			QO (B) GFI	—	15-60 A	—
			QO (B) EPD	—	15-60 A	—
			QO (B) AFI	15-20 A	—	—
			QO (B) CAFI	15-20 A	15-20 A	—
		HL, JL	QO (B)	15-70 A	15-125 A	—
			QOB-VH	—	150 A	—
			QO (B) PL	15-30 A	15-60 A	—
			QO (B) GFI	15-30 A	15-60 A	—
			QO (B) EPD	15-30 A	15-60 A	—
			QO (B) AFI	15-20 A	—	—
QO (B) CAFI	15-20 A		15-20 A	—		
QO (B) DF	15-20 A		—	—		

Continued on next page

Table 8: Valores nominales de disyuntores conectados en serie (RMS simétrico) (continuación)

Tensión CA máxima del sistema ^{1, 2}	Corriente de cortocircuito nominal máxima	Disyuntores principales integrales o remotos y fusibles principales remotos, marca Square D ^{3, 4, 5, 6,}	Designación de número de catálogo e intervalos de corriente permitidos de disyuntores de derivación de la marca Square D ^{7, 8, 9}			
			Tipo	Unipolar	Bipolar	Tripolar
120/240 1P/3W 208Y/120 3P/4W 240/120 3P/4W	200,000	HR, JR	QO (B)	15-70 A	15-125 A	—
			QO (B) GFI	15-30 A	15-60 A	—
			QO (B) EPD	15-30 A	15-60 A	—
			QO (B) AFI	15-20 A	—	—
			QO (B) CAFI	15-20 A	15-20 A	—
			QO (B) DF	15-20 A	—	—
240 1P/2W	25,000	QD, BD, HD, JD, LD	QO (B) H	—	15-100 A	—
	42,000	LA, MA	QDL	—	70-225 A	—
	65,000	DJ 400 A, QG, BG, HG, JG, LG	QO (B) H	—	15-100 A	—
	100,000	DJ 400 A, BJ, HJ, JJ, LJ	QO (B) H	—	15-100 A	—
	125,000	HL, JL	QO (B) H	—	15-100 A	—
208Y/120 3P/4W	18,000	LA/LH MC	QO (B)	—	—	15-30 A
	22,000	QO (B) VH, QOB-VH	QO (B) GFI	—	—	15-50 A
	25,000	QD, ED, FD, BD, HD, JD	QO (B) GFI	—	—	15-50 A
		LD	QO (B) GFI	—	—	15-30 A
	65,000	DJ-W 150-600 A MC	QO (B) VH	—	—	15-100 A
			QOB-VH	—	—	110-150 A
		QG, EG, FG, BG, HG, JG	QO (B) GFI	—	—	15-50 A
		LC, DG, DJ, DL, LG	QO (B) GFI	—	—	15-30 A
	100,000	DJ 400 A	QO (B) VH	—	—	15-100 A
			QOB-VH	—	—	110-150 A
		QJ	QO (B)	—	—	15-30 A
			QO (B) VH	—	—	15-100 A
QOB-VH			—	—	110-150 A	
QO (B) PL			—	—	15-30 A	
QO (B) GFI			—	—	15-50 A	
QO (B) EPD			—	—	15-50 A	
QO (B) EPE			—	—	15-50 A	
EJ, BJ, HJ, JJ	QO (B) GFI	—	—	15-50 A		

Continued on next page

ESPAÑOL

Table 8: Valores nominales de disyuntores conectados en serie (RMS simétrico) (continuación)

Tensión CA máxima del sistema ^{1, 2}	Corriente de cortocircuito nominal máxima	Disyuntores principales integrales o remotos y fusibles principales remotos, marca Square D ^{3, 4, 5, 6,}	Designación de número de catálogo e intervalos de corriente permitidos de disyuntores de derivación de la marca Square D ^{7, 8, 9}			
			Tipo	Unipolar	Bipolar	Tripolar
240/120 3P/4W 240 3P/3W	22,000	QO (B) VH QOB-VH	QO (B)	—	—	15-100 A
			QO (B) EPD	—	—	15-50 A
			QO (B) EPE	—	—	15-50 A
	25,000	QD	QO (B)	—	—	15-30 A
			QO (B) VH	—	—	15-100 A
			QOB-VH	—	—	110-150 A
			QO (B) PL	—	—	15-30 A
			QO (B) EPD	—	—	15-50 A
			QO (B) EPE	—	—	15-50 A
			QO (B)	—	—	15-100 A
		ED, FD	QO (B) EPD	—	—	15-50 A
			QO (B) EPE	—	—	15-50 A
			QO (B)	—	—	15-100 A
		BD, HD, JD	QOB-VH	—	—	110-150 A
			QO (B) PL	—	—	15-30 A
			QO (B) EPD	—	—	15-50 A
			QO (B) EPE	—	—	15-50 A
			QO (B)	—	—	15-30 A
			QO (B) VH	—	—	15-100 A
			QOB-VH	—	—	110-150 A
		LD	QO (B) EPD	—	—	15-30 A
	QO (B) EPE		—	—	15-30 A	
	QDL		—	—	70-225 A	
	QO (B) VH		—	—	15-30 A	
	42,000	LA, MA	QO (B) VH	—	—	15-100 A
		LC	QOB-VH	—	—	110-150 A
		MG	QO (B) VH	—	—	15-30 A
	65,000	LC 400 A	QO (B) VH	—	—	15-100 A
			QO (B) VH	—	—	15-30 A
		LC 600 A	QO (B) EPD	—	—	15-30 A
QO (B) EPE			—	—	15-30 A	
DJ 400 A		QO (B) VH	—	—	15-100 A	
		QOB-VH	—	—	110-150 A	

Continued on next page

Table 8: Valores nominales de disyuntores conectados en serie (RMS simétrico) (continuación)

Tensión CA máxima del sistema ^{1, 2}	Corriente de cortocircuito nominal máxima	Disyuntores principales integrales o remotos y fusibles principales remotos, marca Square D ^{3, 4, 5, 6,}	Designación de número de catálogo e intervalos de corriente permitidos de disyuntores de derivación de la marca Square D ^{7, 8, 9}				
			Tipo	Unipolar	Bipolar	Tripolar	
240/120 3P/4W 240 3P/3W	65,000	DJ, DG, DL 150-600 A	QO (B) EPD	—	—	15–30 A	
			QO (B) EPE	—	—	15–30 A	
		QG	QO (B)	—	—	15–30 A	
			QO (B) VH	—	—	15-100 A	
			QOB-VH	—	—	110-150 A	
			QO (B) PL	—	—	15–30 A	
		EG, FG	QO (B)	—	—	15-100 A	
			QOB-VH	—	—	110-125 A	
			QO (B) EPD	—	—	15-50 A	
			QO (B) EPE	—	—	15-50 A	
		BG, HG, JG	QO (B)	—	—	15-100 A	
			QOB-VH	—	—	110-150 A	
			QO (B) PL	—	—	15–30 A	
			QO (B) EPD	—	—	15-50 A	
		LG	QO (B) EPE	—	—	15-50 A	
			QO (B)	—	—	15–30 A	
			QO (B) VH	—	—	15-100 A	
			QOB-VH	—	—	110-150 A	
		100,000	FC, KC	QO (B) EPD	—	—	15–30 A
				QO (B) EPE	—	—	15–30 A
			EJ	QO (B)	—	—	15-100 A
				QOB-VH	—	—	110–125 A
				QO (B) EPD	—	—	15-50 A
				QO (B) EPE	—	—	15-50 A
	FJ		QO (B)	—	—	15-100 A	
			QOB-VH	—	—	110–125 A	
	BJ, HJ, JJ		QO (B)	—	—	15-100 A	
			QOB-VH	—	—	110-150 A	
			QO (B) PL	—	—	15–30 A	
			QO (B) EPD	—	—	15-50 A	
	LJ		QO (B) EPE	—	—	15-50 A	
			QO (B)	—	—	15–30 A	
QO (B) VH			—	—	15-100 A		
QOB-VH			—	—	110-150 A		

Table 8: Valores nominales de disyuntores conectados en serie (RMS simétrico) (continuación)

Tensión CA máxima del sistema ^{1, 2}	Corriente de cortocircuito nominal máxima	Disyuntores principales integrales o remotos y fusibles principales remotos, marca Square D ^{3, 4, 5, 6,}	Designación de número de catálogo e intervalos de corriente permitidos de disyuntores de derivación de la marca Square D ^{7, 8, 9}			
			Tipo	Unipolar	Bipolar	Tripolar
240/120 3P/4W 240 3P/3W	125,000	HL, JL	QO (B)	—	—	15-100 A
			QOB-VH	—	—	110-150 A
			QO (B) PL	—	—	15-30 A
			QO (B) EPD	—	—	15-50 A
			QO (B) EPE	—	—	15-50 A
	200,000	FI, KI, HR, JR	QO (B)	—	—	15-100 A
QOB-VH			—	—	110-150 A	
120/240 1P/3W 208Y/120 3P/4W 240/120 3P/4W	42,000	Fusibles de clase T3 de 400 A máx.	QO (B) VH	15-70 A	15-125 A	—
	65,000	Fusibles de clase J de 400 A máx.	QO (B) VH	15-70 A	15-125 A	—
			QO (B) AFI	15-20 A	—	—
			QO (B) CAFI	15-20 A	15-20 A	—
			QO (B) DF	15-20 A	—	—
		Fusibles de clase T6 de 400 A máx.	QO (B) VH	15-70 A	15-125 A	—
			QOB-VH	—	150 A	—
			QO (B) AFI	15-20 A	—	—
			QO (B) CAFI	15-20 A	15-20 A	—
	100,000	Fusibles de clase T3 de 200 A máx.	QO (B)	15-70 A	15-125 A	—
			QO (B) GFI	15-30 A	15-60 A	—
			QO (B) EPD	15-30 A	15-60 A	—
			QO (B) AFI	15-20 A	—	—
			QO (B) CAFI	15-20 A	15-20 A	—
QO (B) DF			15-20 A	—	—	
200,000	Fusibles de clase T6 o J de 200 A máx.	QO (B)	15-70 A	15-125 A	—	
		QO (B) GFI	15-30 A	15-60 A	—	
		QO (B) EPD	15-30 A	15-60 A	—	
	Fusibles de clase T3 de 400 A máx.	QO (B)	15-70 A	15-125 A	—	
		QO (B) GFI	15-30 A	15-60 A	—	
		QO (B) EPD	15-30 A	15-60 A	—	

Continued on next page

Table 8: Valores nominales de disyuntores conectados en serie (RMS simétrico) (continuación)

Tensión CA máxima del sistema ^{1, 2}	Corriente de cortocircuito nominal máxima	Disyuntores principales integrales o remotos y fusibles principales remotos, marca Square D ^{3, 4, 5, 6,}	Designación de número de catálogo e intervalos de corriente permitidos de disyuntores de derivación de la marca Square D ^{7, 8, 9}			
			Tipo	Unipolar	Bipolar	Tripolar
208Y/120 3P/4W	65,000	de clase J de 400 A máx.	QO (B) GFI	—	—	15-50 A
	100,000	de clase T3 de 200 A máx.	QO (B) GFI	—	—	15-50 A
	200,000	Fusibles de clase T6 o J de 200 A máx.	QO (B) GFI	—	—	15-50 A
		Fusibles de clase T3 de 400 A máx.	QO (B) GFI	—	—	15-50 A
240/120 3P/4W 240 3P/3W	50,000	Fusibles de clase T3 de 600 A máx.	QO (B) VH	—	—	15-30 A
	65,000	Fusibles de clase J de 400 A máx.	QO (B) VH	—	—	15-100 A
			QOB-VH	—	—	110-150 A
	100,000	Fusibles de clase T3 de 200 A máx.	QO (B)	—	—	15-100 A
			QO (B) EPD	—	—	15-50 A
			QO (B) EPE	—	—	15-50 A
			QO (B)	—	—	15-100 A
	200,000	Fusibles de Clase T6 o J de 200 A máx.	QO (B) EPD	—	—	15-50 A
			QO (B) EPE	—	—	15-50 A
			QO (B)	—	—	15-100 A
			QO (B) EPD	—	—	15-50 A
	200,000	Fusibles de clase T3 de 400 A máx.	QO (B) EPE	—	—	15-50 A
QO (B) EPE			—	—	15-50 A	

¹ Las clasificaciones de serie que figuran con tensiones de sistema más elevadas se aplican para tensiones de sistema más bajas (ejemplo: 240 3P/3W abarca 208Y/120 3P/4W).

² Las pruebas de cortocircuito se realizan al 100-105 % de la tensión nominal máxima del tablero.

³ "MC" indica disyuntores de misión crítica.

⁴ Para lograr una coordinación selectiva, la clasificación del disyuntor principal DJ debe ser al menos dos veces mayor que la corriente nominal de cualquier disyuntor de derivación.

⁵ El tipo LG mostrado puede sustituirse por LJ y LL.

⁶ A menos que se indique de otro modo, los disyuntores principales se pueden aplicar con la corriente nominal máxima disponible.

⁷ Los sufijos HID, SWD y SWN pueden aplicarse también a los disyuntores de derivación correspondientes que se muestran arriba. El sufijo SWN no puede aplicarse en combinación con disyuntores principales LC.

⁸ Los disyuntores QO(B) mostrados arriba pueden sustituirse por los disyuntores QO(B)H, QO(B)VH y QH(B).

⁹ En los sistemas 208Y/120V no se pueden usar disyuntores CAFI bipolares.

Corriente nominal de cortocircuito adicional

Las zapatas enchufables I-Line marca Square D, instaladas en este tablero combinado I-Line y protegidas por interruptores automáticos marca Square D recomendados, son adecuadas para utilizarse en lugares donde la corriente de cortocircuito disponible no sea mayor que la corriente que figura en la siguiente tabla. La corriente nominal de cortocircuito no puede exceder el valor nominal marcado en el interruptor automático de protección. Los interruptores automáticos de protección pueden ser principales o, si están enchufados en la misma pila de barras I-Line, pueden estar en el lado de la carga de las zapatas enchufables.

Tabla 9: Corriente nominal de cortocircuito para zapatas enchufables con interruptores automáticos de protección

Números de catálogo y valores nominales en A	Interruptores automáticos de protección			Corriente de cortocircuito máxima disponible	
	Prefijo de no. de cat.	Cantidad de polos	Máximo en A	kA simétricos rcm	Volts ~
SL100, 100 A SL225, 225 A SL250, 250 A SL400, 400 A SL800, 800 A SL800M5, 800 A SL1200P5, 1200 A ¹ SL1200P6, 1200 A ¹ SL1200P7, 1200 A ¹ S33931, 1200 A ¹	FA	2, 3	100	25	240
				18	480
				14	600
	FH	2, 3	100	65	240
				25	480
				18	600
	FD	2, 3	100	25	240
				18	480Y
	FG	2, 3	100	65	240
				35	480Y
	FJ	2, 3	100	100	240
				65	480Y
SL225, 225 A SL400, 400 A SL800, 800 A SL800M5, 800 A SL1200P5, 1200 A ¹ SL1200P6, 1200 A ¹ SL1200P7, 1200 A ¹ S33931, 1200 A ¹	KA	2, 3	225	42	240
				25	480
				22	600
	KH	2, 3	225	65	240
				35	480
				25	600
	KC	2, 3	225	100	240
				65	480
	KI	2, 3	225	200	240
				200	480
				100	600
	SL400, 400 A SL800, 800 A SL800M5, 800 A SL1200P5, 1200 A ¹ SL1200P6, 1200 A ¹ SL1200P7, 1200 A ¹ S33931, 1200 A ¹	DG	3	400	65
35					480
DJ		3	400	100	240
				65	480
DL		3	400	125	240
				100	480

Tabla 9: Corriente nominal de cortocircuito para zapatas enchufables con interruptores automáticos de protección (continuación)

Números de catálogo y valores nominales en A	Interruptores automáticos de protección			Corriente de cortocircuito máxima disponible	
	Prefijo de no. de cat.	Cantidad de polos	Máximo en A	kA simétricos rcm	Volts ~
SL800, 800 A SL800M5, 800 A	DG	3	600	65	240
				35	480
SL1200P5, 1200 A ¹ SL1200P6, 1200 A ¹	DJ	3	600	100	240
				65	480
SL1200P7, 1200 A ¹ S33931, 1200 A ¹	DL	3	600	125	240
				100	480
SL225, 225 A SL250, 250 A SL400, 400 A SL800, 800 A	BD6	2, 3	125	25	240
				18	480
SL800M5, 800 A SL1200, 1200 A SL1200P5, 1200 A	BG6	2, 3	125	14	600Y
				65	240
SL1200P6, 1200 A SL1200P7, 1200 A S33930, 1200 A S33931, 1200 A	BJ	2, 3	125	35	480
				18	600Y
	HD/JD	2, 3	150/250	100	240
				65	480
SL250, 250 A SL400, 400 A SL800, 800 A	HG/JG	2, 3	150/250	18	600
				65	240
SL800M5, 800 A SL1200P5, 1200 A ¹ SL1200P6, 1200 A ¹	HJ/JJ	2, 3	150/250	35	480
				18	600
SL1200P7, 1200 A ¹ S33931, 1200 A ¹	HL/JL	2, 3	150/250	100	240
				65	480
	HR/JR/KI	2, 3	150/250/250	25	600
				125	240
				100	480
				200	240
				200	480
				100	600

Tabla 9: Corriente nominal de cortocircuito para zapatas enchufables con interruptores automáticos de protección (continuación)

Números de catálogo y valores nominales en A	Interruptores automáticos de protección			Corriente de cortocircuito máxima disponible		
	Prefijo de no. de cat.	Cantidad de polos	Máximo en A	kA simétricos rcm	Volts ~	
SL400, 400 A SL800, 800 A SL800M5, 800 A SL1200P5, 1200 A ¹ SL1200P6, 1200 A ¹ SL1200P7, 1200 A ¹ S33931, 1200 A ¹	LA	2, 3	400	42	240	
				30	480	
				22	600	
	LH	2, 3	400	400	65	240
					35	480
					25	600
	LD	3	400	400	25	240
					18	480
					14	600
	LG	3	400	400	65	240
					35	480
					18	600
	LJ	3	400	400	100	240
					65	480
					25	600
	LL	3	400	400	125	240
					100	480
					50	600
	LR	3	400	400	200	240
					200	480
					100	600
SL400, 400 A SL800, 800 A S33931, 1200 A ¹	LC/LX	2, 3	400	100	240	
				65	480	
				35	600	
	LI/LXI	2, 3	400	400	200	240
					200	480
					100	600
SL800, 800 A SL800M5, 800 A ¹ SL1200P5, 1200 A ¹ SL1200P6, 1200 A ¹ SL1200P7, 1200 A ¹ S33931, 1200 A ¹	LD	3	600	25	240	
				18	480	
				14	600	
	LG	3	600	600	65	240
					35	480
					18	600
	LJ	3	600	600	100	240
					65	480
					25	600
	LL	3	600	600	125	240
					100	480
					50	600
LR	3	600	600	200	240	
				200	480	
				100	600	

ESPAÑOL

Tabla 9: Corriente nominal de cortocircuito para zapatas enchufables con interruptores automáticos de protección (continuación)

Números de catálogo y valores nominales en A	Interruptores automáticos de protección			Corriente de cortocircuito máxima disponible	
	Prefijo de no. de cat.	Cantidad de polos	Máximo en A	kA simétricos rcm	Volts ~
SL800, 800 A S33931, 1200 A 1	LC/LX	2, 3	600	100	240
				65	480
				35	600
	LI/LXI	2, 3	600	200	240
				200	480
				100	600
	MA	2, 3	800	42	240
				30	480
				22	600
	MH/MX	2, 3	800	65	240
				65	480
				25	600
SL800M5, 800 A SL1200P5, 1200 A SL1200P6, 1200 A SL1200P7, 1200 A	MG, PG	2, 3	800	65	240
				35	480
				18	600
	MJ, PJ	2, 3	800	100	240
				65	480
				25	600
	PK	2, 3	800	65	240
				50	480
				50	600
	PL	2, 3	800	125	240
				100	480
				25	600
MA/MH/MX	2, 3	800	65	240	
			65	480	
			25	600	
SL1200P5, 1200 A 1 SL1200P6, 1200 A 1 SL1200P7, 1200 A 1	PG	2, 3	1200	65	240
				35	480
				18	600
	PJ	2, 3	1200	100	240
				65	480
				25	600
	PK	2, 3	1200	65	240
				50	480
				50	600
	PL	2, 3	1200	125	240
				100	480
				25	600

Tabla 9: Corriente nominal de cortocircuito para zapatas enchufables con interruptores automáticos de protección (continuación)

Números de catálogo y valores nominales en A	Interruptores automáticos de protección			Corriente de cortocircuito máxima disponible	
	Prefijo de no. de cat.	Cantidad de polos	Máximo en A	kA simétricos rcm	Volts ~
S33931, 1200 A ¹	MG	2, 3	800	65	240
				35	480
	PG	2, 3	1200	18	600
				100	240
	MJ	2, 3	800	65	480
				25	600
	PJ	2, 3	1200	65	240
				50	480
	PK	2, 3	1200	50	600
				125	240
	PL	2, 3	1200	100	480

¹ S33931, SL1200P5, SL1200P6, SL1200P7 puede ser utilizado en interiores de 800 A como principal o derivado, o como derivado únicamente en interiores de 1 200 A.

Anexo 2: Kits de accesorios

Se encuentran disponibles una variedad de accesorios de instalación en campo para los tableros combinados I-Line:

- Kits de barras de tierra del equipo, en la página 53
- Kits de zapatas de compresión para los interruptores automáticos marcos MG, MJ, L y P, en la página 54
- Kits de zapatas de interruptor automático, en la página 55
- Kits de zapatas de neutro, en la página 56

Kits de barras de tierra del equipo

Los kits de barras de tierra del equipo son adecuados para conductores de cobre o aluminio y cumplen con los requisitos de conexión a tierra de los tableros combinados I-Line. Seleccione el kit necesario de acuerdo con el número de catálogo del interior. Los kits se pueden instalar en campo.

Tabla 10: Especificaciones de los kits de barras de tierra del equipo

Tablero	Utilice el kit de barras de tierra con número de catálogo	
	Aluminio ¹	Cobre ²
Todos	PK32DGTA	PK32DGTACU

¹ Barras de aluminio adecuadas para conductores de Cu o Al de 60° C o 75° C.

² Barras de cobre adecuadas para conductores de Cu de 60° C o 75° C.

NOTA: Las ubicaciones de montaje de las barras de puesta a tierra han sido identificadas por el símbolo de tierra estampado en la pared trasera del gabinete. 

Kits de extensión de la caja

Tabla 11: Kits de extensión de la caja para los tableros combinados I-Line

Número de catálogo	Para usarse con
HC2609EX ¹	HC26-B ²
HC2609DEX ¹	HC26-DB ²
HC3209EX ¹	HC32-B ²
HC4406DEX ¹	HC44-DB ²
HC4412DEX ¹	HC44-DB ²

¹ Agregue la letra "F" para empotrar, "S" para sobreponer, conforme sea necesario.

² Gabinetes serie E1

NOTA: Los kits se pueden instalar en campo. El kit de extensión debe estar conectado al gabinete antes de montar el gabinete en la pared.

Tabla 12: Kits de zapatas de compresión para los interruptores automáticos marcos MG, MJ, L y P¹, ⁵

Aluminio	Tamaño de conductor ²	Herramienta Versa-Crimp	Cobre	Tamaño de conductor ²	Herramienta Versa-Crimp
YA250P3	2/0–300 kcmil 67,4–151 mm ²	3	CYA400P5	4/0–500 kcmil CU 107–253 mm ²	3
YA300P5	4/0–500 kcmil 107–253 mm ²		CYA600P5	4/0–500 kcmil CU 107–253 mm ²	
YA400P3	2/0–300 kcmil 67,4–151 mm ²		CYA800P7	500–750 kcmil CU 253–380 mm ²	
YA400P7	500–750 kcmil 253–380 mm ²		—	—	
YA600P5	4/0–500 kcmil 107–253 mm ²		—	—	
YA800P7	500–750 kcmil 253–380 mm ²		—	—	
YA400L31K3 ⁴	#4–300 kcmil	3	CYA400L31K3 ⁴	2/0–300 kcmil	3
YA600L32K3 ⁴	21–151 mm ²		CYA600L32K3 ⁴	67,4–151 mm ²	
YA400L51K3 ⁴	2/0–500 kcmil		CYA400L51K3 ⁴	250–500 kcmil	
YA600L52K3 ⁴	67,4–253 mm ²		CYA600L52K3 ⁴	127–253 mm ²	
YA400L71K3 ⁴	500–750 kcmil 253–380 mm ²		—	—	

- ¹ Asegúrese siempre de que las zapatas de compresión estén instaladas en los tableros de alumbrado y distribución que proveerán el espacio necesario para el doblez de los cables según las especificaciones del artículo 312.6, 2017 del NEC (NOM-001-SEDE).
- ² A no ser que se especifique lo contrario, el tamaño de los conductores es aplicable para ambos, de aluminio y cobre
- ³ Utilice herramientas de compresión de acuerdo con las instrucciones incluidas con cada kit de zapatas.
- ⁴ Para los interruptores automáticos marco L solamente.
- ⁵ Cuando se utilizan zapatas de compresión en
 - a.) interiores de 26 pulg (660 mm) de ancho requieren un kit HC2609DEX (F o S) en la parte inferior del tablero.
 - b.) interiores de 44 pulg (1118 mm) de ancho y hasta 800 A requieren un kit HC4406DEXS (F o S) en la parte inferior del tablero.

Kits de zapatas de interruptor automático

Los kits Versa-Crimp® y Versatile™ pueden ser instalados en campo.

Tabla 13: Kits de zapatas de compresión Versatile y zapatas Versa-Crimp¹

Aluminio	Tamaño de conductor ²	Herramienta Versa-Crimp	Cobre	Tamaño de conductor ²	Herramienta Versa-Crimp
VC100FA VC100FD	8–1/0 8,36–53,5 mm ²	VC-6	CVC100FA CVC100FD	6–1/0 CU 13,3–53,5 mm ²	Serie VC-6
VC250KA3	4–300 kcmil 21,1–151 mm ²		CVC250KA3	2/0–300 kcmil CU 67,4–151 mm ²	
VC250KA35	250–350 kcmil 127–177 mm ²		CVC400LA3	4–300 kcmil CU 21,1–151 mm ²	
VC400LA35	250–350 kcmil 127–177 mm ²		CVC400LA5 CVC600MA5	250–500 kcmil CU 127–253 mm ²	
VC400LA3	4–300 kcmil 21,1–151 mm ²				
VC400LA5	2/0–500 kcmil 67,4–253 mm ²				
VC400LA7	500–750 kcmil AL 253–380 mm ² 500 kcmil CU 253 mm ²	VC-6 FT VC-8			
VC400LA7	2/0–500 kcmil 67,4–253 mm ²	Serie VC-6			
VC800MA7	500–750 kcmil AL 253–380 mm ² 500 kcmil CU 253 mm ²	VC-6 FT VC-8			
LV426989 (Marco B)	# 8–1/0 AWG	V-6, VC-6 FT	LV426987 (Marco B)	# 6–1/0 AWG	V-6, VC-6 FT
YA060HD	# 6–#2 AWG	3	CYA060HD	# 6–1/0 AWG CU	3
YA150HD	# 1–4/0 AWG		CYA150JD	# 4–2/0 AWG CU	
YA150JD	# 1–3/0 AWG		CYA150HD	# 6–1/0 AWG CU	
YA250J35	3/0–350 kcmil		CYA250J3	1/0–350 kcmil CU	

¹ Asegúrese siempre de que las zapatas de compresión estén instaladas en los tableros de alumbrado y distribución que proveerán el espacio necesario para el doblaje de los cables según las especificaciones del artículo 312.6, 2017 del NEC (NOM-001-SEDE).

² A no ser que se especifique lo contrario, el tamaño de los conductores es aplicable para ambos, de aluminio y cobre

³ Utilice herramientas de compresión de acuerdo con las instrucciones incluidas con cada kit de zapatas.

Kits de zapatas de neutro

Los kits Versa-Crimp y Versatile pueden ser instalados en campo.

Tabla 14: Kits de zapatas de compresión Versatile y zapatas Versa-Crimp—Aluminio

Tablero (A)	Tamaño de conductor	No. de catálogo del kit	Herramienta Versa-Crimp®	Kit de adaptador de zapatas de compresión
400 A	4–300 kcmil AL/CU 21,1–151 mm ²	VCCEL030516H1	VC-6 Series	HCM400VCA HCM400VCA HCW400VCA
	500–750 kcmil AL 253–380 mm ²	VCCEL07512H1	VC-6FT, VC-8	—
600 A	2/0–500 kcmil AL/CU 67,4–253 mm ²	VCCEL05038H1	VC-6 FT	HCM600VCA HCM600VCA HCW600VCA
800 A		VCCEL05012H1		HCM800VCA HCW800VCA

Tabla 15: Kits de zapatas de compresión Versatile y zapatas Versa-Crimp—Cobre

Tablero (A)	Tamaño de conductor	No. de catálogo del kit	Herramienta Versa-Crimp®	Kit de adaptador de zapatas de compresión
400 A	2/0–300 kcmil CU 67,4–151 mm ²	VCCELC03038H1	VC-6-3 VC7 VC6-FT VC7-FT	HCM400VCA HCM400VCA HCW400VCA
	400–750 kcmil CU 203–380 mm ²	VCCELC07512H1	VC-6FT VC7-FT VC8	—
600 A	250–500 kcmil CU 127–253 mm ²	VCCELC05012H1	VC6-3 VC7 VC6-FT VC7-FT	HCM600VCA HCM600VCA HCW600VCA
800 A				HCM800VCA HCW800VCA

Anexo 3: Diagramas de alambrado

Figura 10: Diagrama de alambrado de las zapatas principales / interruptor automático principal para las secciones de alumbrado con barras dobles

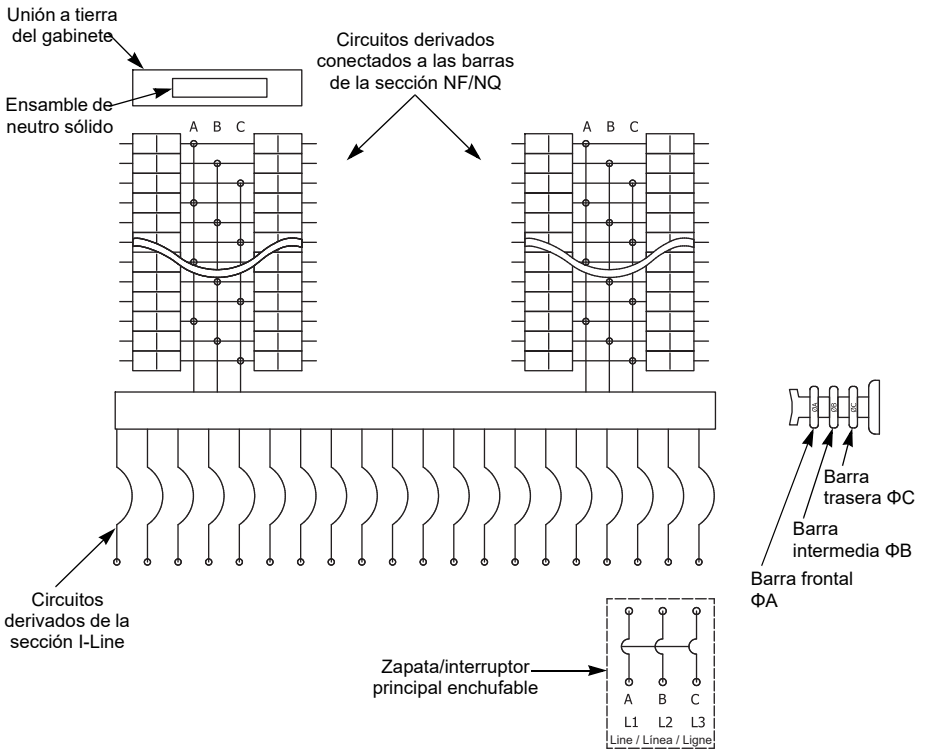

NOTE: For 1 \emptyset systems, the center bus in the I-Line section is not used.

Figura 11: Diagrama de alambrado de las zapatas principales / interruptor automático principal para la sección de alumbrado con una sola barra



Figura 12: Diagrama de alambado de interruptor automático principal / zapatas principales para el tablero combinado I-Line con sección alambrada con 42 circuitos (opcional)



Figura 13: Diagrama de alambado de interruptor automático principal / zapatas principales para el tablero combinado I-Line con secciones dobles alambradas con 18 circuitos (opcional), conectadas a las barras de la sección I-Line

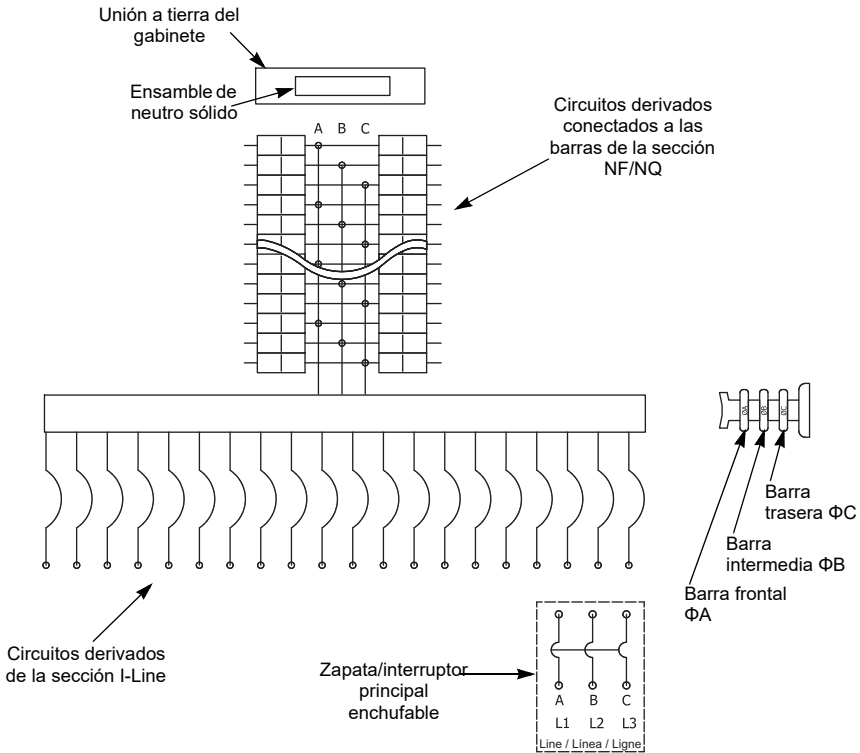

ESPAÑOL

Figura 14: Diagrama de alambado de interruptor automático principal / zapatas principales para el tablero combinado I-Line con secciones dobles alambradas con 18 circuitos (opcional), conectadas a la sección de alumbrado

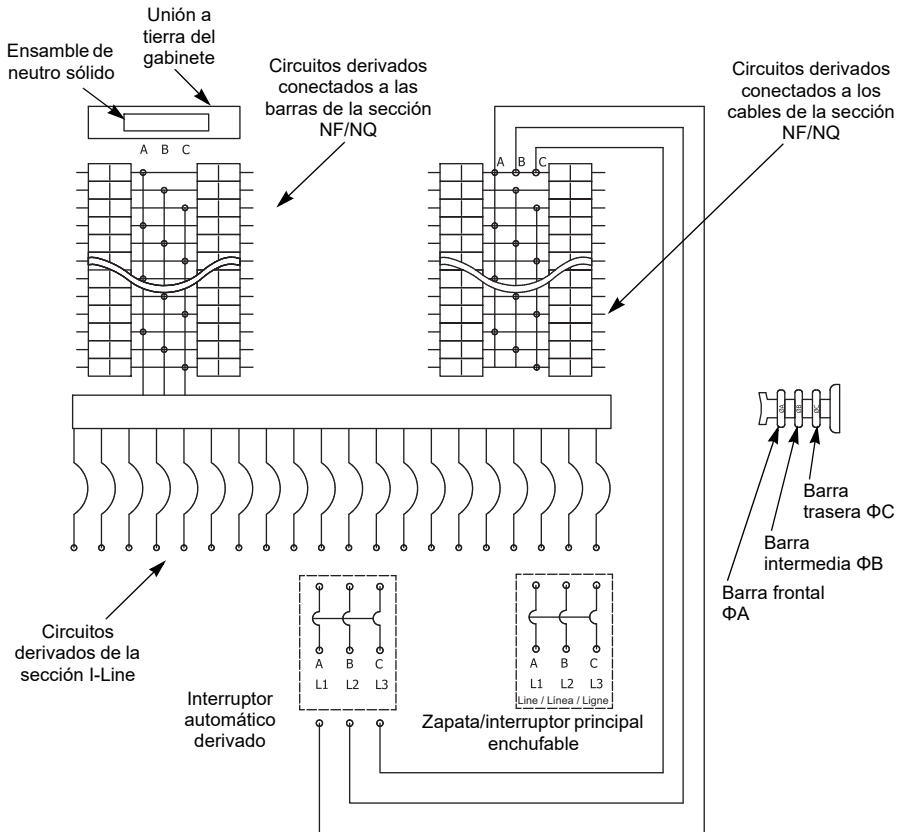
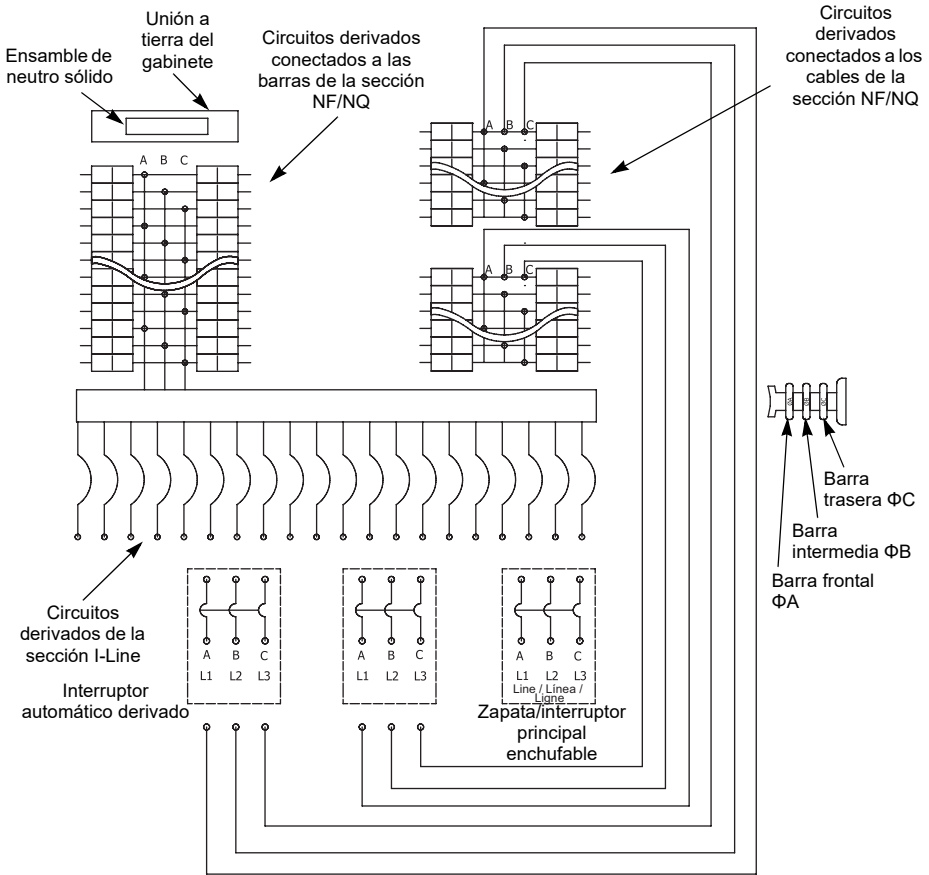

Figura 15: Diagrama de alambado de interruptor automático principal / zapatas principales para el tablero combinado I-Line con contactores (opcional), conectados a la sección de alumbrado



ESPAÑOL

Figura 16: Diagrama de alambrado de interruptor automático principal / zapas principales para el tablero combinado I-Line con contactores (opcional), conectados a las barras de la sección I-Line

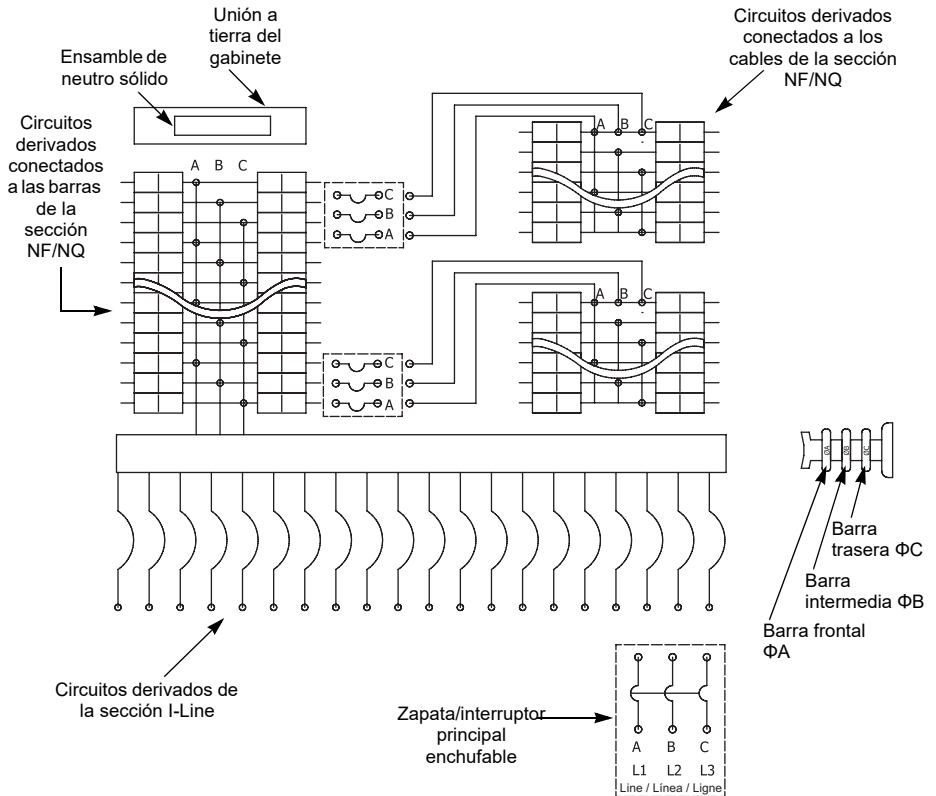
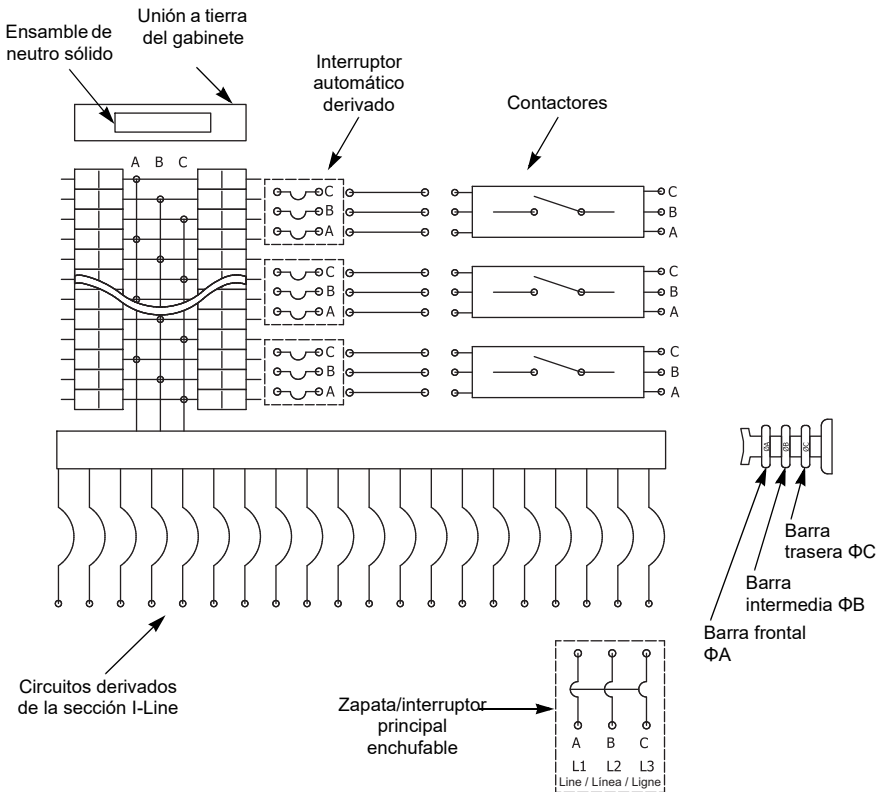
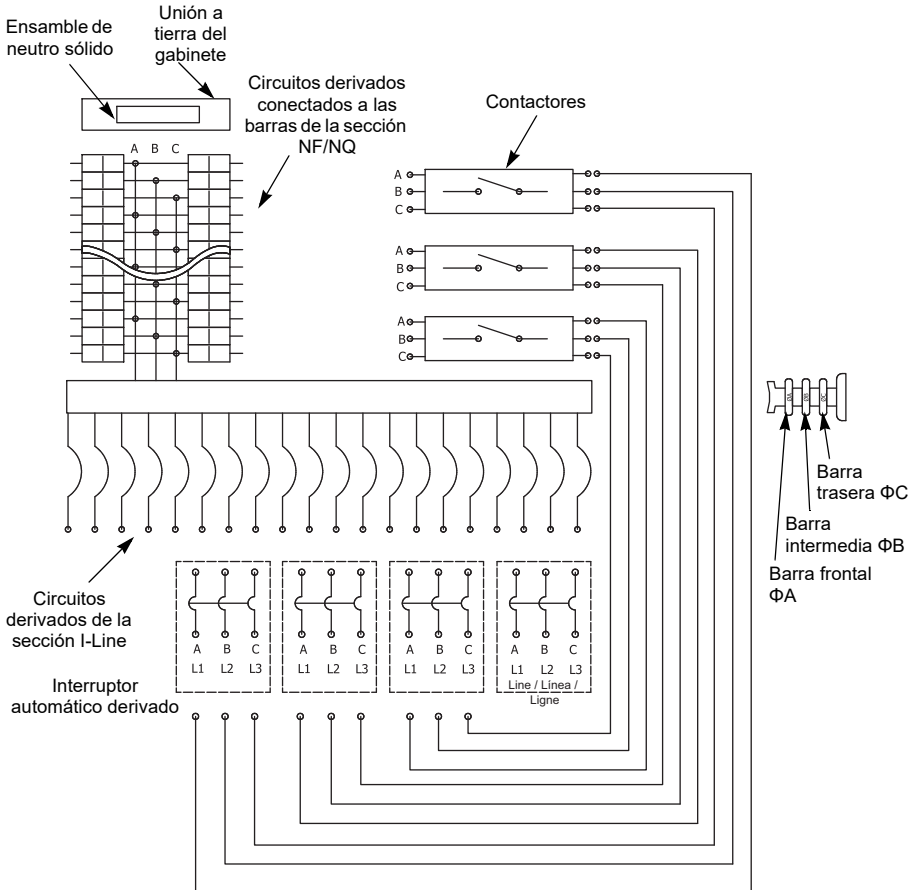

ESPAÑOL

Figura 17: Diagrama de alambado de interruptor automático principal / zapatas principales para el tablero combinado I-Line con secciones alambradas con 18 circuitos y contactor (opcional), conectados a la sección de alumbrado

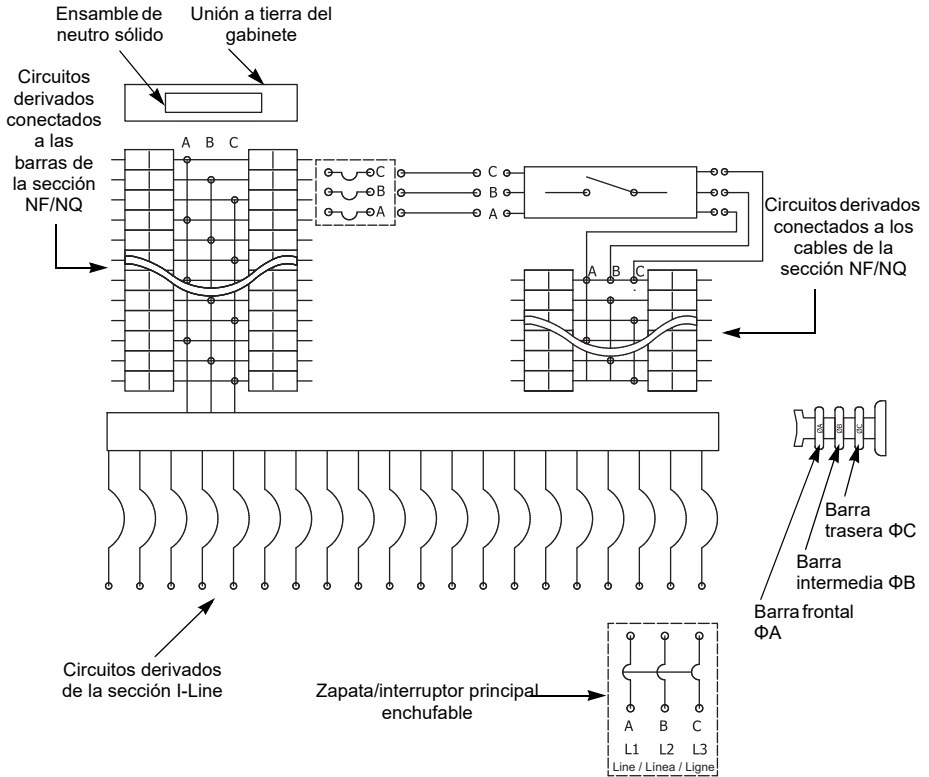

ESPAÑOL

Figura 18: Diagrama de alambrado de interruptor automático principal / zapatas principales para el tablero combinado I-Line con secciones alambradas con 18 circuitos y contactor (opcional), conectados a la barra de la sección I-Line

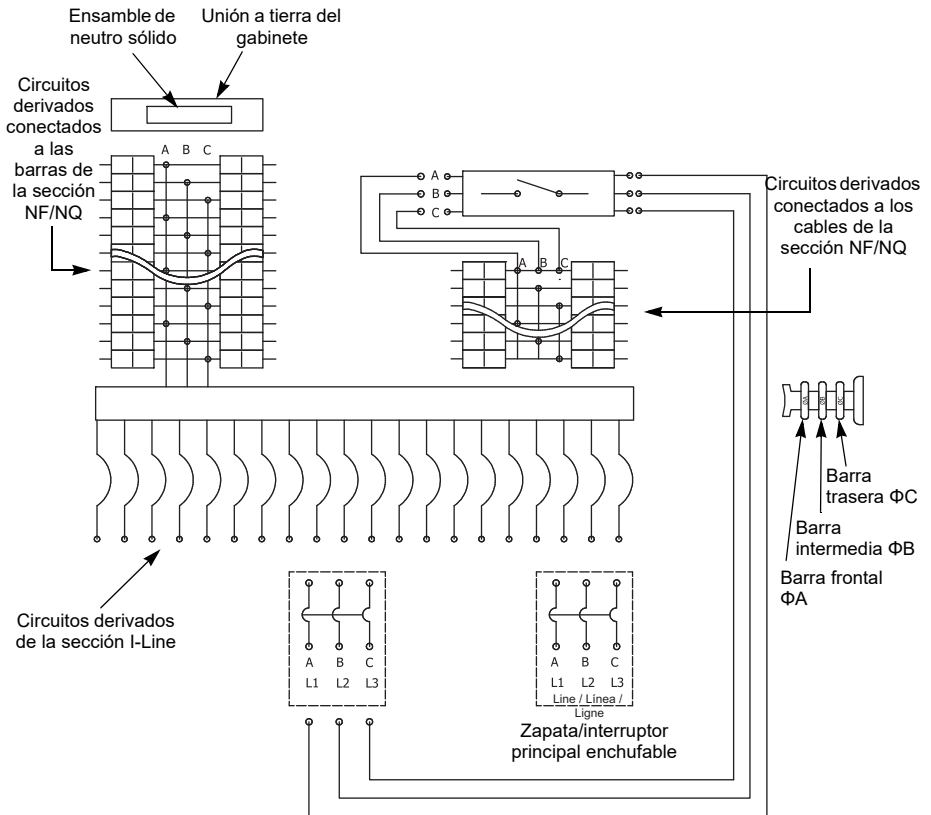

ESPAÑOL

Importado en México por:

Schneider Electric México, S.A. de C.V.

Calz. J. Rojo Gómez 1121-A

Col. Gpe. del Moral 09300 México, D.F.

Tel. 55-5804-5000

www.schneider-electric.com.mx

Solamente el personal calificado deberá instalar, hacer funcionar y prestar servicios de mantenimiento al equipo eléctrico. Schneider Electric no asume responsabilidad alguna por las consecuencias emergentes de la utilización de este material.

Square D™ y Schneider Electric™ son marcas comerciales o marcas registradas de Schneider Electric. Cualquier otra marca comercial utilizada en este documento pertenece a sus respectivos propietarios.

80043-797-02 Rev. 07, 01/2020

Reemplaza 80043-797-02 Rev. 06, 02/2019

© 2013–2020 Schneider Electric Reservados todos los derechos

Panneaux de distribution combinés I-Line^{MC}

Panneaux de distribution

Classe 2110

Directives d'utilisation

80043-797-02 Rev. 07

01/2020

À conserver pour usage ultérieur.



FRANÇAIS



by **Schneider** Electric

Catégories de dangers et symboles spéciaux



Lisez soigneusement ces directives et examinez l'appareillage afin de vous familiariser avec lui avant son installation, son fonctionnement ou son entretien. Les messages spéciaux qui suivent peuvent apparaître dans ce document ou sur l'appareillage. Ils vous avertissent de dangers potentiels ou attirent votre attention sur des renseignements pouvant éclaircir ou simplifier une procédure.

L'ajout de l'un ou l'autre des symboles à une étiquette de sécurité « Danger » ou « Avertissement » vous indique qu'un danger électrique existe et qu'il pourra y avoir des blessures corporelles si les directives ne sont pas suivies.

Ceci est le symbole d'une alerte de sécurité. Il sert à vous avertir d'un danger potentiel de blessures corporelles. Respectez toutes les consignes de sécurité accompagnant ce symbole pour éviter toute situation potentielle de blessure ou de mort.

DANGER

DANGER indique une situation de danger qui, si elle n'est pas évitée, **entraînera** la mort ou des blessures graves.

AVERTISSEMENT

AVERTISSEMENT indique une situation de danger qui, si elle n'est pas évitée, **peut entraîner** la mort ou des blessures graves.

ATTENTION

ATTENTION indique une situation de danger qui, si elle n'est pas évitée, **peut entraîner** des blessures mineures ou modérées.

AVIS

AVIS est utilisé pour commenter des pratiques sans rapport avec les blessures physiques. Le symbole d'alerte de sécurité n'est pas employé avec ce mot de signalement.

REMARQUE : Fournit des renseignements complémentaires pour clarifier ou simplifier une procédure.

Veillez noter

Seul un personnel qualifié doit effectuer l'installation, l'utilisation, l'entretien et la maintenance du matériel électrique. Schneider Electric n'assume aucune responsabilité des conséquences éventuelles découlant de l'utilisation de cette documentation.

Table des matières

Introduction	4
Mesures de sécurité	4
Installation	5
Montage de l'intérieur dans des coffrets de la marque Square D	5
Montage en surface (coffret monté sur un mur)	6
Montage encastré (coffret encastré dans le mur)	6
Installation de la tresse de mise à la masse du neutre	8
Installation et démontage du disjoncteur combiné I-Line	10
Installation du disjoncteur I-Line	11
Démontage du disjoncteur I-Line	14
Installation et démontage des disjoncteurs ECB, EDB, EGB et EJB	15
Installation des disjoncteurs ECB, EDB, EGB et EJB	15
Démontage des disjoncteurs ECB, EDB, EGB et EJB	16
Installation et démontage des disjoncteurs QO et QOB	17
Installation des disjoncteurs QO et QOB	18
Démontage des disjoncteurs QO et QOB	19
Directives de réarmement du disjoncteur	20
Préparation de la cloison de la garniture intérieure I-Line	21
Assemblages d'empilements I-Line	22
Panneaux de distribution équipés d'opérateurs à moteur pour les disjoncteurs	
PowerPact à châssis H et J	23
Annexe 1 : Spécifications	24
Câblage typique	24
Valeurs nominales du panneau de distribution combiné I-Line	24
Courant nominal de court-circuit supplémentaire	47
Annexe 2 : Kits d'accessoires	52
Kit de barre de m.à.l.t. de l'appareil	52
Kits d'extension de coffret	52
Kits de cosses du disjoncteur	54
Kits de cosse du neutre	55
Annexe 3 : Schémas de câblage	56

Introduction

Ce bulletin contient les directives pour l'installation des panneaux de distribution combinés I-Line^{MC} de la marque Square D^{MC}. Ces panneaux de distribution sont inscrits UL (UL or cULus) et acceptent les disjoncteurs de dérivation I-Line, QO, QOB, ECB, EDB, EGB et EJB.

Mesures de sécurité

REMARQUE : Pour obtenir une assistance technique sur l'installation de ce panneau de distribution combiné I-Line, contacter le centre d'informations à la clientèle Schneider Electric au 1-888-778-2733 (É.-U.).

REMARQUE : Consulter les étiquettes sur l'appareil pour les renseignements des valeurs nominales et de sécurité. Des étiquettes supplémentaires pour l'appareil sont fournies avec ce document.

DANGER

RISQUE D'ÉLECTROCUTION, D'EXPLOSION OU ÉCLAIR D'ARC ÉLECTRIQUE

- Portez un équipement de protection personnelle (ÉPP) approprié et observez les méthodes de travail électrique sécuritaire. Voir NFPA 70E, CSA Z462 ou NOM-029-STPS.
- Seul un personnel qualifié doit effectuer l'installation et l'entretien de cet appareil.
- Coupez l'alimentation de l'appareil avant d'y travailler.
- Utilisez toujours un dispositif de détection de tension à valeur nominale appropriée pour s'assurer que l'alimentation est coupée.
- Lisez et comprenez entièrement ces directives d'utilisation et la dernière édition de la publication des normes NEMA PB 1.1 incluse avant d'installer, d'utiliser ou d'assurer l'entretien de cet appareil.
- Les codes locaux varient mais sont adoptés et appliqués pour assurer des installations électriques sécuritaires. C'est peut-être nécessaire d'avoir un permis pour exécuter des travaux sur des circuits électriques et certains codes peuvent exiger que le travail électrique accompli soit inspecté.
- Remplacez tous les dispositifs, les portes et les couvercles avant de mettre l'appareil sous tension.

Si ces directives ne sont pas respectées, cela entraînera la mort ou des blessures graves.



AVERTISSEMENT: Ce produit peut vous exposer à des agents chimiques, y compris composés de nickel, identifiés par l'État de Californie comme pouvant causer le cancer, et Bisphénol A (BPA) reconnu par l'État de Californie comme pouvant causer des malformations congénitales ou autres troubles de l'appareil reproducteur. Pour de plus amples informations, prière de consulter www.P65Warnings.ca.gov.

Installation

Cette section fournit les directives pour les procédures suivantes concernant les panneaux de distribution combinés I-Line.

- Montage de l'intérieur dans des coffrets de la marque Square D, à la page 5
- Installation de la tresse de mise à la masse du neutre, à la page 8
- Installation et démontage du disjoncteur combiné I-Line, à la page 10
- Installation et démontage des disjoncteurs ECB, EDB, EGB et EJB, à la page 15
- Installation et démontage des disjoncteurs QO et QOB, à la page 17
- Directives de réarmement du disjoncteur, à la page 20
- Préparation de la cloison de la garniture intérieure I-Line, à la page 21

Montage de l'intérieur dans des coffrets de la marque Square D

Une publication séparée, intitulée « Directives générales pour l'installation, le fonctionnement et l'entretien des panneaux de distribution d'une valeur nominale de 600 V ou moins » (NEMA PB1.1) a été fournie avec cet appareil. Se familiariser avec le contenu de ce document avant d'entreprendre l'une quelconque des procédures ci-après.

Si un exemplaire de cette publication n'était pas joint, ou si des questions se posent concernant cet appareil, contacter le distributeur local ou un représentant de Schneider Electric.

AVIS

RISQUE DE CHALEUR EXCESSIVE DUE À UN RACCORDEMENT DÉFAIT OU LÂCHE

- Assurez-vous que tous les raccordements sont correctement serrés.
- Reportez-vous à l'étiquette de renseignements sur les couples de serrage, placée sur le panneau de distribution combiné I-Line, avant de serrer les raccordements.

Si ces directives ne sont pas respectées, cela peut entraîner des dommages matériels.

Pour monter et installer correctement le coffret du panneau de distribution combiné I-Line, consulter la publication NEMA PB 1.1 et observer les directives concernant Montage en surface (coffret monté sur un mur), à la page 6 ou Montage encastré (coffret encastré dans le mur), à la page 6.

Les panneaux de distribution I-Line combinés doivent être installés dans une seule orientation, avec la section I-Line dans la partie inférieure du panneau, quels que soient les conducteurs d'arrivée.

Montage en surface (coffret monté sur un mur)

1. Monter le coffret comme indiqué dans la publication NEMA PB 1.1.
2. Installer un écrou d'élévation sur chaque goujon du coffret.
3. Enlever la garniture intérieure des supports de garniture.
4. Installer l'intérieur comme décrit ci-après.
 - a. Placer l'intérieur sur les goujons du coffret et le fixer à l'aide des écrous à brides (voir la figure 1, Montage de l'intérieur dans des coffrets de la marque Square D, à la page 7). Une lame de tournevis peut être insérée dans la fente d'un écrou d'élévation pour faciliter l'ajustement.
 - b. Ajuster chaque écrou d'élévation pour maintenir une distance maximale de 0,125 po (3,2 mm) entre la garniture intérieure et le support du coffret.
 - c. Serrer les écrous à brides contre la cuve.
 - d. Placer un capuchon de protection de tête de boulon sur chaque goujon du coffret.
 - e. Remonter la garniture intérieure une fois le câblage effectué.
5. Si l'appareil est utilisé comme appareil d'entrée de service, une mise à la masse du neutre est nécessaire (voir Installation de la tresse de mise à la masse du neutre, à la page 8).
6. Poser les étiquettes de l'appareil (fournies dans le sac de l'assortiment) comme indiqué aux directives, au dos de la feuille d'étiquettes de l'appareil.

Montage encastré (coffret encastré dans le mur)

1. Monter le coffret comme indiqué dans la publication NEMA PB 1.1.
2. Installer un écrou d'élévation sur chaque goujon du coffret.
3. Enlever la garniture intérieure des supports de garniture.
4. Installer l'intérieur comme décrit ci-après.
 - a. Placer l'intérieur sur les goujons du coffret et le fixer à l'aide des écrous à brides (voir la figure 1, à la page 7). Une lame de

- tournevis peut être insérée dans la fente d'un écrou d'élévation pour faciliter l'ajustement.
- b. Ajuster chaque écrou d'élévation de sorte à positionner le rebord de la garniture intérieure à environ 0,25 po (6,35 mm) du bord de la paroi extérieure.
 - c. Serrer les écrous à brides contre la cuve.
 - d. Placer un capuchon de protection de tête de boulon sur chaque goujon du coffret.
 - e. Remonter la garniture intérieure une fois le câblage effectué.
5. Si l'appareil est utilisé comme appareil d'entrée de service, une mise à la masse du neutre est nécessaire (voir Installation de la tresse de mise à la masse du neutre, à la page 8).
 6. Poser les étiquettes de l'appareil (fournies dans le sac de l'assortiment) comme indiqué aux directives, au dos de la feuille d'étiquettes de l'appareil.

Figure 1 : Montage de l'intérieur dans des coffrets de la marque Square D

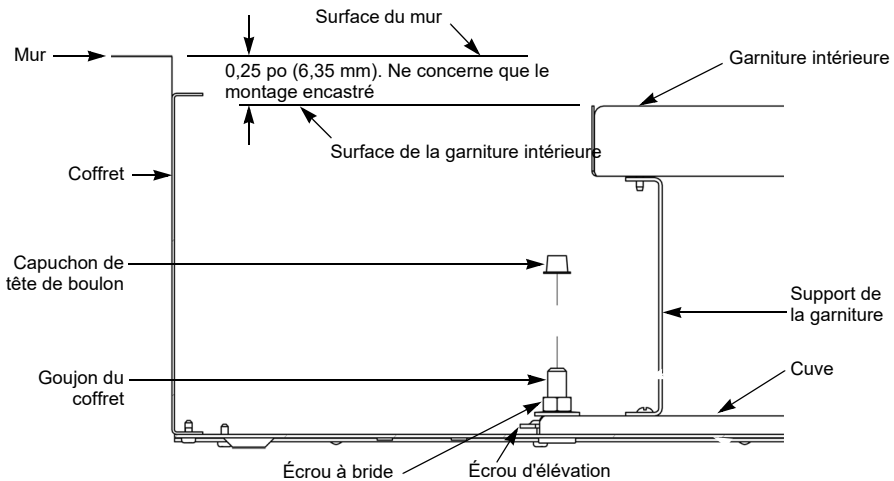

FRANÇAIS

Installation de la tresse de mise à la masse du neutre

La tresse de mise à la masse du neutre ne doit être utilisée que lorsque le panneau de distribution combiné I-Line est **installé** comme appareil de service.

DANGER

RISQUE D'ÉLECTROCUTION, D'EXPLOSION OU ÉCLAIR D'ARC ÉLECTRIQUE

- Portez un équipement de protection personnelle (ÉPP) approprié et observez les méthodes de travail électrique sécuritaire. Voir NFPA 70E, CSA Z462 ou NOM-029-STPS.
- Coupez l'alimentation de l'appareil avant d'y travailler.
- Seul un personnel qualifié doit effectuer l'installation et l'entretien de cet appareil.
- Utilisez toujours un dispositif de détection de tension à valeur nominale appropriée pour s'assurer que l'alimentation est coupée.
- La tresse de mise à la masse principale ne doit être utilisée que lorsque le panneau de distribution combiné I-Line est installé comme appareil de service.
- Ne mélangez pas les vis de montage avec les vis de la garniture intérieure.

Si ces directives ne sont pas respectées, cela entraînera la mort ou des blessures graves.

REMARQUE : Les pièces de la tresse de mise à la masse se trouvent dans le sac d'assortiment fourni avec l'intérieur pour les panneaux de distribution prêts à installer et sont uniquement incluses avec les panneaux de distribution assemblés à l'usine lorsqu'une entrée de service est choisie.

Pour installer une tresse de mise à la masse du neutre sur un panneau de distribution combiné I-Line, se reporter à la figure 2 et suivre les directives ci-dessous.

1. Enlever la cosse. Mettre de côté la cosse et la quincaillerie de fixation.
2. Placer la tresse de mise à la masse entre la plaque de neutre et la cosse, comme indiqué.
3. Fixer la tresse de mise à la masse à la cuve à l'aide d'une vis de fixation et d'une rondelle conique. Serrer la vis de mise à la masse au couple de 7,3 à 8,5 N•m (65 à 75 lb-po).
4. Réinstaller la cosse à l'aide de la quincaillerie mise de côté au point 1. Serrer au couple de 6,8 à 7,9 N•m (60 à 70 lb-po).

Figure 2 : Installation de la tresse de mise à la masse du neutre

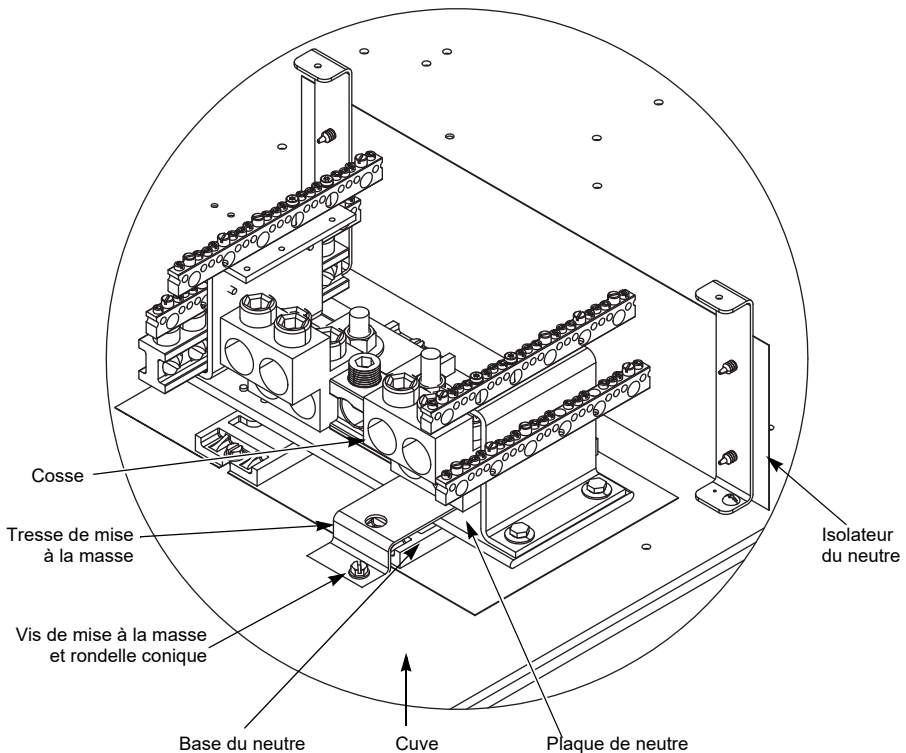

Installation et démontage du disjoncteur combiné I-Line

DANGER

RISQUE D'ÉLECTROCUTION, D'EXPLOSION OU ÉCLAIR D'ARC ÉLECTRIQUE

- Portez un équipement de protection personnelle (ÉPP) approprié et observez les méthodes de travail électrique sécuritaire. Voir NFPA 70E, CSA Z462 ou NOM-029-STPS.
- Seul un personnel qualifié doit effectuer l'installation et l'entretien de cet appareil.
- Coupez toutes les alimentations à cet appareil avant d'y travailler.
- Utilisez toujours un dispositif de détection de tension à valeur nominale appropriée pour vous assurer que l'alimentation est coupée.
- Tous les espaces inutilisés doivent être remplis avec des plaques de remplissage.
- Remplacez tous les dispositifs, les portes et les couvercles avant de mettre l'appareil sous tension.

Si ces directives ne sont pas respectées, cela entraînera la mort ou des blessures graves.

Installation du disjoncteur I-Line

Se reporter à la figure 3, Retrait de la garniture intérieure, à la page 12 et à la figure 4, Installation et démontage du disjoncteur I-Line, à la page 13, pour les directives suivantes.

1. Couper (O) toutes les alimentations du panneau de distribution combiné I-Line.
2. Mettre le disjoncteur hors tension (O/OFF).
3. Retirer les couvercles de la garniture à 4 pièces.
4. Retirer le couvercle de la garniture intérieure I-Line.
5. Positionner les mâchoires du disjoncteur contre l'empilement de barres-bus de sorte que la bosse de guidage (A) au bas du disjoncteur soit orientée vers la rainure d'alignement (B) de la base d'isolation des barres-bus, et que les « doigts » du support de montage du disjoncteur s'engagent dans les fentes à clé de la cuve.
6. Placer un tournevis dans le trou rectangulaire du support de montage du disjoncteur et dans la fente pour tournevis de la cuve de montage. Encliqueter fermement le disjoncteur dans l'empilement de barres-bus et aligner la vis de retenue avec le trou de montage de 5,6 mm (7/32 po) de la cuve.
7. Serrer la vis de retenue (C) à fond pour empêcher le disjoncteur de bouger.
REMARQUE : S'assurer que la vis de retenue est bien serrée, mais ne pas la serrer au point de tordre le support de montage.
8. **Pour disjoncteurs principaux uniquement** : Fixer l'étiquette du disjoncteur principal au couvercle du disjoncteur.
9. Installer le fil de charge.
10. Installer un prolongateur de plaque de remplissage, voir figure 5, Installation du prolongateur de la plaque de remplissage, à la page 14, et tableau 1, Numéros de catalogue des plaques et prolongateurs de remplissage, à la page 21.
11. Réinstaller les couvercles de la garniture à 4 pièces.
12. Réinstaller le couvercle de garniture de la section I-Line.
13. Remettre le panneau de distribution combiné I-Line sous tension.
14. Mettre le disjoncteur sous tension (ON).

REMARQUE : Les disjoncteurs I-Line sont fournis avec une pâte à joint installée à l'usine sur les connecteurs enfichables. La pâte à joint ne doit pas être enlevée car elle contribue à la performance globale de la connexion. À chaque fois qu'un disjoncteur I-Line est retiré et réinstallé, il faut remettre de la pâte à joint. Un récipient de deux onces de pâte à joint spécialement formulée pour les connecteurs enfichables I-Line est disponible à l'achat (numéro de catalogue PJC-7201).

Figure 3 : Retrait de la garniture intérieure

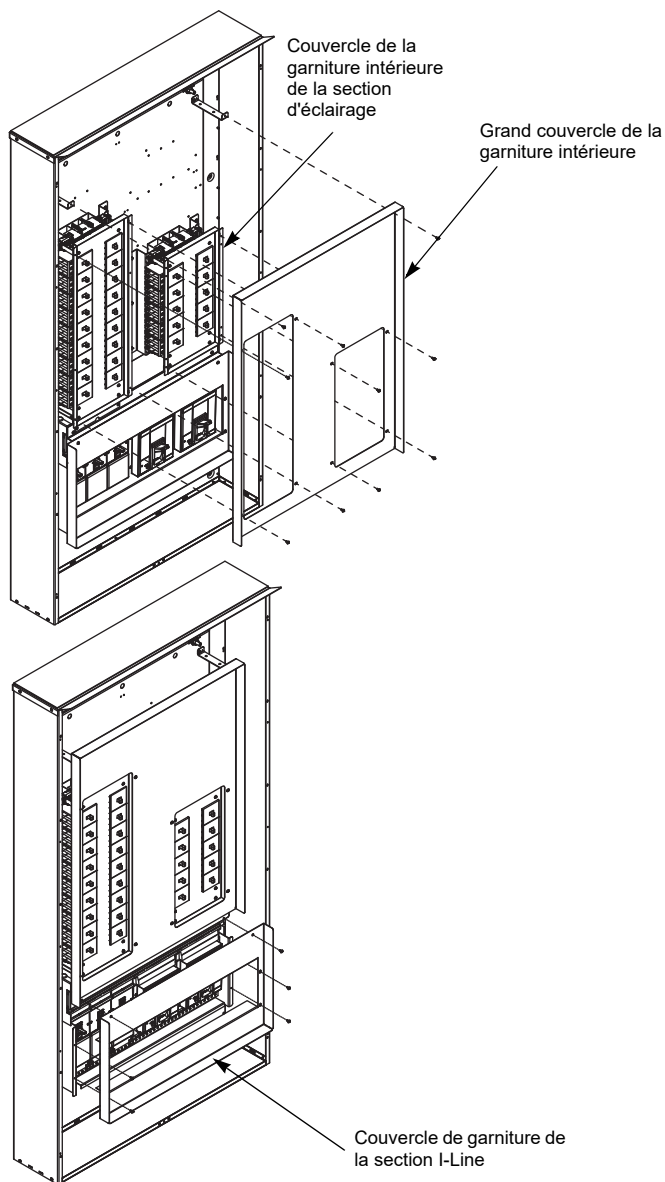
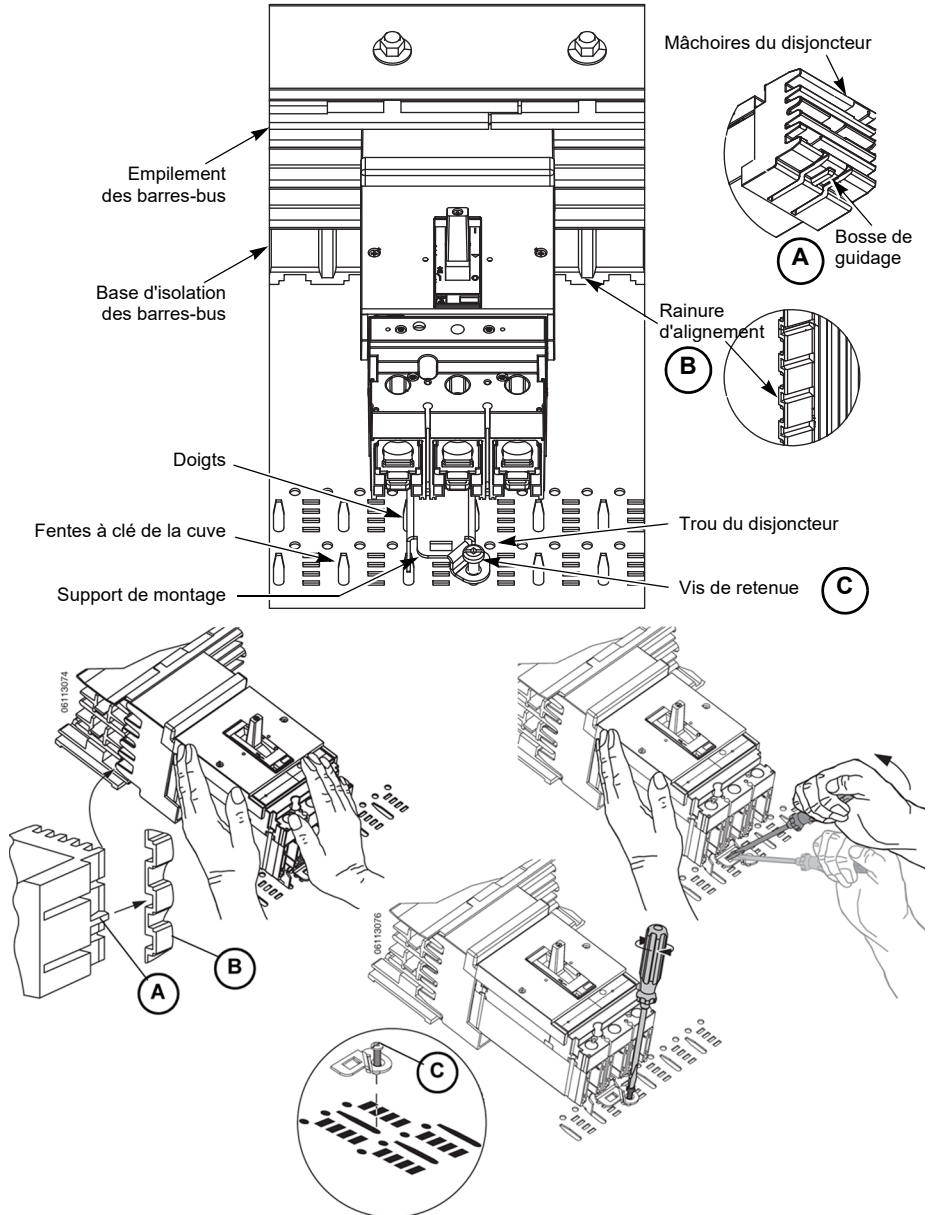

Figure 4 : Installation et démontage du disjoncteur I-Line



Démontage du disjoncteur I-Line

Pour les directives suivantes, consulter la figure 4, Installation et démontage du disjoncteur I-Line, à la page 13.

1. Couper (O) toutes les alimentations du panneau de distribution combiné I-Line.
2. Mettre le disjoncteur hors tension (O/OFF).
3. Retirer les couvercles de la garniture à 4 pièces.
4. Retirer le couvercle de la garniture intérieure I-Line (voir figure 3, Retrait de la garniture intérieure, à la page 12).
5. Retirer le fil de charge. Fixer le fil et couvrir l'extrémité exposée.
6. Desserrer les vis de retenue (C) du support de montage du disjoncteur jusqu'à ce que les vis soient complètement enlevées du trou de montage de 5,6 mm (7/32 po) de la cuve de montage.
7. Placer un tournevis dans le trou rectangulaire du support de montage du disjoncteur et dans la fente pour tournevis de la cuve de montage. Dégager le disjoncteur de l'empilement de barres-bus.
8. Soulever le disjoncteur pour l'éloigner des barres-bus.
9. Installer des plaques de remplissage là où le disjoncteur a été retiré (se reporter à tableau 1, Numéros de catalogue des plaques et prolongateurs de remplissage, à la page 21, comme référence).
10. Fixer les prolongateurs de plaques de remplissage au couvercle de la garniture de la section I-Line (se reporter à tableau 1, à la page 21, comme référence). Monter le prolongateur sur le support de montage du couvercle de la garniture de la section I-Line comme montré à la figure 5.
11. Réinstaller le couvercle de la garniture intérieure de la section I-Line (figure 3, à la page 12).
12. Réinstaller les couvercles de la garniture à 4 pièces.
13. Remettre le panneau de distribution combiné I-Line sous tension.

Figure 5 : Installation du prolongateur de la plaque de remplissage

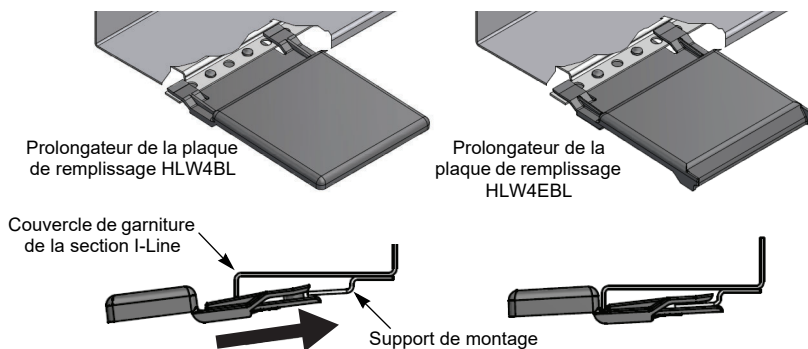

Installation et démontage des disjoncteurs ECB, EDB, EGB et EJB

DANGER

RISQUE D'ÉLECTROCUTION, D'EXPLOSION OU ÉCLAIR D'ARC ÉLECTRIQUE

- Portez un équipement de protection personnelle (ÉPP) approprié et observez les méthodes de travail électrique sécuritaire. Voir NFPA 70E, CSA Z462 ou NOM-029-STPS.
- Seul un personnel qualifié doit effectuer l'installation et l'entretien de cet appareil.
- Coupez toutes les alimentations à cet appareil avant d'y travailler.
- Utilisez toujours un dispositif de détection de tension à valeur nominale appropriée pour vous assurer que l'alimentation est coupée.
- Tous les espaces inutilisés doivent être remplis avec des plaques de remplissage.
- Remplacez tous les dispositifs, les portes et les couvercles avant de mettre l'appareil sous tension.

Si ces directives ne sont pas respectées, cela entraînera la mort ou des blessures graves.

Installation des disjoncteurs ECB, EDB, EGB et EJB

Pour les directives suivantes, consulter la figure 6, Installation et démontage des disjoncteurs ECB, EDB, EGB et EJB, à la page 17.

REMARQUE : S'assurer que le chargement total de la section d'éclairage ne dépasse pas la charge nominale maximale calculée, conformément au Code national de l'électricité (NEC, É.-U.), article 220. La charge nominale est indiquée sur l'étiquette de la section placée au-dessus de chaque section d'éclairage.

1. Couper (O) toutes les alimentations du panneau de distribution combiné I-Line.
2. Mettre le disjoncteur hors tension (O/OFF).
3. Retirer les couvercles de la garniture à 4 pièces.
4. Retirer le grand couvercle de la garniture intérieure et le couvercle de la garniture intérieure du panneau d'éclairage (figure 3, Retrait de la garniture intérieure, à la page 12).
5. Avec l'extrémité du disjoncteur avec le connecteur boulonné légèrement élevé, insérer le pied de montage dans la fente du couvercle de phase.
6. Faire pivoter le disjoncteur vers le bas et à l'arrière jusqu'à ce que la vis imperdable s'aligne avec le trou taraudé dans le connecteur du disjoncteur.

7. Aligner les vis dans les trous du connecteur de dérivation et serrer les vis aux valeurs spécifiées sur l'étiquette de câblage et de couple de serrage placée à l'arrière du grand couvercle de la garniture intérieure.
8. Installer le fil de charge.
9. Réinstaller le couvercle de la garniture intérieure du panneau d'éclairage et le grand couvercle de la garniture intérieure (figure 3, à la page 12).

AVERTISSEMENT

POSSIBILITÉ DE SURCHAUFFE DE L'APPAREIL

Ne surchargez pas cette section en dépassant la charge maximale calculée, conformément au NEC, article 220, comme indiqué sur l'étiquette de la plaque signalétique de la section.

Si ces directives ne sont pas respectées, cela peut entraîner la mort, des blessures graves ou des dommages matériels.

10. S'assurer qu'il n'y a aucun débris au niveau du raccordement de la section I-Line avant de remettre sous tension.
11. Réinstaller les couvercles de la garniture à 4 pièces.
12. Remettre le panneau de distribution combiné I-Line sous tension.
13. Mettre le disjoncteur sous tension (I/ON).

Démontage des disjoncteurs ECB, EDB, EGB et EJB

Pour les directives suivantes, consulter la figure 6, Installation et démontage des disjoncteurs ECB, EDB, EGB et EJB, à la page 17.

1. Couper (O) toutes les alimentations du panneau de distribution combiné I-Line.
2. Mettre le disjoncteur hors tension (O/OFF).
3. Retirer les couvercles de la garniture à 4 pièces.
4. Retirer le grand couvercle de la garniture intérieure et le couvercle de la garniture intérieure du panneau d'éclairage (figure 3, Retrait de la garniture intérieure, à la page 12).
5. Retirer le fil de charge. Fixer le fil et couvrir l'extrémité exposée.
6. Desserrer les vis du connecteur du disjoncteur et soulever le disjoncteur pour le retirer du connecteur de dérivation.
7. Insérer des plaques de remplissage de disjoncteur dans le couvercle de la garniture intérieure du panneau d'éclairage (figure 9, Préparation de la garniture intérieure de la section d'éclairage, à la page 22).

8. Réinstaller le couvercle de la garniture intérieure du panneau d'éclairage et le grand couvercle de la garniture intérieure.
9. S'assurer qu'il n'y a aucun débris au niveau du raccordement de la section I-Line avant de remettre sous tension.
10. Réinstaller les couvercles de la garniture à 4 pièces.
11. Remettre le panneau de distribution combiné I-Line sous tension.

Figure 6 : Installation et démontage des disjoncteurs ECB, EDB, EGB et EJB

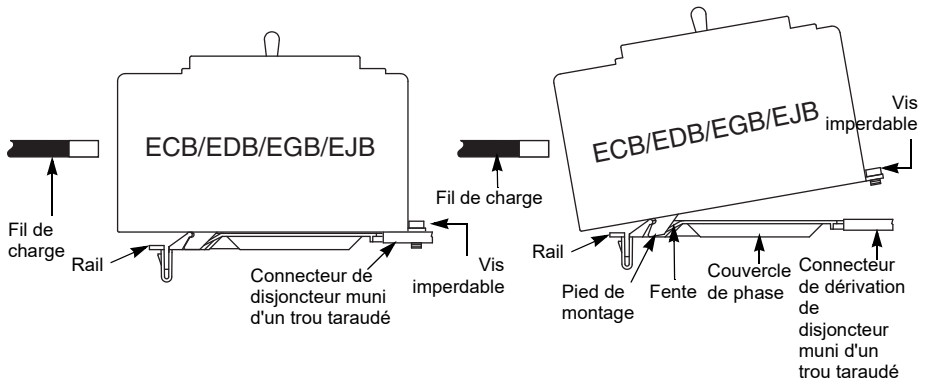

Installation et démontage des disjoncteurs QO et QOB

⚠ DANGER

RISQUE D'ÉLECTROCUTION, D'EXPLOSION OU ÉCLAIR D'ARC ÉLECTRIQUE

- Portez un équipement de protection personnelle (ÉPP) approprié et observez les méthodes de travail électrique sécuritaire. Voir NFPA 70E, CSA Z462 ou NOM-029-STPS.
- Seul un personnel qualifié doit effectuer l'installation et l'entretien de cet appareil.
- Coupez toutes les alimentations à cet appareil avant d'y travailler.
- Utilisez toujours un dispositif de détection de tension à valeur nominale appropriée pour vous assurer que l'alimentation est coupée.
- Tous les espaces inutilisés doivent être remplis avec des plaques de remplissage.
- Remplacez tous les dispositifs, les portes et les couvercles avant de mettre l'appareil sous tension.

Si ces directives ne sont pas respectées, cela entraînera la mort ou des blessures graves.

Installation des disjoncteurs QO et QOB

Pour les directives suivantes, consulter la figure 7, Installation et démontage des disjoncteurs QO et QOB, à la page 20.

REMARQUE : S'assurer que le chargement total de la section d'éclairage ne dépasse pas la charge nominale maximale calculée, conformément au Code national de l'électricité (NEC, É.-U.), article 220. La charge nominale est indiquée sur l'étiquette de la section placée au-dessus de la section d'éclairage.

1. Couper (O) toutes les alimentations du panneau de distribution combiné I-Line.
2. Mettre le disjoncteur hors tension (O/OFF).
3. Retirer les couvercles de la garniture à 4 pièces.
4. Retirer le grand couvercle de la garniture intérieure et le couvercle de la garniture intérieure du panneau d'éclairage (figure 3, Retrait de la garniture intérieure, à la page 12).
5. Emboîter l'extrémité de la borne de raccordement du disjoncteur sur le rail de montage.
6. Engager le connecteur de dérivation.

Pour les disjoncteurs QO :

- pousser vers l'intérieur jusqu'à ce que les mâchoires enfichables s'engagent totalement dans le connecteur de dérivation.

Pour les disjoncteurs QOB :

- pousser vers l'intérieur jusqu'à ce que le connecteur du disjoncteur soit centré sur le trou de montage du connecteur de dérivation. Engager la vis dans le trou du connecteur de dérivation et la serrer aux valeurs spécifiées sur l'étiquette de câblage et de couple de serrage à l'arrière du grand couvercle de la garniture intérieure.
7. Installer le fil de charge.

8. Réinstaller le couvercle de la garniture intérieure du panneau d'éclairage et le grand couvercle de la garniture intérieure (figure 3, à la page 12).

AVERTISSEMENT

POSSIBILITÉ DE SURCHAUFFE DE L'APPAREIL

Ne surchargez pas cette section en dépassant la charge maximale calculée, conformément au NEC, article 220, comme indiqué sur l'étiquette de la plaque signalétique de la section.

Si ces directives ne sont pas respectées, cela peut entraîner la mort, des blessures graves ou des dommages matériels.

9. S'assurer qu'il n'y a aucun débris au niveau du raccordement de la section I-Line avant de remettre sous tension.
10. Réinstaller les couvercles de la garniture à 4 pièces.
11. Remettre le panneau de distribution combiné I-Line sous tension.
12. Mettre le disjoncteur sous tension (I/ON).

Démontage des disjoncteurs QO et QOB

Pour les directives suivantes, consulter la figure 7, Installation et démontage des disjoncteurs QO et QOB, à la page 20.

1. Couper (O) toutes les alimentations du panneau de distribution combiné I-Line.
2. Mettre le disjoncteur hors tension (O/OFF).
3. Retirer les couvercles de la garniture à 4 pièces.
4. Retirer le grand couvercle de la garniture intérieure et le couvercle de la garniture intérieure du panneau d'éclairage (figure 3, Retrait de la garniture intérieure, à la page 12).
5. Retirer le fil de charge. Fixer le fil et couvrir l'extrémité exposée.
6. Dégager le connecteur de dérivation.

Pour les disjoncteurs QO :

- tirer vers l'extérieur jusqu'à ce que les mâchoires enfichables se dégagent totalement du connecteur de dérivation.

Pour les disjoncteurs QOB :

- desserrer les vis du connecteur du disjoncteur et soulever le disjoncteur pour le retirer du connecteur de dérivation.

7. Déboîter du rail de montage l'extrémité de la borne de raccordement du disjoncteur.

8. Insérer des plaques de remplissage de disjoncteur dans le couvercle de la garniture intérieure du panneau d'éclairage (figure 9, Préparation de la garniture intérieure de la section d'éclairage, à la page 22).
9. Réinstaller le couvercle de la garniture intérieure du panneau d'éclairage et le grand couvercle de la garniture intérieure.
10. S'assurer qu'il n'y a aucun débris au niveau du raccordement de la section I-Line avant de remettre sous tension.
11. Réinstaller les couvercles de la garniture à 4 pièces.
12. Remettre le panneau de distribution combiné I-Line sous tension.

Figure 7 : Installation et démontage des disjoncteurs QO et QOB

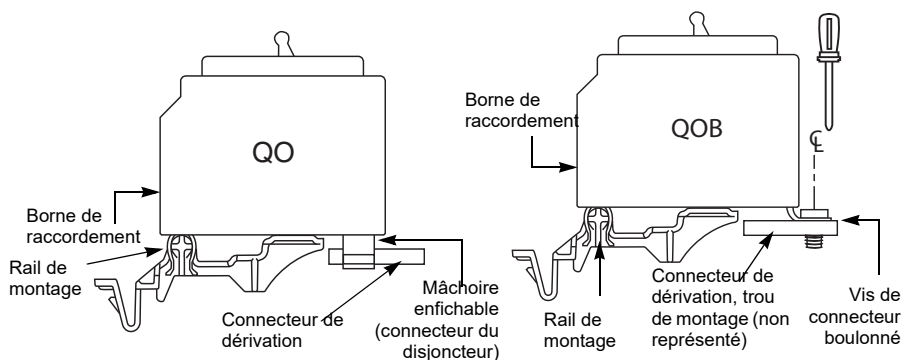

Directives de réarmement du disjoncteur

Si le disjoncteur est déclenché, la manette se trouvera en position moyenne entre marche (I/ON) et arrêt (O/OFF). Pour réarmer le disjoncteur, mettre la manette à la position d'arrêt (O/OFF), puis à la position de marche (I).

Figure 8 : Positions de la manette du disjoncteur

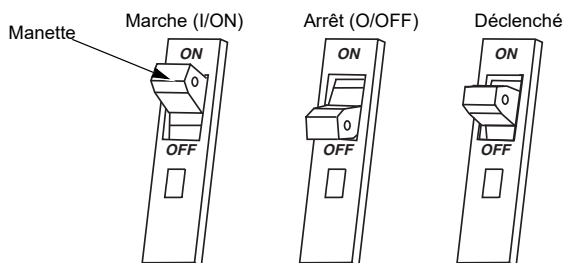

Préparation de la cloison de la garniture intérieure I-Line

⚠ DANGER**RISQUE D'ÉLECTROCUTION, D'EXPLOSION OU ÉCLAIR D'ARC ÉLECTRIQUE**

- Avant de mettre le panneau de distribution combiné I-Line sous tension, tous les espaces inutilisés doivent être remplis avec des plaques de remplissage.
- Remplacez tous les dispositifs, les portes et les couvercles avant de mettre l'appareil sous tension.

Si ces directives ne sont pas respectées, cela entraînera la mort ou des blessures graves.

Tableau 1 : Numéros de catalogue des plaques et prolongateurs de remplissage

Prolongateurs de remplissage		
Châssis du disjoncteur	Hauteur de montage du disjoncteur	N° de catalogue
Toutes les applications sauf PowerPact H/J avec déclencheur Micrologic 3/5/6	38,1 mm (1,5 po)	HLW1BL
	114,3 mm (4,5 po)	HLW4BL
Disjoncteurs PowerPact à châssis H/J avec déclencheur Micrologic 3/5/6 uniquement	114,3 mm (4,5 po)	HLW4EBL
Plaques de remplissage		
Toutes les applications	Hauteur de montage	N° de catalogue
	38,1 mm (1,5 po)	HNM1BL
	114,3 mm (4,5 po)	HNM4BL

Figure 9 : Préparation de la garniture intérieure de la section d'éclairage

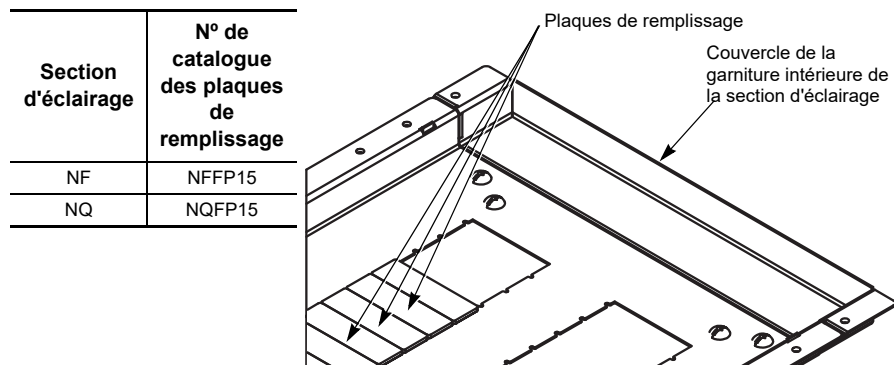

Assemblages d'empilements I-Line

AVIS

RISQUE D'ASSEMBLAGE INAPPROPRIÉ

- Ne désassemblez pas l'assemblage d'empilement de barre-bus I-Line.
- Si l'entretien l'exige, contactez Schneider Electric.

Si ces directives ne sont pas respectées, cela peut entraîner des dommages matériels et en plus annulera la garantie.

Panneaux de distribution équipés d'opérateurs à moteur pour les disjoncteurs PowerPact à châssis H et J

DANGER

RISQUE D'ÉLECTROCUTION, D'EXPLOSION OU ÉCLAIR D'ARC ÉLECTRIQUE

- Portez un équipement de protection personnelle (ÉPP) approprié et observez les méthodes de travail électrique sécuritaire. Voir NFPA 70E, CSA Z462 ou NOM-029-STPS.
- L'installation et l'entretien de cet appareil ne doivent être effectués que par des électriciens qualifiés ayant reçu une formation appropriée.
- Coupez toutes les sources d'alimentation qui alimentent cet appareil et mettez hors tension les circuits primaires et secondaires avant de travailler sur ou à l'intérieur de cet appareil.
- Le verrouillage du fonctionnement manuel ou du couvercle du moteur ne déconnecte pas le circuit secondaire du moteur.
- Utilisez toujours un dispositif de détection de tension à valeur nominale appropriée pour vous assurer que l'appareil est hors tension.
- Observez toujours toutes les procédures d'interverrouillage et d'étiquetage selon la réglementation OSHA.
- Ne désactivez, retirez ni modifiez aucun interverrouillage mécanique ou électrique ni aucune fonction de sécurité.

Si ces directives ne sont pas respectées, cela entraînera la mort ou des blessures graves.

REMARQUE : Panneaux de distribution pour utilisation dans des applications d'entrée de service américaine installées après le 1er janvier 2017.

Se reporter aux directives d'utilisation 80043-839-01 pour des renseignements sur les kits de cloison d'entrée de service.

Annexe 1 : Spécifications

Câblage typique

Tableau 2 : Câblage typique des panneaux de distribution combinés I-Line ¹

Tension ca ²	Panneaux de distribution combinés I-Line monophasés (NQ uniquement)		Panneaux de distribution combinés I-Line triphasés		Application
	Phase	Fils	Phase	Fils	
120/240 Vac	1	3	—	—	—
208Y/120 Vac	—	—	3	4	NF/NQ
240 Vac ³	1	2	3	3	NF/NQ
240/120 Vac ⁵	—	—	3	4 Delta	NF/NQ
480Y/277 Vac	—	—	3	4	NF uniquement
600Y/347 Vac ⁴	—	—	3	4	NF uniquement
48 Vcc	—	—	—	2	NQ uniquement

¹ Des informations supplémentaires sont fournies sur les panneaux de distribution combinés I-Line. Voir la valeur nominale du disjoncteur principal, si utilisé.

² Sauf indication contraire.

³ Pour un système avec phase « B » mise à la terre, seuls des disjoncteurs d'une tension nominale minimale de 240 Vca doivent être utilisés. Ne pas utiliser des disjoncteurs d'une tension nominale de 120 Vca ou de 120/240 Vca.

⁴ Pour l'utilisation au Canada uniquement.

⁵ Lorsqu'elles sont câblées pour un système en triangle, les phases « A » et « C » doivent être de 120 V~ au neutre avec la phase « B » de 208 V~ au neutre. Ne raccorder que les disjoncteurs de tension nominale minimale de 240 V~, pas de 120 V~ ou 120/240 V~, à la phase « B ».

REMARQUE : La mise en phase des raccordements de dérivation est déterminée par la sélection du disjoncteur. Voir le catalogue le plus récent ou le Digest pour la sélection du disjoncteur.

REMARQUE : S'assurer que la tension nominale du disjoncteur est appropriée pour le système. Avec la sélection d'unités appropriées, n'importe lequel des systèmes de tension indiqués peut être utilisé.

Valeurs nominales du panneau de distribution combiné I-Line

Se reporter au NEC (É.-U.) section 110-22 édition 2017 et au CCE règle 14-014 édition 2015 pour des informations supplémentaires. L'étiquette pour un système qualifié pour utilisation en série se trouve dans le sac de l'assortiment. Les essais de courts-circuits sont effectués de 100 à 105 % de la tension maximale du panneau de distribution.

**Tableau 3 : Valeurs nominales de disjoncteurs raccordés en série
(RMS symétriques)**

Tension ca maximale du système ²	Courant nominal de court-circuit max.	Disjoncteur principal intégré ou à distance, bipolaire ou tripolaire Square D ¹	Disjoncteur de dérivation de la marque Square D	
			Désignation de catalogue	Pôles
120	42 000	MG	FY	1
	65 000	QG, LH	FA, FD	
		QG, BG6, HG, JG, LG, MG, PG	BD6	
	100 000	FJ, QJ	FD	
		QJ, LC	FA	
		LJ	FH	
		QJ, BJ, HJ, JJ, LJ, MJ, PJ	BD6, BG6	
125 000	HL, JL, LL	BD6, BG6, BJ		
200 000	HR, JR	BD6, BG6, BJ		
208Y/120	65 000	QG, BG6, HG, JG, LG, MG, PG	BD6	2, 3
	100 000	QJ	FA, FD	
		QJ, BJ, HJ, JJ, LJ, MJ, PJ	BD6, BG6	
		QJ, PH, PJ, RJ	QD, QG	
240	35 000	MG	FA	1
	42 000	KA	FD	1, 2, 3
		LA, MA	HD, JD, QD	2, 3
	50 000	MG	FA	1
		MG	FA (25 A Max.)	
	65 000	HG, JG	FA, HD	2, 3
		JG	JD, QD	
		QG	FA, FD, QD	
		QG, BG6, HG, JG, LG, MG, PG	BD6	
		LH, MH, PA, PG, RG	HD, JD, QD	
FG, FH, MH, MX, PJ		FD		
FC, KC, KH, LC, LH		FD, FG	1, 2, 3	
LH	FA			

**Tableau 3 : Valeurs nominales de disjoncteurs raccordés en série
(RMS symétriques) (suite)**

Tension ca maximale du système ²	Courant nominal de court-circuit max.	Disjoncteur principal intégré ou à distance, bipolaire ou tripolaire Square D ¹	Disjoncteur de dérivation de la marque Square D		
			Désignation de catalogue	Pôles	
240	65 000	LH	LA	2, 3	
		MG	HD, JD, KA		
		DG	FH, HD, JD, KA, LA, MA		
		LG	HD, JD, KA, LA, MA		
		LG	LD	3	
	85 000	RL	FH, KH	2, 3	
	100 000	100 000	FC, KC, LC, LX	FD, FG, FJ	1
			PH, PJ, RJ	QD, QG	2, 3
			QJ	FD	2
			FJ	FD	2, 3
			LJ	HD, HG, JD, JG, FH, KA, LA, MA, MG	
			LJ	LD, LG	3
			FC, KC	FA, FH, FD, FG, FJ	2, 3
			LC, LX	FH, FD, FG, FJ	
			QJ, BJ, HJ, JJ, LJ, MJ, PJ	BD6, BG6	
			KC, LC, LX	KA	
			KC, LC	KH	
			LC	LA, LH, MG	
			LC	FA	
		HJ, JJ	FA, FH, HD, HG	2, 3	
		JJ	JD, JG		
		LC, LX, MJ, PJ, RJ	HD, HG, JD, JG		
		MJ	LA, LH		
		DJ	FH, HD, HG, JD, JG, KA, LA, MA, MG		
RL		RG			
HL, JL	HD, HG, HJ, FA, FH				
JL	JD, JG, JJ				
125 000	HL, JL, LL	BD6, BG6, BJ	2, 3		
	PC, PH, PL, RL	HD, HG, JD, JG			
	PC, PL, RL	HJ, JJ			
	FI, KI, LI, LXI	HD, HG, HJ			
	KI, LI, LXI	JD, JG, JJ			

Tableau 3 : Valeurs nominales de disjoncteurs raccordés en série (RMS symétriques) (suite)

Tension ca maximale du système ²	Courant nominal de court-circuit max.	Disjoncteur principal intégré ou à distance, bipolaire ou tripolaire Square D ¹	Disjoncteur de dérivation de la marque Square D	
			Désignation de catalogue	Pôles
240	200 000	FI, KI, LI, LXI	FD, FG, FJ	1
		FI, KI	FA, FH, FC, FD, FG, FJ	
		LI, LXI	FH, FD, FG, FJ	
		LI	FC	
		HR, JR, LR	BD6, BG6, BJ	
		KI, LI, LXI	KA, QD, QG, QJ	
		LI	KC	
		JR	QD	
277	18 000	LD	FY	1
	25 000	FH, KA	FD	
	35 000	FG, KH, LH	FD	
		DG, LG	FH, FY	
		FC, KC	FH	
		BG6, HG, JG, LG, MG, PG	BD6	
	65 000	FJ	FD	
		FC, KC	FA, FY, FD, FG	
		LC, LX (400 A Max.)	FH	
		LC, LX (600 A Max.)	FY, FD, FG	
		DJ	FH, FY	
		LL	FY	
		LJ	FH, FY	
		BJ, HJ, JJ, LJ, MJ, PJ	BD6, BG6	
	FI, KI	FH		
	100 000	DL, LL	FH, FJ	
		HL, JL, LL	BD6, BG6, BJ	
	200 000	FI, KI	FA, FY, FD, FG, FJ	
LI, LXI, (400 A Max.)		FH		
LI, LXI, (600 A Max.)		FY, FD, FG, FJ		
HR, JR		BD6, BG6, BJ		

**Tableau 3 : Valeurs nominales de disjoncteurs raccordés en série
(RMS symétriques) (suite)**

Tension ca maximale du système ²	Courant nominal de court-circuit max.	Disjoncteur principal intégré ou à distance, bipolaire ou tripolaire Square D ¹	Disjoncteur de dérivation de la marque Square D	
			Désignation de catalogue	Pôles
480	22 000	MG	FA	2, 3
		MX, PA, PC, PX	FH	
	30 000	KH, LA, MA, PJ	FH	
		LA, MA, PA, PC, PX	KA	
		LA, MA, PA	HD, JD	
		MG	FA (25 A Max.), FH, KA	
		MX, PA	HD, JD	
		35 000	MH	
	HG, JG		FA, HD	
	JG		JD	
	LH, MG, PG, RG		HD, JD	
	BG6, HG, JG, LG, MG, PG		BD6	
	LH		HG, JG	
	DG		FH, HD, JD, KA, LA, MA	
	LG		LD	
	42 000	MJ	FH (25 A Max.)	
		RL	RG	
	50 000	MJ	KA, KH	
	65 000	FC, KC	FA, FH	
		HJ, JJ	FA, FH, HD, HG	
		BJ, HJ, JJ, LJ, MJ, PJ	BD6, BG6	
		JJ	JD, JG	
		LC, LI, LX, LXI	HD, HG, JD, JG	
		LC, LX, (400 A Max.)	FH	
		KC, LC, LX	KA	
		LC, LX	LA	
		DJ	FH, HD, HG, JD, JG, KA, LA, MA	
		LJ	LD, LG	
LJ	HD, HG, JD, JG, FH, KA, LA, MA			

**Tableau 3 : Valeurs nominales de disjoncteurs raccordés en série
(RMS symétriques) (suite)**

Tension ca maximale du système ²	Courant nominal de court-circuit max.	Disjoncteur principal intégré ou à distance, bipolaire ou tripolaire Square D ¹	Disjoncteur de dérivation de la marque Square D		
			Désignation de catalogue	Pôles	
480	100 000	HL, JL	FA, FH, HD, HG, HJ	2, 3	
		HL, JL, LL	BD6, BG6, BJ		
		JL	JD, JG, JJ		
		LI, LXI (600 A Max.)	KA		
		PC, PH, PL, RL	HJ, JJ		
		RL	RG		
		DL	FH, HD, HG, HJ, JD, JG, JJ, KA, LA, MA		
		LL	LD, LG, LJ		3
		LL	HD, HG, HJ, JD, JG, JJ, FH, KA, LA, MA		2, 3
	JR	FA			
	200 000	FI, KI	FA, FH, FC, HD, HG, HJ		
		HR, JR	BD6, BG6, BJ		
		KI	JD, JG, JJ, KA		
		LI	FC, KA, KC, LA, HJ, HL, JJ, JL		
		LXI	KA, HJ, HL, JJ, JL		
		HR	FA, HD, HG, HJ, HL		
		JR	HD, HG, HJ, HL, JD, JG, JJ, JL		
	LR	HJ, HL, JJ, JL, FH, LA, LH			
480Y/277	25 000	FH, KA	FD	2, 3	
	35 000	FG, KH, LH	FD		
		BG6, HG, JG, LG, MG, PG	BD6		
	65 000	FJ	FD		
		BJ, HJ, JJ, LJ, MJ, PJ	BD6, BG6		
		FC, KC	FD, FG		
		LC, LX (600 A Max.)	FD, FG		
	100 000	HL, JL, LL	BD6, BG6, BJ		
	200 000	FI, KI	FD, FG, FJ		
		HR, JR	BD6, BG6, BJ		
LI, LXI (600 A Max.)		FD, FG, FJ			

**Tableau 3 : Valeurs nominales de disjoncteurs raccordés en série
(RMS symétriques) (suite)**

Tension ca maximale du système ²	Courant nominal de court-circuit max.	Disjoncteur principal intégré ou à distance, bipolaire ou tripolaire Square D ¹	Disjoncteur de dérivation de la marque Square D		
			Désignation de catalogue	Pôles	
600	18,000	HG, JG	FA, HD	2, 3	
		JG	JD		
		MG, PG, RG	HD, JD		
		MG	FA	3	
		LG	LD		
		LG	HD, JD		
	25,000	HJ, JJ	FA, HD, HG	2, 3	
		JJ	JD		
		PJ, RJ	MG	3	
		LJ	LD, LG		
	35,000	LC	FH, HD, HG, HJ, JD, JG, JJ, LA	2, 3	
		50,000	HL, JL		FA, HD, HG, HJ
	JL		JD, JG, JJ		
	PK		HJ, JJ, MJ	3	
	LL		LD, LG, LJ		
	100,000	FI, KI	HD, HG, HJ	2, 3	
		KI	JD, JG, JJ		
		KI, LI	FH		
		LI	LA		
		HR	FA, HD, HG, HJ, HL		
		JR	FA, HD, HG, HJ, HL, JD, JG, JJ, JL		
	LR	HJ, HL, JJ, JL			
	600Y/347	18,000	MG	FA (25 A Max.)	
		25,000	MJ	FA (25 A Max.)	
50,000		HL, JL	FJ		
347	18,000	BG6, HG, JG, LG, MG, PG	BD6	1	
	25,000	BJ, HJ, JJ, LJ, MJ, PJ	BD6, BG6		
	50,000	HL, JL	BD6, BG6, BJ		
	100,000	JR	BD6 (60 A Max.), BG6, BJ		

Tableau 3 : Valeurs nominales de disjoncteurs raccordés en série (RMS symétriques) (suite)

Tension ca maximale du système ²	Courant nominal de court-circuit max.	Disjoncteur principal intégré ou à distance, bipolaire ou tripolaire Square D ¹	Disjoncteur de dérivation de la marque Square D	
			Désignation de catalogue	Pôles
600Y/347	18 000	BG6, HG, JG, LG, MG, PG	BD6	3
	25 000	BJ, HJ, JJ, LJ, MJ, PJ	BD6, BG6	
	50 000	HL, JL, LL	BD6, BG6, BJ	
	100 000	HR, JR	BD6, BG6, BJ	

¹ LD, LG, LJ et LL sont seuls disponibles en configurations tripolaires.

² Pour les disjoncteurs indiqués d'une tension nominale inférieure à cette tension maximale, le courant nominal de court-circuit indiqué s'applique également, mais à la tension nominale du disjoncteur.

Tableau 4 : Sélectivité de disjoncteur critique pour panneau NF

SCCR maximum (RMS symétriques)	Disjoncteurs principaux intégrés ou à distance	Disjoncteurs de dérivation			
		Type ¹	1 pôle	2 pôles	3 pôles
Valeur nominale en série et sélectif jusqu'à 18 kA à 240 Vca	J-W, 250 A	ED, EG, EJ	15–70	15–125	15–125
Valeur nominale en série et sélectif jusqu'à 7 kA à 480Y/277 Vca	J-W, 250 A	ED, EG, EJ	15–70	70–125	70–125
Valeur nominale en série et sélectif jusqu'à 10 kA à 480Y/277 Vca	J-W, 250 A	ED, EG, EJ	15–60	15–60	15–60
Valeur nominale en série et sélectif jusqu'à 30 kA à 480Y/277 Vca ou à 240 Vca	L-W, 250 A L-W, 400 A L-W, 600 A	ED, EG, EJ	15–70	15–125	15–125

¹ Y compris les disjoncteurs EPD

Tableau 5 : Sélectivité de disjoncteur critique pour panneau NQ

SCCR maximum (RMS symétriques)	Disjoncteurs principaux intégrés ou à distance	Disjoncteurs de dérivation			
		Type ¹	1 pôle	2 pôles	3 pôles
Pleine valeur nominale et sélectif jusqu'à 10 kA à 208Y/120 Vca ou à 240/120 Vca	J-W, 250 A L-W, 250 A	QO(B)	10–70	10–125	10–125
		QO(B)-H			
		QO(B)-VH			
		QH			
Valeur nominale en série et sélectif jusqu'à 12 kA à 208Y/120 Vca ou à 240/120 Vca	J-W, 250 A	QO(B)	10–70	10–125	10–60
		QO(B)-H			
		QO(B)-VH			
		QH			
Valeur nominale en série et sélectif jusqu'à 15 kA à 208Y/120 Vca ou à 240/120 Vca	J-W, 250 A	QO(B)	10–60	10–60	10–30
		QO(B)-H			
		QO(B)-VH			
		QH			
Valeur nominale en série et sélectif jusqu'à 18 kA à 208Y/120 Vca ou à 240/120 Vca	J-W, 250 A	QO(B)	10–30	10–30	—
		QO(B)-H			
		QO(B)-VH			
		QH			
	L-W, 250 A	QO(B)	10–60	10–60	10–60
		QO(B)-H			
		QO(B)-VH			
		QH			
Valeur nominale en série et sélectif jusqu'à 30 kA à 208Y/120 Vca ou à 240/120 Vca	L-W, 400 A L-W, 600 A	QO(B)	15–70	15–150	15–150
		QO(B)-H			
		QO(B)-VH			
		QH			

¹ Y compris les disjoncteurs AFI, CAFI, EPD et GFI

Tableau 6 : Valeurs nominales de fusibles raccordés en série, section I-Line (RMS symétriques)

Tension ca maximale du système ¹	Courant nominal de court-circuit max.	Fusible principal à distance		Désignation du catalogue des disjoncteurs de dérivation Square D (bipolaire ou tripolaire), sauf indication contraire	
		A max.	Classe		
120/240 1Ø 208Y/120	100 000	1200 A	L, T (300 V)	QD, QG	
		800 A	T (600 V)		
		600 A	J, RK5		
65 000	65 000	1200 A	L, T (300 V)	QD	
		800 A	T (600 V)		
		600 A	J, RK5		
240	100 000	1200 A	L, T (300 V)	QD, QG (bipolaire)	
		800 A	T (600 V)		
		600 A	J, RK5	FA, FH, KA, KH, KC, LA, LH, MA, MH, MX, PG	
			J, T (600 V)		
			RK5		
		800 A	J	FH, KA, KH, LA, LH, MA, MH, MX, PG, HD, HG, HJ, HL, JD, JG, JJ, JL	
			T (600 V)	HD, HG, HJ, HL, JD, JG, JJ, JL	
			T (300 V)	FH, KA, KH, LA, LH, MA, MH, MX, PG	
		1200 A	L	FH, KA, KH, LA, LH, MA, MH, MX, PG	
			L	FH, KH, LA, LH, MA, MH, MX, PG	
			T (600 V)	HD, HG, HJ, HL, JD, JG, JJ, JL	
		1600/2000 A	L	NA, NC, NX, PJ, PL	
		4000 A	L	HD, HG, HJ, HL, JD, JG, JJ, JL	
		200 000	600 A	J, T (600 V)	FA (tripolaire uniquement) FH, FC, KH, KC, LA, LH, LC, MA, MH, MX, NA, NC, NX, PG, PJ, PL
				RK5	FH, FC, HD, HG, HJ, HL, JD, JG, JJ, JL, KH, KC, LA, LH, LC, MA, MH, MX, NC, NX, PG, PJ, PL
J	HD, HG, HJ, HL, JD, JG, JJ, JL				
800 A	T (600 V)		FH, FC, KA, KH, KC, LA, LH, LC, MA, MH, MX, NA, NC, NX, PG, PJ, PL		
	T (300 V)		PG, PJ, PL		
1200 A	L		FH, FC, KH, KC, LA, LH, LC, MA, MH, MX, NA, NC, NX, PG, PJ, PL		
	T (600 V)		FC, KH, KC, LC, MA, MH, MX, NA, NC, NX, PG, PJ, PL		
1600/2000 A	L		HD, HG, HJ, HL, JD, JG, JJ, JL		
4000 A	L		NA, NC, NX, PJ, PL		
4000 A	L		HD, HG, HJ, HL, JD, JG, JJ, JL		

FRANÇAIS

Tableau 6 : Valeurs nominales de fusibles raccordés en série, section I-Line (RMS symétriques) (suite)

Tension ca maximale du système ¹	Courant nominal de court-circuit max.	Fusible principal à distance		Désignation du catalogue des disjoncteurs de dérivation Square D (bipolaire ou tripolaire), sauf indication contraire
		A max.	Classe	
480	100 000	400 A	J, T (600 V)	HD, HG, HJ, HL, JD, JG, JJ, JL
		600 A	J, RK5	HJ, HL, JJ, JL
		600 A	J, T (600 V)	FC, KA, KH, KC, LA, LH, LC, MA, MH, MX, NA, PG, PJ
			RK5	FC, KA, KH, KC, LA, LH, LC, MA, MH, MX, NA, PG, PJ
		800 A	L, T (600V)	FC, KA, KH, KC, LA, LH, LC, MA, MH, MX, NA, PG, PJ
		1200 A	L	FC, KH, KC, LA, LH, LC, MA, MH, MX, NA, PG, PJ
			T (600 V)	HJ, HL, JJ, JL
		1600 A	L	KC, LC, MA, MH, MX, NA, PG, PJ
	2000 A	L	KC, LC, MH, MG, MJ, MX, NA, PG, PJ	
	4000 A	L	HJ, HL, JJ, JL	
	200 000	200 A	RK5	HJ, HL
		400 A	J	FA, FH, FC, HJ, HL, JJ, JL, KA, KH, KC, LA, LH, LC, MA, MH, MX, NA, NC, NX, PG, PJ, PL
			T (600 V)	FA, FH, FC, HJ, HL, JJ, JL, KA, KH, KC, LA, LH, MA, MH, MX, NA, NC, NX
		600 A	J	FC, KA, KH, KC, LA, LH, LC, MA, MH, MX, MG, MJ, NA, NC, NX, PG, PJ, PL
			T(600 V)	KA, KH, KC, LA, LH, MA, MH, MX, NA, NC, NX
			RK5	KC, LA, LH, LC, MA, MH, MX, MG, MJ, NC, NX, PG, PJ
		800 A	T(300 V)	PG, PJ, PL
			T(600 V)	KA, KH, KC, LA, LH, MA, MH, MX, MG, MJ, NA, NC, NX, PG, PJ, PL
	L		KC, LA, LH, LC, MA, MH, MX, NA, NC, NX, PG, PJ, PL	
	1200 A	L	KC, LC, MA, MH, MX, MG, MJ, NA, NC, NX, PG, PJ, PL	
	1600/2000 A	L	NA, NC, NX	
600	100,000	30 A	CC	HG, JG (Molded Case Switches)
		200 A	J	HD, HG, HJ, HL, JD, JG, JJ, JL
		400 A	J, T (600 V)	HJ, HL, JJ, JL

¹ Pour les disjoncteurs indiqués d'une tension nominale inférieure à cette tension maximale. Le courant nominal de court-circuit indiqué s'applique également mais à la tension nominale du disjoncteur.

Table 7: Valeurs nominales des disjoncteurs branchés en série (RMS symétrique)

Tension du système Max. CA 1	Courant nominal max. de court-circuit	Disjoncteurs principaux intégrés ou à distance et fusibles principaux de marque Square D	Disjoncteur de dérivation de marque Square D Numéro de catalogue et plages d'ampères autorisées				
			Abréviation de disjoncteur ²	Unipolaire	Bipolaire	Tripolaire	
120 120 h/24 et 240 j/7 240	65 000	EG, BG, HG, JG, LG, DG, LH, MH	EDB	15-70 A	15-125 A	15-125 A	
		FG	EDB	15-70 A	15-110 A	15-110 A	
		FH	EDB	15-70 A	15-100 A	15-100 A	
		KH	EDB	15-70 A	–	15-125 A	
		EG	EDB-G3	15-30 A	15-30 A	15-30 A	
	100 000	EJ, BJ, HJ, JJ, LJ, DJ	EDB, EGB	15-70 A	15-125 A	15-125 A	
		FC	EDB, EGB	15-70 A	15-100 A	15-100 A	
		FJ	EDB	15-70 A	15-110 A	15-110 A	
		KC, LC, LE, LX	EDB, EGB	15-70 A	15-125 A	15-125 A	
		EJ, BJ, HJ, JJ, FC, KC	ECB-G3	15-30 A	15-30 A	15-30 A	
	125 000	HL, JL	EDB, EGB, EJB	15-70 A	15-125 A	15-125 A	
		HL, JL	ECB-G3	15-30 A	15-30 A	15-30 A	
	200 000	HR, JR, LR	EDB, EGB, EJB	15-70 A	15-125 A	15-125 A	
		KI	EDB, EGB	–	15-125 A	–	
		LXI, LI	EDB	15-70 A	15-125 A	–	
		FI	EDB	–	15-100 A	–	
		HR, JR, FI, KI	ECB-G3	15-30 A	15-30 A	15-30 A	
		Fusibles classe J ou T (600 V) 200 A max.	ECB-G3	15-30 A	15-30 A	15-30 A	
	277 480Y/277	35 000	EG, BG, HG, JG, LG, DG, LH	EDB	15-70 A	15-125 A	15-125 A
			FG	EDB	15-70 A	15-110 A	15-110 A
			KH	EDB	15-70 A	15-125 A	–
EG, BG, HG, JG, LG, DG, KH, LH			EDB-EPD	15-50 A	–	–	
EG, BG, HG, JG			ECB-G3	15-30 A	15-30 A	15-20 A	

Continued on next page

**Table 7: Valeurs nominales des disjoncteurs branchés en série
(RMS symétrique) (suite)**

Tension du système Max. CA ¹	Courant nominal max. de court-circuit	Disjoncteurs principaux intégrés ou à distance et fusibles principaux de marque Square D	Disjoncteur de dérivation de marque Square D Numéro de catalogue et plages d'ampères autorisées				
			Abréviation de disjoncteur ²	Unipolaire	Bipolaire	Tripolaire	
277 480Y/277	65 000	EJ, BJ, HJ, JJ, LJ, DJ, KC, LC, LE, LX	EDB, EGB	15-70 A	15-125 A	15-125 A	
		FC	EDB, EGB	15-70 A	15-100 A	15-100 A	
		FJ	EDB	15-70 A	15-110 A	15-110 A	
		EJ, BJ, HJ, JJ, LJ, LL, DJ, DL, FC, KC, LC, LE, LX	EDB-EPD, EGB-EPD	15-50 A	—	—	
		EJ, BJ, HJ, JJ, FC, KC	ECB-G3	15-30 A	15-30 A	15-20 A	
	100 000	HL, JL, LL, DL	EDB, EGB, EJB	15-70 A	15-125 A	15-125 A	
		HL, JL, LL	EDB-EPD, EGB-EPD, EJB-EPD	15-50 A	—	—	
		Fusibles classe J ou T (600 V) 400 A max.	EDB, EGB, EJB	15-70 A	15-125 A	15-125 A	
		Fusibles classe J ou T (600 V) 400 A max.	EDB-EPD, EGB-EPD, EJB-EPD	15-50 A	—	—	
	200 000	HR, JR, LR, KI, LI, LXI	EDB, EGB, EJB	15-70 A	15-125 A	15-125 A	
		FI	EDB, EGB, EJB	15-70 A	15-100 A	15-100 A	
		HR, JR, LR, FI, KI, LI, LXI	EDB-EPD, EGB-EPD, EJB-EPD	15-50 A	—	—	
		HR, JR, FI, KI	ECB-G3	15-30 A	15-30 A	15-20 A	
		Fusibles classe J ou T (600 V) 200 A max.	EDB, EGB, EJB	15-70 A	15-125 A	15-125 A	
		Fusibles classe J ou T (600 V) 200 A max.	EDB-EPD, EGB-EPD, EJB-EPD	15-50 A	—	—	
		Fusibles classe J ou T (600 V) 200 A max.	ECB-G3	15-30 A	15-30 A	15-20 A	
	347 600Y/347	18 000	HG, BG, JG, LG	EDB	15-70 A	15-100 A	15-100 A
		25 000	EJ, BJ, HJ, JJ, LJ, KH, LH	EDB, EGB	15-70 A	15-100 A	15-100 A
			FJ	EDB, EGB	15-30 A	—	—
		35 000	LC, LE, LX	EDB, EGB, EJB	15-70 A	15-100 A	15-100 A
	50 000	HL, JL, LL	EDB, EGB, EJB	15-70 A	15-100 A	15-100 A	

Continued on next page

**Table 7: Valeurs nominales des disjoncteurs branchés en série
(RMS symétrique) (suite)**

Tension du système Max. CA 1	Courant nominal max. de court-circuit	Disjoncteurs principaux intégrés ou à distance et fusibles principaux de marque Square D	Disjoncteur de dérivation de marque Square D Numéro de catalogue et plages d'ampères autorisées			
			Abréviation de disjoncteur ²	Unipolaire	Bipolaire	Tripolaire
347 600Y/347	65 000	HR, JR, KI	EDB, EGB, EJB	15-70 A	15-100 A	15-100 A
		FI	EDB, EGB, EJB	15-70 A	15-100 A	15-100 A
		LR, LI, LXI	EJB	15-70 A	15-100 A	15-100 A
	200 000	Fusibles classe J ou T (600 V) 200 A max.	EDB, EGB, EJB	15-70 A	15-100 A	15-100 A

¹ Les essais en court-circuit sont effectués à 100-105 % de la tension nominale maximale du panneau de distribution.

² EDB-EPD, EGB-EPD et EJB-EPD adaptés à une alimentation de 480Y/277Vca ou de 277 V.c.a. UNIQUEMENT.

**Table 8: Valeurs nominales de disjoncteurs raccordés en séries
(RMS symétrique)**

Tension ca Max. du système 1, 2	Courant nominal de court- circuit max.	Disjoncteurs principaux intégrés ou à distance et fusibles principaux à distance de la marque Square D ^{3, 4, 5, 6,}	Désignation du catalogue des disjoncteurs de dérivation de la marque Square D et gammas d'intensité admissibles 7, 8, 9			
			Type	1 pôle	2 pôles	3 pôles
120/240 1P/3F 208Y/120 3P/4F 240/120 3P/4F	18 000	LA/LH MC	QO (B)	15-30 A	15-30 A	–
	22 000	QO (B) VH QOB-VH	QO (B)	15-70 A	15-125 A	–
			QO (B) GFI	15-30 A	15-60 A	–
			QO (B) EPD	15-30 A	15-60 A	–
			QO (B) PL	15-30 A	15-60 A	–
			QO (B) AFI	15-20 A	–	–
			QO (B) CAFI	15-20 A	15-20 A	–
			QO (B) DF	15-20 A	–	–
	25 000	QD	QO (B)	15-70 A	15-125 A	–
			QOB-VH	–	150 A	–
			QO (B) PL	15-30 A	15-60 A	–
			QO (B) GFI	15-30 A	15-60 A	–
			QO (B) EPD	15-30 A	15-60 A	–
			QO (B) AFI	15-20 A	–	–
			QO (B) CAFI	15-20 A	15-20 A	–
		QO (B) DF	15-20 A	–	–	
		ED, FD	QO (B)	15-70 A	15-125 A	–
			QO (B) GFI	15-30 A	15-60 A	–
			QO (B) EPD	15-30 A	15-60 A	–
			QO (B) AFI	15-20 A	–	–
			QO (B) CAFI	15-20 A	15-20 A	–
			QO (B) DF	15-20 A	–	–
		BD, HD, JD, LD	QO (B)	15-70 A	15-125 A	–
			QOB-VH	–	150 A	–
QO (B) PL			15-30 A	15-60 A	–	
QO (B) GFI	15-30 A		15-60 A	–		
QO (B) EPD	15-30 A		15-60 A	–		
QO (B) AFI	15-20 A		–	–		

Continued on next page

Table 8: Valeurs nominales de disjoncteurs raccordés en séries (RMS symétrique) (suite)

Tension ca Max. du système ^{1, 2}	Courant nominal de court-circuit max.	Disjoncteurs principaux intégrés ou à distance Et fusibles principaux à distance de la marque Square D ^{3, 4, 5, 6,}	Désignation du catalogue des disjoncteurs de dérivation de la marque Square D et gammes d'intensité admissibles ^{7, 8, 9}				
			Type	1 pôle	2 pôles	3 pôles	
120/240 1P/3F 208Y/120 3P/4F 240/120 3P/4F	25 000	BD, HD, JD, LD	QO (B) CAFI	15-20 A	15-20 A	–	
			QO (B) DF	15-20 A	–	–	
	42 000	LA, MA	QO (B)	15-30 A	15-30 A	–	
			LC 400 A	QO (B)	15-70 A	15-70 A	–
		LC 600 A	QO (B) GFI	15-30 A	15-60 A	–	
			QO (B) EPD	15-30 A	15-60 A	–	
			LC 400 A	QO (B)	15-30 A	15-30 A	–
				QO (B) GFI	15-30 A	15-60 A	–
	65 000	LC 600 A	QO (B) EPD	15-30 A	15-60 A	–	
			QO (B) VH	15-70 A	15-125 A	–	
			QOB-VH	–	150 A	–	
			QO (B) GFI	15-30 A	–	–	
			QO (B) EPD	15-30 A	–	–	
			QO (B) AFI	15-20 A	–	–	
		DJ-W 150-600 A MC	QO (B) CAFI	15-20 A	15-20 A	–	
			QO (B) DF	15-20 A	–	–	
			QO (B)	15-70 A	15-100 A	–	
			QO (B) VH	15-70 A	15-125 A	–	
			QO (B) GFI	15-30 A	15-60 A	–	
			QO (B) EPD	15-30 A	15-60 A	–	
	QG	QO (B) AFI	15-20 A	–	–		
		QO (B) CAFI	15-20 A	15-20 A	–		
		QO (B) DF	15-20 A	–	–		
		QO (B)	15-70 A	15-125 A	–		
		QO (B) VH	15-70 A	15-125 A	–		
		QOB-VH	–	150 A	–		
		QO (B) GFI	15-30 A	15-60 A	–		
		QO (B) PL	15-30 A	15-60 A	–		
QO (B) AFI	15-20 A	–	–				
QO (B) CAFI	15-20 A	15-20 A	–				
QO (B) DF	15-20 A	–	–				

Continued on next page

FRANÇAIS

**Table 8: Valeurs nominales de disjoncteurs raccordés en séries
(RMS symétrique) (suite)**

Tension ca Max. du système ^{1, 2}	Courant nominal de court- circuit max.	Disjoncteurs principaux intégrés ou à distance Et fusibles principaux à distance de la marque Square D ^{3, 4, 5, 6,}	Désignation du catalogue des disjoncteurs de dérivation de la marque Square D et gammes d'intensité admissibles ^{7, 8, 9}			
			Type	1 pôle	2 pôles	3 pôles
120/240 1P/3F 208Y/120 3P/4F 240/120 3P/4F	65 000	EG, FG	QO (B)	15-70 A	15-125 A	–
			QO (B) GFI	15-30 A	15-60 A	–
			QO (B) EPD	15-30 A	15-60 A	–
			QO (B) EPE	–	–	–
			QO (B) AFI	15-20 A	–	–
			QO (B) CAFI	15-20 A	15-20 A	–
			QO (B) DF	15-20 A	–	–
		BG, HG, JG, LG	QO (B)	15-70 A	15-125 A	–
			QOB-VH	–	150 A	–
			QO (B) PL	15-30 A	15-60 A	–
			QO (B) GFI	15-30 A	15-60 A	–
			QO (B) EPD	15-30 A	15-60 A	–
	QO (B) AFI		15-20 A	–	–	
	QO (B) CAFI		15-20 A	15-20 A	–	
	100 000	FC, KC	QO (B)	15-70 A	15-100 A	–
			QO (B)	15-70 A	15-125 A	–
		DJ 400 A	QOB-VH	–	150 A	–
			QO (B) GFI	15-30 A	15-60 A	–
			QO (B) EPD	15-30 A	15-60 A	–
			QO (B) AFI	15-20 A	–	–
			QO (B) CAFI	15-20 A	15-20 A	–
			QO (B) DF	15-20 A	–	–
		QJ	QO (B)	15-70 A	15-125 A	–
			QOB-VH	–	150 A	–
QO (B) PL			15-30 A	15-60 A	–	
QO (B) GFI			15-30 A	15-60 A	–	
QO (B) EPD	15-30 A		15-60 A	–		
QO (B) AFI	15-20 A		–	–		
QO (B) CAFI	15-20 A	15-20 A	–			
QO (B) DF	15-20 A	–	–			

Continued on next page

**Table 8: Valeurs nominales de disjoncteurs raccordés en séries
(RMS symétrique) (suite)**

Tension ca Max. du système ^{1, 2}	Courant nominal de court- circuit max.	Disjoncteurs principaux intégrés ou à distance Et fusibles principaux à distance de la marque Square D ^{3, 4, 5, 6,}	Désignation du catalogue des disjoncteurs de dérivation de la marque Square D et gammas d'intensité admissibles ^{7, 8, 9}			
			Type	1 pôle	2 pôles	3 pôles
120/240 1P/3F 208Y/120 3P/4F 240/120 3P/4F	100 000	EJ	QO (B)	15-70 A	15-125 A	–
			QO (B) GFI	15-30 A	15-60 A	–
			QO (B) EPD	15-30 A	15-60 A	–
			QO (B) AFI	15-20 A	–	–
			QO (B) CAFI	15-20 A	15-20 A	–
			QO (B) DF	15-20 A	–	–
		FJ	QO (B)	15-70 A	15-125 A	–
		BJ, HJ, JJ	QO (B)	15-70 A	15-125 A	–
			QOB-VH	–	150 A	–
			QO (B) PL	15-30 A	15-60 A	–
			QO (B) GFI	15-30 A	15-60 A	–
			QO (B) EPD	15-30 A	15-60 A	–
			QO (B) AFI	15-20 A	–	–
			QO (B) CAFI	15-20 A	15-20 A	–
			QO (B) DF	15-20 A	–	–
		LJ	QO (B)	15-70 A	15-125 A	–
			QOB-VH	–	150 A	–
			QO (B) GFI	–	15-60 A	–
	QO (B) EPD		–	15-60 A	–	
	QO (B) AFI		15-20 A	–	–	
	QO (B) CAFI		15-20 A	15-20 A	–	
QO (B) DF	15-20 A	–	–			
125 000	HL, JL	QO (B)	15-70 A	15-125 A	–	
		QOB-VH	–	150 A	–	
		QO (B) PL	15-30 A	15-60 A	–	
		QO (B) GFI	15-30 A	15-60 A	–	
		QO (B) EPD	15-30 A	15-60 A	–	
		QO (B) AFI	15-20 A	–	–	
		QO (B) CAFI	15-20 A	15-20 A	–	
		QO (B) DF	15-20 A	–	–	

Continued on next page

**Table 8: Valeurs nominales de disjoncteurs raccordés en séries
(RMS symétrique) (suite)**

Tension ca Max. du système ^{1, 2}	Courant nominal de court- circuit max.	Disjoncteurs principaux intégrés ou à distance Et fusibles principaux à distance de la marque Square D ^{3, 4, 5, 6,}	Désignation du catalogue des disjoncteurs de dérivation de la marque Square D et gammas d'intensité admissibles ^{7, 8, 9}			
			Type	1 pôle	2 pôles	3 pôles
120/240 1P/3F 208Y/120 3P/4F 240/120 3P/4F	200 000	HR, JR	QO (B)	15-70 A	15-125 A	–
			QO (B) GFI	15-30 A	15-60 A	–
			QO (B) EPD	15-30 A	15-60 A	–
			QO (B) AFI	15-20 A	–	–
			QO (B) CAFI	15-20 A	15-20 A	–
			QO (B) DF	15-20 A	–	–
240 1P/2F	25 000	QD, BD, HD, JD, LD	QO (B) H	–	15-100 A	–
	42 000	LA, MA	QDL	–	70-225 A	–
	65 000	DJ 400 A, QG, BG, HG, JG, LG	QO (B) H	–	15-100 A	–
	100 000	DJ 400 A, BJ, HJ, JJ, LJ	QO (B) H	–	15-100 A	–
	125 000	HL, JL	QO (B) H	–	15-100 A	–
208Y/120 3P/4F	18 000	LA/LH MC	QO (B)	–	–	15-30 A
	22 000	QO (B) VH, QOB-VH	QO (B) GFI	–	–	15-50 A
	25 000	QD, ED, FD, BD, HD, JD	QO (B) GFI	–	–	15-50 A
		LD	QO (B) GFI	–	–	15-30 A
	65 000	DJ-W 150-600 A MC	QO (B) VH	–	–	15-100 A
			QOB-VH	–	–	110-150 A
		QG, EG, FG, BG, HG, JG	QO (B) GFI	–	–	15-50 A
		LC, DG, DJ, DL, LG	QO (B) GFI	–	–	15-30 A
	100 000	DJ 400 A	QO (B) VH	–	–	15-100 A
			QOB-VH	–	–	110-150 A
		QJ	QO (B)	–	–	15-30 A
			QO (B) VH	–	–	15-100 A
			QOB-VH	–	–	110-150 A
QO (B) PL			–	–	15-30 A	
QO (B) GFI			–	–	15-50 A	
QO (B) EPD			–	–	15-50 A	
QO (B) EPE			–	–	15-50 A	
QO (B) GFI			–	–	15-50 A	
EJ, BJ, HJ, JJ	QO (B) GFI	–	–	15-50 A		

Continued on next page

**Table 8: Valeurs nominales de disjoncteurs raccordés en séries
(RMS symétrique) (suite)**

Tension ca Max. du système ^{1, 2}	Courant nominal de court- circuit max.	Disjoncteurs principaux intégrés ou à distance Et fusibles principaux à distance de la marque Square D ^{3, 4, 5, 6,}	Désignation du catalogue des disjoncteurs de dérivation de la marque Square D et gammas d'intensité admissibles ^{7, 8, 9}				
			Type	1 pôle	2 pôles	3 pôles	
240/120 3P/4F 240 3P/3F	22 000	QO (B) VH QOB-VH	QO (B)	—	—	15-100 A	
			QO (B) EPD	—	—	15-50 A	
			QO (B) EPE	—	—	15-50 A	
	25 000	QD	QO (B)	—	—	15-30 A	
			QO (B) VH	—	—	15-100 A	
			QOB-VH	—	—	110-150 A	
			QO (B) PL	—	—	15-30 A	
			QO (B) EPD	—	—	15-50 A	
			QO (B) EPE	—	—	15-50 A	
		ED, FD	QO (B)	—	—	15-100 A	
			QO (B) EPD	—	—	15-50 A	
			QO (B) EPE	—	—	15-50 A	
		BD, HD, JD	QO (B)	—	—	15-100 A	
			QOB-VH	—	—	110-150 A	
			QO (B) PL	—	—	15-30 A	
			QO (B) EPD	—	—	15-50 A	
			QO (B) EPE	—	—	15-50 A	
			LD	QO(B)	—	—	15-30 A
		QO (B) VH		—	—	15-100 A	
		QOB-VH		—	—	110-150 A	
		QO (B) EPD		—	—	15-30 A	
	QO (B) EPE	—		—	15-30 A		
	42 000	LA, MA	QDL	—	—	70-225 A	
			QO (B) VH	—	—	15-30 A	
		LC	QO (B) VH	—	—	15-100 A	
	65 000	MG	QOB-VH	—	—	110-150 A	
		LC 400 A	QO (B) VH	—	—	15-100 A	
			LC 600 A	QO (B) VH	—	—	15-30 A
				QO (B) EPD	—	—	15-30 A
		DJ 400 A	QO (B) EPE	—	—	15-30 A	
QO (B) VH			—	—	15-100 A		
QOB-VH		—	—	110-150 A			

Continued on next page

**Table 8: Valeurs nominales de disjoncteurs raccordés en séries
(RMS symétrique) (suite)**

Tension ca Max. du système ^{1, 2}	Courant nominal de court- circuit max.	Disjoncteurs principaux intégrés ou à distance Et fusibles principaux à distance de la marque Square D ^{3, 4, 5, 6,}	Désignation du catalogue des disjoncteurs de dérivation de la marque Square D et gammes d'intensité admissibles ^{7, 8, 9}			
			Type	1 pôle	2 pôles	3 pôles
240/120 3P/4F 240 3P/3F	65 000	DJ, DG, DL 150-600 A	QO (B) EPD	—	—	15-30 A
			QO (B) EPE	—	—	15-30 A
		QG	QO (B)	—	—	15-30 A
			QO (B) VH	—	—	15-100 A
			QOB-VH	—	—	110-150 A
			QO (B) PL	—	—	15-30 A
		EG, FG	QO (B)	—	—	15-100 A
			QOB-VH	—	—	110-125 A
			QO (B) EPD	—	—	15-50 A
			QO (B) EPE	—	—	15-50 A
		BG, HG, JG	QO (B)	—	—	15-100 A
			QOB-VH	—	—	110-150 A
			QO (B) PL	—	—	15-30 A
			QO (B) EPD	—	—	15-50 A
		LG	QO (B) EPE	—	—	15-50 A
			QO (B)	—	—	15-30 A
			QO (B) VH	—	—	15-100 A
			QOB-VH	—	—	110-150 A
	100 000	FC, KC	QO (B) EPD	—	—	15-30 A
			QO (B) EPE	—	—	15-30 A
		EJ	QO (B)	—	—	15-100 A
			QOB-VH	—	—	110-125 A
			QO (B) EPD	—	—	15-50 A
			QO (B) EPE	—	—	15-50 A
		FJ	QO (B)	—	—	15-100 A
			QOB-VH	—	—	110-125 A
		BJ, HJ, JJ	QO (B)	—	—	15-100 A
			QOB-VH	—	—	110-150 A
			QO (B) PL	—	—	15-30 A
			QO (B) EPD	—	—	15-50 A
		LJ	QO (B) EPE	—	—	15-50 A
			QO (B)	—	—	15-30 A
QO (B) VH	—		—	15-100 A		
QOB-VH	—		—	110-150 A		

Table 8: Valeurs nominales de disjoncteurs raccordés en séries (RMS symétrique) (suite)

Tension ca Max. du système ^{1, 2}	Courant nominal de court-circuit max.	Disjoncteurs principaux intégrés ou à distance Et fusibles principaux à distance de la marque Square D ^{3, 4, 5, 6,}	Désignation du catalogue des disjoncteurs de dérivation de la marque Square D et gammes d'intensité admissibles ^{7, 8, 9}			
			Type	1 pôle	2 pôles	3 pôles
240/120 3P/4F 240 3P/3F	125 000	HL, JL	QO (B)	–	–	15-100 A
			QOB-VH	–	–	110-150 A
			QO (B) PL	–	–	15-30 A
			QO (B) EPD	–	–	15-50 A
			QO (B) EPE	–	–	15-50 A
	200 000	FI, KI, HR, JR	QO (B)	–	–	15-100 A
QOB-VH			–	–	110-150 A	
120/240 1P/3F 208Y/120 3P/4F 240/120 3P/4F	42 000	400 A max. Fusibles classe T3	QO (B) VH	15-70 A	15-125 A	–
			65 000	400 A max. classe J Fusibles	QO (B) VH	15-70 A
	QO (B) AFI	15-20 A			–	–
	QO (B) CAFI	15-20 A			15-20 A	–
	400 A max. classe T6 Fusibles	QO (B) DF		15-20 A	–	–
		QO (B) VH		15-70 A	15-125 A	–
		QOB-VH		–	150 A	–
		QO (B) AFI	15-20 A	–	–	
	100 000	200 A max. classe T3 Fusibles	QO (B) CAFI	15-20 A	15-20 A	–
			QO (B) DF	15-20 A	–	–
			QO (B)	15-70 A	15-125 A	–
			QO (B) GFI	15-30 A	15-60 A	–
			QO (B) EPD	15-30 A	15-60 A	–
			QO (B) AFI	15-20 A	–	–
200 000		200 A max. classe T6 ou J Fusibles	QO (B) CAFI	15-20 A	15-20 A	–
			QO (B) DF	15-20 A	–	–
400 A max. classe T3 Fusibles	QO (B)		15-70 A	15-125 A	–	
	QO (B) GFI	15-30 A	15-60 A	–		
	QO (B) EPD	15-30 A	15-60 A	–		
	QO (B)	15-70 A	15-125 A	–		
	QO (B) GFI	15-30 A	15-60 A	–		
200 000	400 A max. classe T3 Fusibles	QO (B) EPD	15-30 A	15-60 A	–	
		QO (B) EPD	15-30 A	15-60 A	–	

Continued on next page

Table 8: Valeurs nominales de disjoncteurs raccordés en séries (RMS symétrique) (suite)

Tension ca Max. du système ^{1, 2}	Courant nominal de court-circuit max.	Disjoncteurs principaux intégrés ou à distance et fusibles principaux à distance de la marque Square D ^{3, 4, 5, 6,}	Désignation du catalogue des disjoncteurs de dérivation de la marque Square D et gammes d'intensité admissibles ^{7, 8, 9}			
			Type	1 pôle	2 pôles	3 pôles
208Y/120 3P/4F	65 000	400 A max. Classe J	QO (B) GFI	–	–	15-50 A
	100 000	200 A max. Classe T3	QO (B) GFI	–	–	15-50 A
	200 000	200 A max. Fusibles classe T6 ou J	QO (B) GFI	–	–	15-50 A
		400 A max. Fusibles classe T3	QO (B) GFI	–	–	15-50 A
240/120 3P/4F 240 3P/3F	50 000	600 A max. Fusibles classe T3	QO (B) VH	–	–	15-30 A
	65 000	400 A max. Fusibles classe J	QO (B) VH	–	–	15-100 A
		400 A max. Fusibles classe T6	QO (B) VH	–	–	15-100 A
	100 000	200 A max. Fusibles classe T3	QOB-VH	–	–	110-150 A
			QO (B)	–	–	15-100 A
			QO (B) EPD	–	–	15-50 A
	200 000	200 A max. classe T6 ou J Fusibles	QO (B) EPE	–	–	15-50 A
			QO (B)	–	–	15-100 A
			QO (B) EPD	–	–	15-50 A
		400 A max. classe T3 Fusibles	QO (B) EPE	–	–	15-50 A
			QO (B)	–	–	15-100 A
			QO (B) EPD	–	–	15-50 A
			QO (B) EPE	–	–	15-50 A

¹ Les valeurs nominales des séries indiquées pour des tensions plus élevées s'appliquent à des tensions plus basses (Exemple : 240 3P/3F couvre 208Y/120 3P/4F).

² Les essais de court-circuit sont effectués à 100-105 % de la tension nominale max. du panneau de distribution.

³ « MC » désigne des disjoncteurs critiques.

⁴ Pour obtenir une coordination sélective, la valeur nominale du disjoncteur principal DJ doit être au moins deux fois plus importante que l'intensité nominale de tout disjoncteur de dérivation.

⁵ Lorsque LG est indiqué, LJ et LL peuvent être utilisés.

⁶ Sauf indication contraire, les disjoncteurs principaux peuvent s'appliquer à l'intensité nominale max. disponible.

⁷ Les suffixes HID, SWD et SWN peuvent également s'appliquer aux disjoncteurs de dérivation appropriés figurant ci-dessus. Le suffixe SWN ne doit pas être appliqué en combinaison avec les disjoncteurs principaux LC.

⁸ Lorsque les disjoncteurs QO(B) sont indiqués ci-dessus, les disjoncteurs QO(B)H, QO(B)VH et QH(B) peuvent également être utilisés.

⁹ Les disjoncteurs bipolaires CAFI ne peuvent pas être utilisés sur les systèmes 208Y/120V

Courant nominal de court-circuit supplémentaire

Les cosses enfichables I-Line Square D installées dans ce panneau de distribution combiné I-Line et protégées par les disjoncteurs Square D indiqués conviennent à une utilisation dans laquelle le courant de court-circuit disponible n'est pas supérieur à celui indiqué dans le tableau ci-après. Le courant nominal de court-circuit ne peut pas dépasser la valeur nominale marquée sur le disjoncteur de protection. Les disjoncteurs de protection peuvent être le disjoncteur principal ou, en cas de branchement sur le même empilement de barres-bus I-Line, peuvent être en aval des cosses enfichables.

Tableau 9 : Courants nominaux de court-circuit pour les cosses enfichables avec des disjoncteurs de protection

Numéro de catalogue et valeur nominale de courant	Disjoncteurs de protection			Courant de court-circuit max. disponible	
	Préfixe du n° de catalogue	Nombre de pôles	Ampères max.	kA RMS sym.	V ca
SL100, 100 A SL225, 225 A SL250, 250 A SL400, 400 A SL800, 800 A SL800M5, 800 A SL1200P5, 1200 A ¹ SL1200P6, 1200 A ¹ SL1200P7, 1200 A ¹ S33931, 1200 A ¹	FA	2, 3	100	25	240
				18	480
				14	600
	FH	2, 3	100	65	240
				25	480
				18	600
	FD	2, 3	100	25	240
				18	480Y
	FG	2, 3	100	65	240
				35	480Y
	FJ	2, 3	100	100	240
				65	480Y
SL225, 225 A SL400, 400 A SL800, 800 A SL800M5, 800 A SL1200P5, 1200 A ¹ SL1200P6, 1200 A ¹ SL1200P7, 1200 A ¹ S33931, 1200 A ¹	KA	2, 3	225	42	240
				25	480
				22	600
	KH	2, 3	225	65	240
				35	480
				25	600
	KC	2, 3	225	100	240
				65	480
	KI	2, 3	225	200	240
				200	480
				100	600
	SL400, 400 A SL800, 800 A SL800M5, 800 A SL1200P5, 1200 A ¹ SL1200P6, 1200 A ¹ SL1200P7, 1200 A ¹ S33931, 1200 A ¹	DG	3	400	65
35					480
DJ		3	400	100	240
	65			480	
DL	3	400	125	240	
			100	480	

Tableau 9 : Courants nominaux de court-circuit pour les cosses enfichables avec des disjoncteurs de protection (suite)

Numéro de catalogue et valeur nominale de courant	Disjoncteurs de protection			Courant de court-circuit max. disponible		
	Préfixe du n° de catalogue	Nombre de pôles	Ampères max.	kA RMS sym.	V ca	
SL800, 800 A SL800M5, 800 A	DG	3	600	65	240	
				35	480	
SL1200P5, 1200 A ¹ SL1200P6, 1200 A ¹	DJ	3	600	100	240	
				65	480	
SL1200P7, 1200 A ¹ S33931, 1200 A ¹	DL	3	600	125	240	
				100	480	
SL225, 225 A SL250, 250 A SL400, 400 A SL800, 800 A	BD6	2, 3	125	25	240	
				18	480	
				14	600Y	
SL800M5, 800 A SL1200, 1200 A SL1200P5, 1200 A SL1200P6, 1200 A	BG6	2, 3	125	65	240	
				35	480	
				18	600Y	
SL1200P7, 1200 A S33930, 1200 A S33931, 1200 A	BJ	2, 3	125	100	240	
				65	480	
SL250, 250 A SL400, 400 A SL800, 800 A SL800M5, 800 A SL1200P5, 1200 A ¹ SL1200P6, 1200 A ¹ SL1200P7, 1200 A ¹ S33931, 1200 A ¹	HD/JD	2, 3	150/250	25	240	
				18	480	
				14	600	
	HG/JG	2, 3	150/250	150/250	65	240
					35	480
					18	600
	HJ/JJ	2, 3	150/250	150/250	100	240
					65	480
					25	600
	HL/JL	2, 3	150/250	150/250	125	240
					100	480
					50	600
HR/JR/KI	2, 3	150/250/250	150/250/250	200	240	
				200	480	
				100	600	

Tableau 9 : Courants nominaux de court-circuit pour les cosses enfichables avec des disjoncteurs de protection (suite)

Numéro de catalogue et valeur nominale de courant	Disjoncteurs de protection			Courant de court-circuit max. disponible	
	Préfixe du n° de catalogue	Nombre de pôles	Ampères max.	kA RMS sym.	V ca
SL400, 400 A SL800, 800 A SL800M5, 800 A SL1200P5, 1200 A 1 SL1200P6, 1200 A 1 SL1200P7, 1200 A 1 S33931, 1200 A 1	LA	2, 3	400	42	240
				30	480
				22	600
	LH	2, 3	400	65	240
				35	480
				25	600
	LD	3	400	25	240
				18	480
				14	600
	LG	3	400	65	240
				35	480
				18	600
	LJ	3	400	100	240
				65	480
				25	600
	LL	3	400	125	240
				100	480
				50	600
LR	3	400	200	240	
			200	480	
			100	600	
SL400, 400 A SL800, 800 A S33931, 1200 A 1	LC/LX	2, 3	400	100	240
				65	480
				35	600
	LI/LXI	2, 3	400	200	240
				100	480
				100	600
SL800, 800 A SL800M5, 800 A 1 SL1200P5, 1200 A 1 SL1200P6, 1200 A 1 SL1200P7, 1200 A 1 S33931, 1200 A 1	LD	3	600	25	240
				18	480
				14	600
	LG	3	600	65	240
				35	480
				18	600
	LJ	3	600	100	240
				65	480
				25	600
	LL	3	600	125	240
				100	480
				50	600
LR	3	600	200	240	
			200	480	
			100	600	

Tableau 9 : Courants nominaux de court-circuit pour les cosses enfichables avec des disjoncteurs de protection (suite)

Numéro de catalogue et valeur nominale de courant	Disjoncteurs de protection			Courant de court-circuit max. disponible	
	Préfixe du n° de catalogue	Nombre de pôles	Ampères max.	kA RMS sym.	V ca
SL800, 800 A S33931, 1200 A ¹	LC/LX	2, 3	600	100	240
				65	480
				35	600
	LI/LXI	2, 3	600	200	240
				200	480
				100	600
	MA	2, 3	800	42	240
				30	480
				22	600
	MH/MX	2, 3	800	65	240
				65	480
				25	600
SL800M5, 800 A SL1200P5, 1200 A SL1200P6, 1200 A SL1200P7, 1200 A	MG, PG	2, 3	800	65	240
				35	480
				18	600
	MJ, PJ	2, 3	800	100	240
				65	480
				25	600
	PK	2, 3	800	65	240
				50	480
				50	600
	PL	2, 3	800	125	240
				100	480
				25	600
MA/MH/MX	2, 3	800	65	240	
			65	480	
			25	600	
SL1200P5, 1200 A ¹ SL1200P6, 1200 A ¹ SL1200P7, 1200 A ¹	PG	2, 3	1200	65	240
				35	480
				18	600
	PJ	2, 3	1200	100	240
				65	480
				25	600
	PK	2, 3	1200	65	240
				50	480
				50	600
	PL	2, 3	1200	125	240
				100	480
				25	600

Tableau 9 : Courants nominaux de court-circuit pour les cosses enfichables avec des disjoncteurs de protection (suite)

Numéro de catalogue et valeur nominale de courant	Disjoncteurs de protection			Courant de court-circuit max. disponible		
	Préfixe du n° de catalogue	Nombre de pôles	Ampères max.	kA RMS sym.	V ca	
S33931, 1200 A ¹	MG PG	2, 3	800 1200	65	240	
				35	480	
	MJ PJ	2, 3	800 1200	100	240	
				65	480	
	PK	2, 3	1200	25	600	
				65	240	
	PL	2, 3	1200	50	480	
				50	600	
				125	240	
					100	480

¹ S33931, SL1200P5, SL1200P6, SL1200P7 peut être utilisé sur des intérieurs de 800 A comme principal ou de dérivation, ou de dérivation seulement sur des intérieurs de 1 200 A.

Annexe 2 : Kits d'accessoires

Un assortiment d'accessoires pouvant être installés sur place est disponible pour les panneaux de distribution combiné I-Line :

- Kit de barre de m.à.l.t. de l'appareil, à la page 52
- Kits de cosses de compression pour disjoncteurs à châssis MG, MJ, L et P, à la page 53
- Kits de cosses du disjoncteur, à la page 54
- Kits de cosse du neutre, à la page 55

Kit de barre de m.à.l.t. de l'appareil

Les kits de barre de m.à.l.t. de l'appareil, convenant à du fil de cuivre ou d'aluminium, répondent aux besoins de m.à.l.t. des panneaux de distribution combinés I-Line. Sélectionner le kit requis en fonction du numéro de catalogue de l'intérieur. Les kits peuvent être installés sur place.

Tableau 10 : Spécifications des kits de barre de m.à.l.t. de l'appareil

Panneaux de distribution	Utiliser le numéro de catalogue du kit de barre de m.à.l.t.	
	Aluminium ¹	Cuivre ²
Tous	PK32DGTA	PK32DGTACU

¹ Barres en aluminium convenant à des conducteurs en cuivre ou aluminium de 60 °C ou 75 °C.

² Barres en cuivre convenant à des conducteurs en cuivre de 60 °C ou 75 °C.

REMARQUE : Les emplacements de montage d'une barre de m.à.l.t. sont identifiés par le symbole de terre estampé sur la paroi arrière du coffret.



Kits d'extension de coffret

Tableau 11 : Kit d'extension de coffret pour les panneaux de distribution combinés I-Line

N° de catalogue	À utiliser avec
HC2609EX ¹	HC26-B ²
HC2609DEX ¹	HC26-DB ²
HC3209EX ¹	HC32-B ²
HC4406DEX ¹	HC44-DB ²
HC4412DEX ¹	HC44-DB ²

¹ Ajouter « S » pour montage en surface ou « F » pour montage encastré comme requis.

² Coffrets de la série E1.

REMARQUE : Les kits peuvent être installés sur place. Le kit d'extension doit être fixé au coffret avant de monter le coffret sur le mur.

Tableau 12 : Kits de cosses de compression pour disjoncteurs à châssis MG, MJ, L et P 1, 5

Aluminium	Calibre de fils ²	Outil Versa-Crimp	Cuivre	Calibre de fils ²	Outil Versa-Crimp
YA250P3	2/0–300 kcmil 67.4–151 mm ²	3	CYA400P5	4/0–500 kcmil CU 107–253 mm ²	3
YA300P5	4/0–500 kcmil 107–253 mm ²		CYA600P5	4/0–500 kcmil CU 107–253 mm ²	
YA400P3	2/0–300 kcmil 67.4–151 mm ²		CYA800P7	500–750 kcmil CU 253–380 mm ²	
YA400P7	500–750 kcmil 253–380 mm ²		—	—	
YA600P5	4/0–500 kcmil 107–253 mm ²		—	—	
YA800P7	500–750 kcmil 253–380 mm ²		—	—	
YA400L31K3 ⁴	#4–300 kcmil	3	CYA400L31K3 ⁴	2/0–300 kcmil 67.4–151 mm ²	3
YA600L32K3 ⁴	21–151 mm ²		CYA600L32K3 ⁴		
YA400L51K3 ⁴	2/0–500 kcmil		CYA400L51K3 ⁴	250–500 kcmil 127–253 mm ²	
YA600L52K3 ⁴	67.4–253 mm ²		CYA600L52K3 ⁴		
YA400L71K3 ⁴	500–750 kcmil 253–380 mm ²		—	—	

¹ S'assurer toujours que les cosses à compression sont installées dans des panneaux de distribution avec l'espace de courbure adéquat des fils conforme à l'article 312.6 édition 2017 du NEC (É.-U.).

² Sauf indication contraire, le calibre des fils concerne les deux types de conducteurs, en aluminium et en cuivre.

³ Utiliser les outils de sertissage conformément aux directives fournies dans chaque kit de cosse.

⁴ Pour disjoncteur à châssis L uniquement.

⁵ Lorsque des cosses à sertissage sont utilisées dans

a.) Un intérieur d'une largeur de 26 po (65,9 cm), requiert un HC2609DEX (F ou S) au bas du panneau.

b.) Un intérieur d'une largeur de 44 po (111,5 cm) jusqu'à 800 A, requiert HC4406DEXS (F ou S) au bas du panneau.

Kits de cosses du disjoncteur

Les kits Versa-Crimp[®] et Versatile^{MC} peuvent être installés sur place.

Tableau 13 : Kit de cosses à compression Versa-Crimp et Versatile¹

Aluminium	Calibre de fils ²	Outil Versa-Crimp	Cuivre	Calibre de fils ²	Outil Versa-Crimp
VC100FA VC100FD	8–1/0 8,36–53,5 mm ²	VC-6	CVC100FA CVC100FD	6–1/0 CU 13,3–53,5 mm ²	Série VC-6
VC250KA3	4–300 kcmil 21,1–151 mm ²		CVC250KA3	2/0–300 kcmil CU 67,4–151 mm ²	
VC250KA35	250–350 kcmil 127–177 mm ²		CVC400LA3	4–300 kcmil CU 21,1–151 mm ²	
VC400LA35	250–350 kcmil 127–177 mm ²		CVC400LA5 CVC600MA5	250–500 kcmil CU 127–253 mm ²	
VC400LA3	4–300 kcmil 21,1–151 mm ²		—		
VC400LA5	2/0–500 kcmil 67,4–253 mm ²				
VC400LA7	500–750 kcmil AL 253–380 mm ² 500 kcmil CU 253 mm ²	VC-6 FT VC-8			
VC400LA7	2/0–500 kcmil 67,4–253 mm ²	Série VC-6			
VC800MA7	500–750 kcmil AL 253–380 mm ² 500 kcmil CU 253 mm ²	VC-6 FT VC-8			
LV426989 (Châssis B)	# 8–1/0 AWG	V-6, VC-6 FT	LV426987 (Châssis B)	# 6–1/0 AWG	V-6, VC-6 FT
YA060HD	# 6–#2 AWG	3	CYA060HD	# 6–1/0 AWG CU	3
YA150HD	# 1–4/0 AWG		CYA150JD	# 4–2/0 AWG CU	
YA150JD	# 1–3/0 AWG		CYA150HD	# 6–1/0 AWG CU	
YA250J35	3/0–350 kcmil		CYA250J3	1/0–350 kcmil CU	

- ¹ S'assurer toujours que les cosses à compression sont installées dans des panneaux de distribution avec l'espace de courbure adéquat des fils conforme à l'article 312.6 édition 2017 du NEC (É.-U.).
- ² Sauf indication contraire, le calibre des fils concerne les deux types de conducteurs, en aluminium et en cuivre.
- ³ Utiliser les outils de sertissage conformément aux directives fournies dans chaque kit de cosse.

Kits de cosse du neutre

Les kits Versa-Crimp et Versatile peuvent être installés sur place.

Tableau 14 : Kits de cosses à compression Versa-Crimp et Versatile—Aluminium

Intensité du panneau de distribution	Calibre de fils	N° de catalogue du kit	Outil Versa-Crimp®	Kit adaptateur de cosse à sertissage
400 A	4–300 kcmil AL/CU 21,1–151 mm ²	VCEL030516H1	VC-6 Series	HCN400VCA HCM400VCA HCW400VCA
	500–750 kcmil AL 253–380 mm ²	VCEL07512H1	VC-6FT, VC-8	—
600 A	2/0–500 kcmil AL/CU 67,4–253 mm ²	VCEL05038H1	VC-6 FT	HCN600VCA HCM600VCA HCW600VCA
800 A		VCEL05012H1		HCM800VCA HCW800VCA

Tableau 15 : Kits de cosses à compression Versa-Crimp et Versatile—Cuivre

Intensité du panneau de distribution	Calibre de fils	N° de catalogue du kit	Outil Versa-Crimp®	Kit adaptateur de cosse à sertissage
400 A	2/0–300 kcmil CU 67,4–151 mm ²	VCELC03038H1	VC-6-3 VC7 VC6-FT VC7-FT	HCN400VCA HCM400VCA HCW400VCA
	400–750 kcmil CU 203–380 mm ²	VCELC07512H1	VC-6FT VC7-FT VC8	—
600 A	250–500 kcmil CU 127–253 mm ²	VCELC05012H1	VC6-3 VC7 VC6-FT VC7-FT	HCN600VCA HCM600VCA HCW600VCA
800 A				HCM800VCA HCW800VCA

Annexe 3 : Schémas de câblage

Figure 10 : Schéma de câblage des cosses principales/du disjoncteur principal pour des sections d'éclairage en duplex à barres-bus rigides

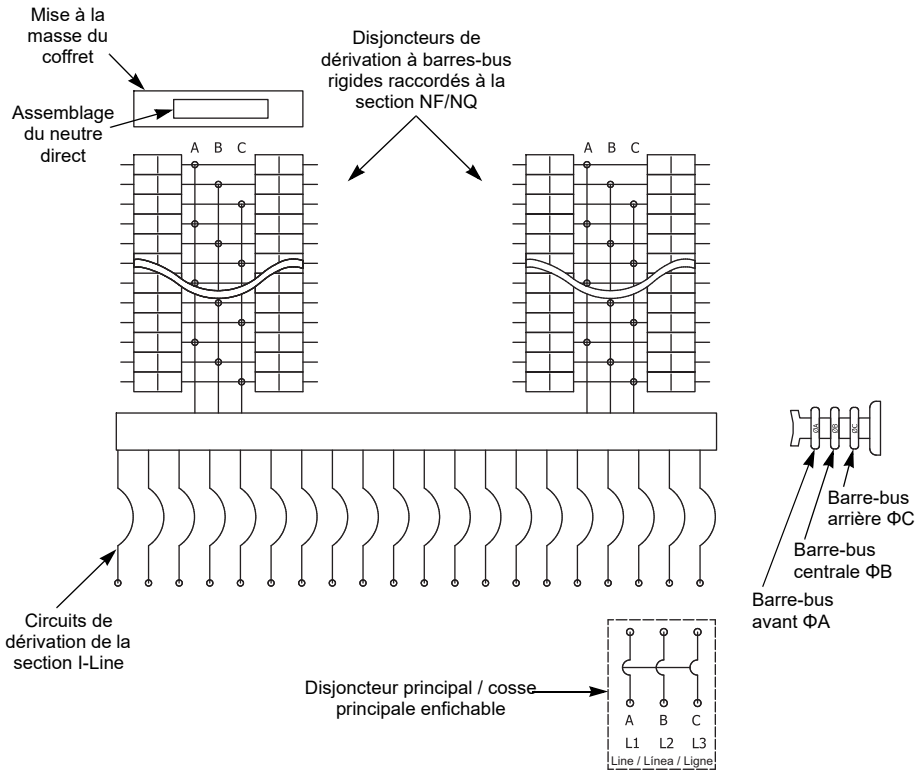

NOTE: For 1Ø systems, the center bus in the I-Line section is not used.

Figure 11 : Schéma de câblage des cosses principales/du disjoncteur principal pour une section d'éclairage simple à barres-bus rigides

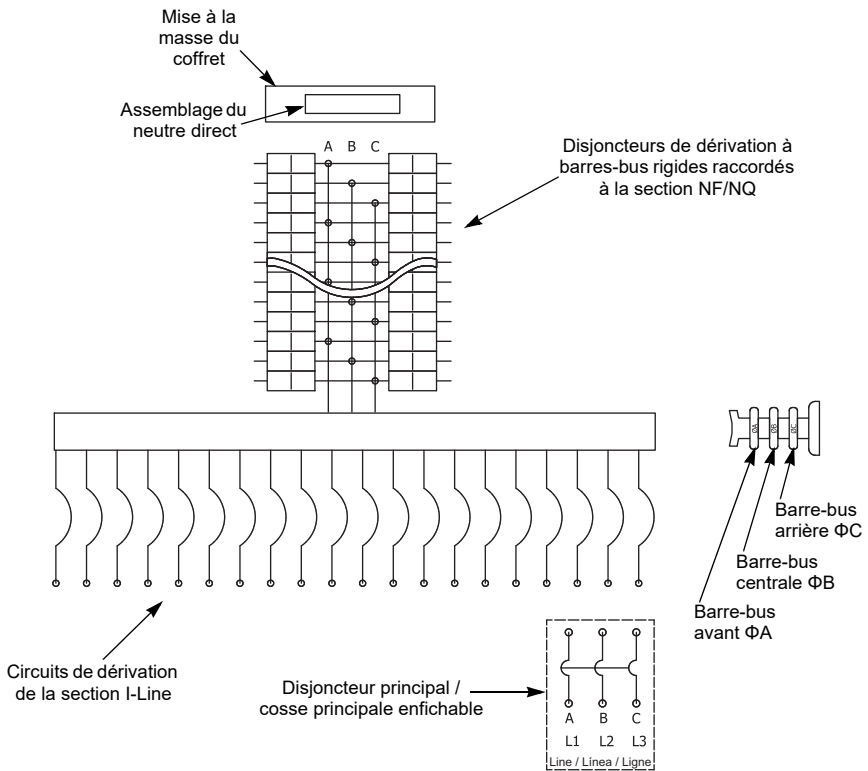
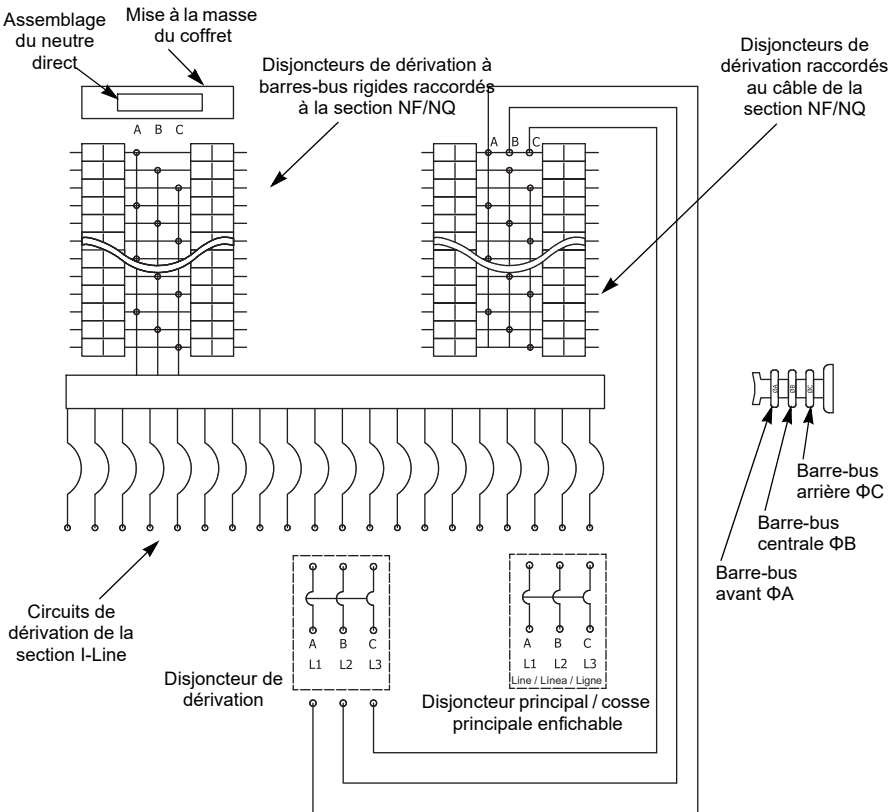

Figure 12 : Schéma de câblage des cosses principales/du disjoncteur principal pour un panneau combiné I-Line avec une section câblée de 42 circuits en option



FRANÇAIS

Figure 13 : Schéma de câblage des cosses principales/du disjoncteur principal pour un panneau combiné I-Line, avec des doubles sections câblées de 18 circuits en option, raccordées à la barre-bus de la section I-Line

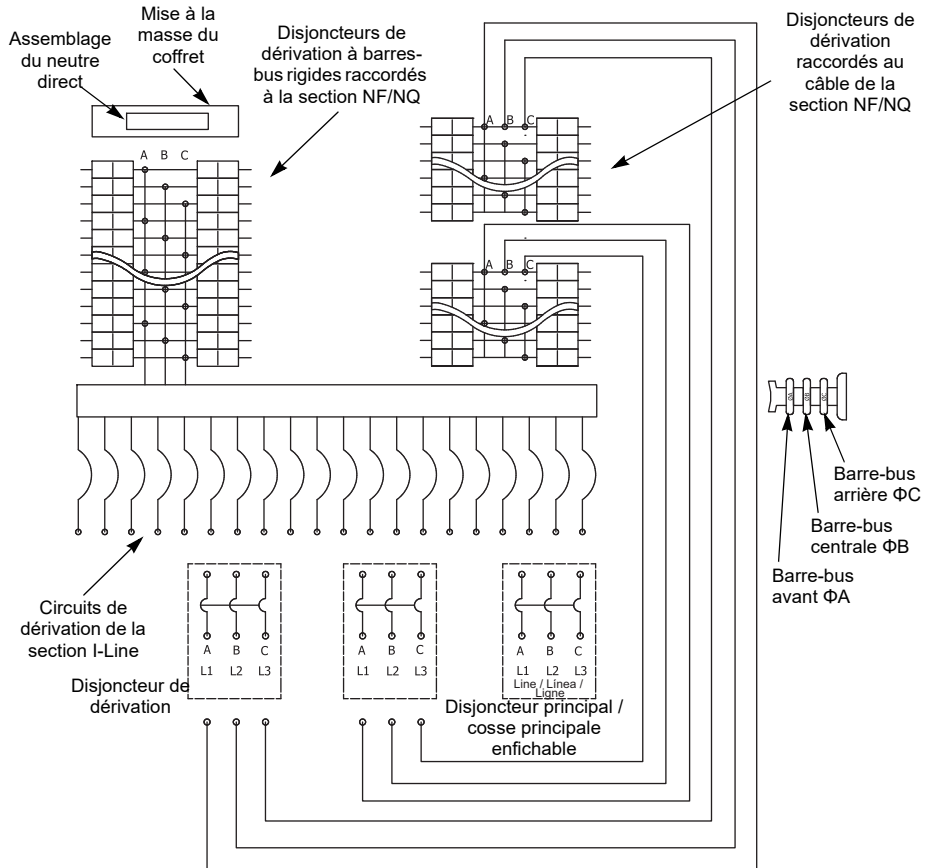

Figure 14 : Schéma de câblage des cosses principales/du disjoncteur principal pour un panneau combiné I-Line, avec doubles sections câblées à 18 circuits, raccordées à la section d'éclairage

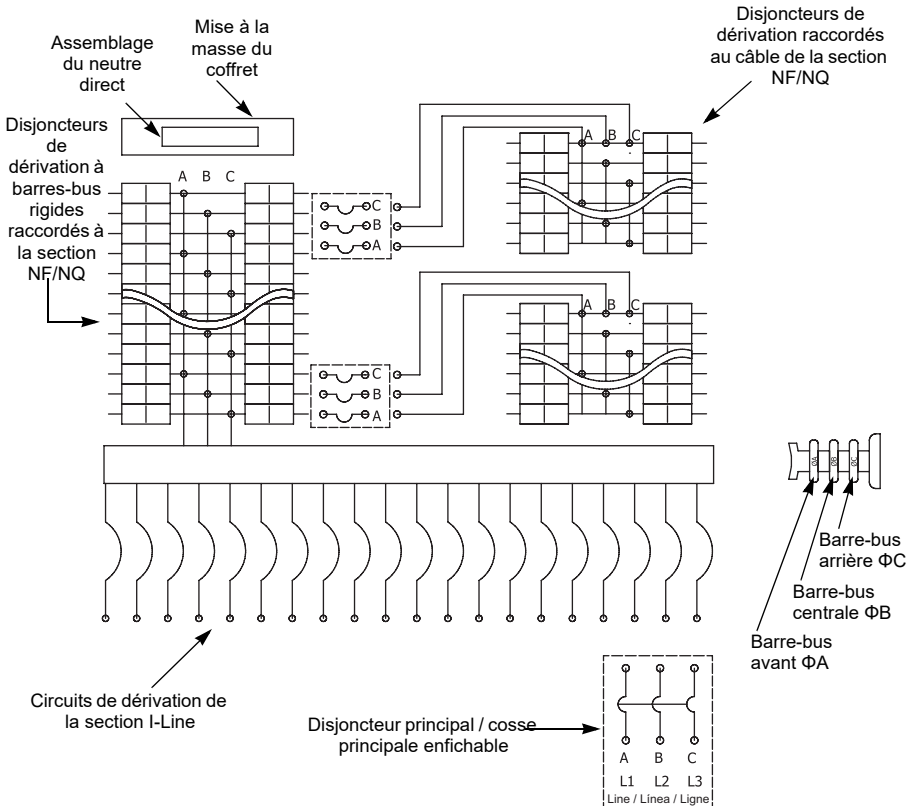

Figure 15 : Schéma de câblage des cosses principales/du disjoncteur principal pour combiné I-Line, avec contacteurs en option, raccordées à la section d'éclairage

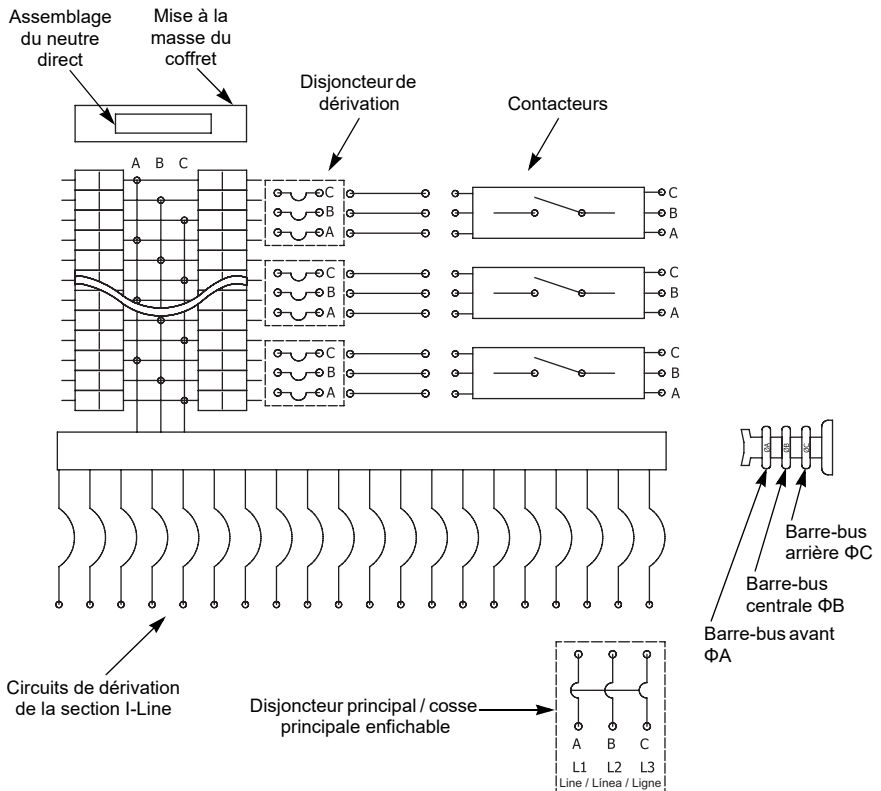

Figure 16 : Schéma de câblage des cosses principales/du disjoncteur principal pour un panneau combiné I-Line, avec contacteurs en option, raccordées à la barre-bus de la section I-Line.

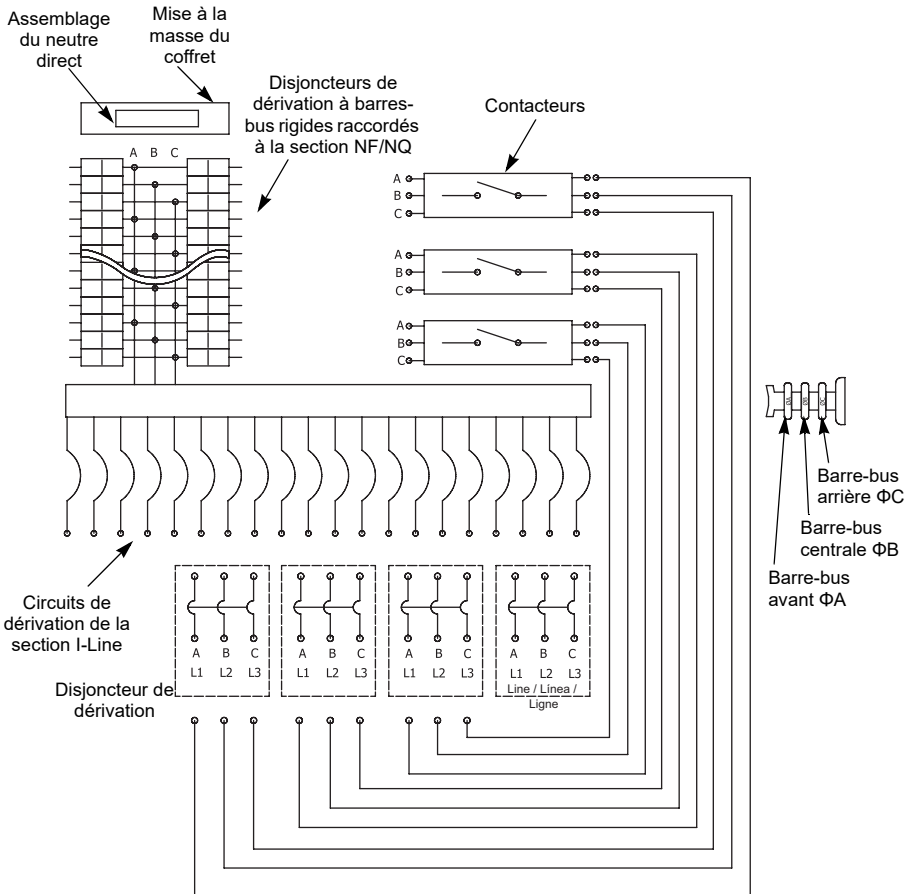
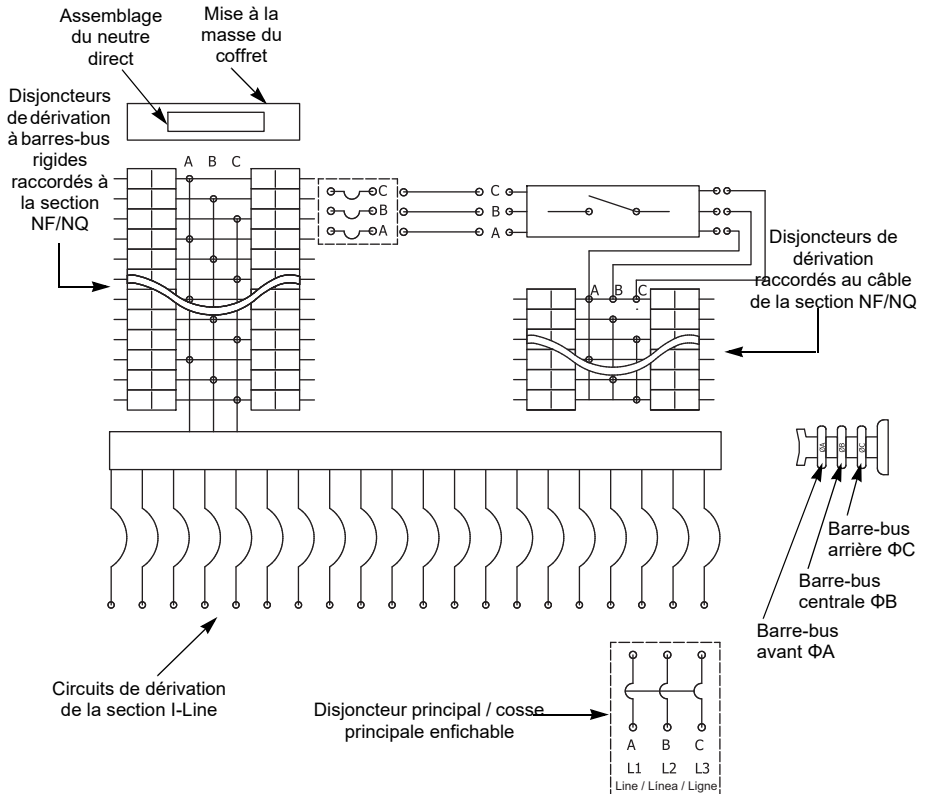
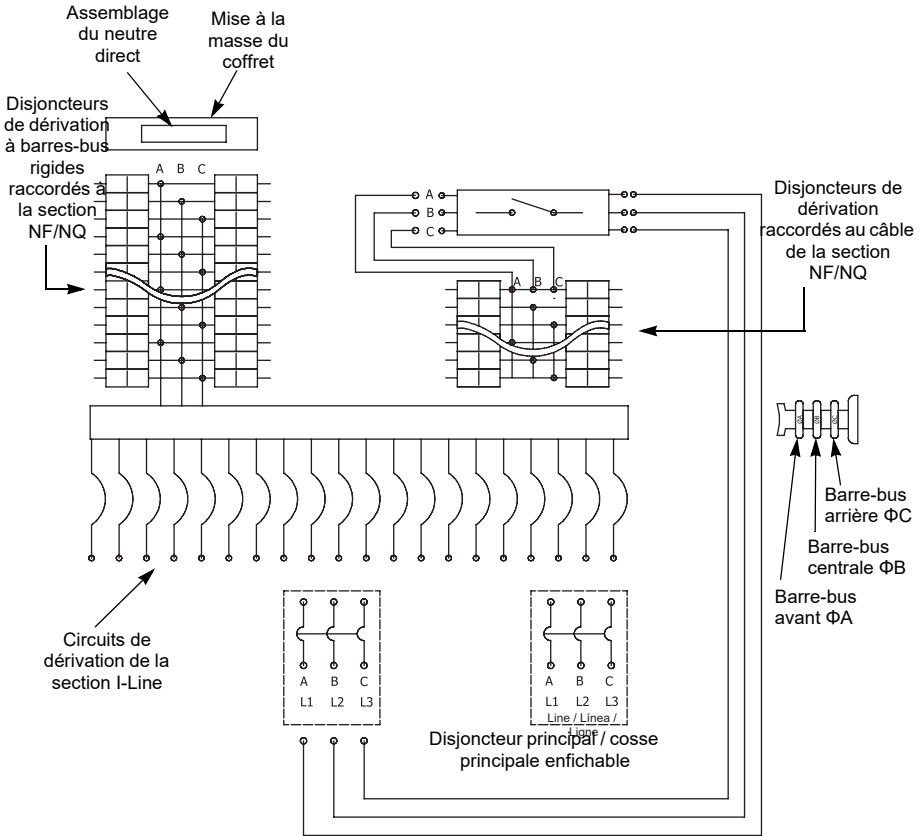

Figure 17 : Schéma de câblage des cosses principales/du disjoncteur principal pour un panneau combiné I-Line, avec sections câblées de 18 circuits d'éclairage en option avec contacteur, raccordées à la section d'éclairage



FRANÇAIS

Figure 18 : Schéma de câblage des cosses principales/du disjoncteur principal pour un panneau combiné I-Line, avec sections câblées de 18 circuits en option avec contacteur, raccordées à la barre-bus de la section I-Line



FRANÇAIS

Seul un personnel qualifié doit effectuer l'installation, l'utilisation, l'entretien et la maintenance du matériel électrique. Schneider Electric n'assume aucune responsabilité des conséquences éventuelles découlant de l'utilisation de cette documentation.

Square D^{MC} et Schneider Electric^{MC} sont marques commerciales ou marques déposées de Schneider Electric. Toutes autres marques commerciales utilisées dans ce document sont la propriété de leurs propriétaires respectifs.

Schneider Electric Canada

5985 McLaughlin Road
Mississauga, ON L5R 1B8 Canada
1-800-565-6699
www.schneider-electric.ca

80043-797-02 Rev. 06, 02/2019
Remplace 80043-797-02 Rev. 05, 03/2018

I-Line™ Combo Panelboards
Tableros de alumbrado y distribución combinados I-Line™
Panneaux de distribution combinés I-Line^{MC}

Electrical equipment should be installed, operated, serviced, and maintained only by qualified personnel. No responsibility is assumed by Schneider Electric for any consequences arising out of the use of this material.

Schneider Electric and Square D are trademarks owned by Schneider Electric Industries SAS or its affiliated companies. All other trademarks are the property of their respective owners.

Schneider Electric USA, Inc.

1415 S. Roselle Road
Palatine, IL 60067 USA
1-888-778-2733
www.us.SquareD.com

80043-797-02 Rev. 07, 01/2020
Replaces 80043-797-02, 02/2019
© 2013–2020 Schneider Electric
All Rights Reserved

Solamente el personal calificado deberá instalar, hacer funcionar y prestar servicios de mantenimiento al equipo eléctrico. Schneider Electric no asume responsabilidad alguna por las consecuencias emergentes de la utilización de este material.

Schneider Electric y Square D son marcas comerciales de Schneider Electric Industries SAS o sus compañías afiliadas. Todas las otras marcas comerciales son propiedad de sus respectivos propietarios.

Importado en México por:

Schneider Electric, S.A. de C.V.

Calz. J. Rojo Gómez 1121-A
Col. Gpe. del Moral 09300 México, D.F.
Tel. 55-5804-5000
www.schneider-electric.com.mx

80043-797-02 Rev. 07, 01/2020
Replaces 80043-797-02, 02/2019
© 2013–2020 Schneider Electric
Reservados todos los derechos

Seul un personnel qualifié doit effectuer l'installation, l'utilisation, l'entretien et la maintenance du matériel électrique. Schneider Electric n'assume aucune responsabilité des conséquences éventuelles découlant de l'utilisation de cette documentation.

Schneider Electric et Square D sont marques commerciales de Schneider Electric Industries SAS ou de ses compagnies affiliées. Toutes les autres marques commerciales utilisées dans ce document sont la propriété de leurs propriétaires respectifs.

Schneider Electric Canada, Inc.

5985 McLaughlin Road
Mississauga, ON L5R 1B8 Canada
Tel: 1-800-565-6699
www.schneider-electric.ca

80043-797-02 Rev. 07, 01/2020
Replaces 80043-797-02, 02/2019
© 2013–2020 Schneider Electric
Tous droits réservés